

**ЎЗБЕКИСТОН РЕСПУБЛИКАСИ ОЛИЙ
ВА ЎРТА МАХСУС ТАЪЛИМ ВАЗИРЛИГИ**

**НИЗОМИЙ НОМИДАГИ ТОШКЕНТ ДАВЛАТ
ПЕДАГОГИКА УНИВЕРСИТЕТИ**

САИДАХБОР БУЛАТОВ, НОЗИМ ТОЛИПОВ

ГЎЗАЛЛИК ФАЛСАФАСИ

(Монография)

ТОШКЕНТ – 2008

С.Булатов, Н.Толяков. Гўзаллик фалсафаси. (Монография). Т., «Fan va texnologiya», 2008, 128 бет.

Ушбу монографияда маънавиятимиз хазинаси бўлмиш ўзбек халқ амалий безак санъатидаги безаклар, шакл, ранг ва чизиқларни ўқишнинг рамзий алифбоси, бу безакларни ўқиш йўллари ҳамда ранглар орқали мантиқий ва фалсафий фикрлашнинг сир-асрорлари ҳақида қизиқарли маълумотлар берилган.

Китоб касб-ҳунар коллежлари ва олий ўқув юрглари талабалари, магистрантларга мўлжалланган бўлиб, ундан амалий санъат усталари, этнографлар, тарихчилар, манбашунослар, файласуфлар, меъморлар, саёҳатчилар ҳамда шу санъатга қизиқувчи китобхонлар фойдаланишлари мумкин.

Масъул муҳаррир: профессор М.Э. Ҳайдаров

Илмий муҳаррир: профессор Ҳамиджон Ҳомидий

Такризчилар: академик Аҳмадали Аскарлов;
профессор Бўри Зиёмухаммедов

ISBN 978-9943-10-140-1

©«Fan va texnologiya» нашриёти, 2008.

КИРИШ

Ўзбекистон халқларининг тарихи, кадриятлари, илм-фан, маданият дурдоналарини ҳар томонлама илмий ўрганиш ва таҳлил этиш ғоят муҳимдир. «Бугун бизнинг олдимизда шундай тарихий имконият пайдо бўлдики, — деган эди Президентимиз Ислоҳ Каримов, — биз босиб ўтган йўлимизни танқидий баҳолаб, миллий давлатчилигимиз негизларини аниқлаб, буюк маданиятимиз томирларига, қадимий меросимиз томирларига қайтиб, ўтмишдаги бой анъаналарни янги жамият қурилишига татбиқ этмоғимиз керак»¹. Шу мақсадда республикаимиз ҳукуматининг қатор ҳужжатлари Ватанимизнинг ҳар томонлама жаҳон андозалари асосида ривожланишига қаратилмоқда. Жумладан, ёшларга таълим-тарбия беришда маданиятимиз, кадриятларимиз, миллий санъатимиз намуналаридан, ота-боболаримиз томонидан яратилган ва бутун жаҳонга машҳур бўлган ажойиб санъат намуналаридан кенг фойдаланишга катта аҳамият берилмоқда. Шу маънода республика ҳукумати томонидан халқ таълими тизимини тубдан ислоҳ қилиш мақсадида 1997 йили «Таълим тўғрисида» ги Қонун ва «Кадрлар тайёрлаш бўйича Миллий дастур»ни қабул қилинди. Унда «Ўзбекистон Республикасининг таълим соҳасидаги сиёсатини, умуминсоний кадриятлар, халқнинг тарихий тажрибаси, маданият ва фан бобидаги кўп асрлик анъаналар, жамиятнинг истиқболдаги ривожланишини ҳисобга олган ҳолда юргизилади» дейилган.²

Қадимда одамлар яшаётган масканларига, девору тошларга ов жараёнлари, жангу жадаллар, базмлар, тантанали маросимларни акс эттирганлар. Жумладан, Афросиёб, Варахша, Болаликтепа ва бошқа обидалар қолдиқлари шундан далолат беради. Кейинчалик айрим сабабларга билан тирик мавжудотни акс эттириш тақиқлаб қўйилди. Шунинг учун тасвирий санъат ўрнини ўсимликсимон, геометрик нақшли безаклар эгаллади.

Ранг-баранг ўсимликсимон, геометрик нақшлар, уларнинг ўзаро жойлашишида чуқур мазмун сингдирилган. Тасвирланган нақшларда рамзийлик устувордир. Ота-боболаримиз қадимий обидаларни нафис нақшлар билан безар эканлар, завқ олиш билан бир қаторда улар орқали ўз орзу-умидларини, муҳаббатларини, тилақларини қуйлаганлар. Наққош ота-боболаримиз инсон руҳиятини жуда чуқур ва ҳар тарафлама ўрганиб, уйларни ажойиб нақш-нигорлар билан бойитганлар. Нақшланган уйда кишилар хотиржам, руҳий осойишталик оғушида бўлиши, узок умр

¹ И.А.Каримов. «Ўзбекистоннинг сиёсий-иқтимоий ва иқтисодий истиқболининг асосий тамойиллари». - Т.: «Ўзбекистон», 1995, 9-б.

² Қаранг «Халқ таълими» журнали, 1992 йил, 10-12 сон, 1-бет.

кўришини донишманд боболар асрлар давомида ҳаётий тажрибалар асосида илганганлар.

Кекса усталаримиз айтишича, қадимда наққошлик санъати шунчалик ривожланган эканки, улар чизган ёки бўяган нақшлари орқали бир-бирлари билан унсиз овозда гаплаша олар эканлар. Наққошлик санъати тилини билиш учун нақшнинг ҳар бир унсури ва рангларининг рамзий алифбосини билмоқ керак бўлган.

Алишер Навоий, Абу Райҳон Беруний, Абу Али Ибн Сино, Ал-Хоразмий, Низомий Ганжавий, Носир Хусрав, Камолиддин Беҳзот, Маоний, Фирдавсий, Умар Ҳайём, Бобур каби жаҳонга машҳур олим, шоир ва наққошлар биноларимизни кишилар ҳаёлини ўзига тортувчи, табиатнинг гўзал манзараларига монанд нақшлар билан безашга чақирганлар. Кишиларни гўзаллик билан яқин дўст, биродар бўлишга ундаганлар.

Чунки, муқаддас китобимиз бўлган Қуръони Каримда «Аллоҳ гўзал ва у гўзалликни севади», дейилади. Демак, Исломининг эстетик нуктаи назари гўзалликка ошно бўлмоқдир. Аллоҳ гўзал экан, у яратган одам ҳам, у бунёд қилган олам ҳам, бандаларга ҳадя этган ноз-неъматлари ҳам гўзалдир. Иброҳим Ҳаққий айтади: «Мавло, кўрайлик, найлар, найларса гўзал айлар. Шунга мувофиқ, Аллоҳнинг исм-сифатларини васф этувчи сўзларимиз, унинг қудратини тасвир этувчи биноларимиз, меъморлик обидаларимиз, кўйингки, тангри иродаси, исм-сифати билан боғлиқ бу оламда нимаики нарса бўлса, ҳаммаси гўзал бўлиши керак. Араб имлоси, ғазал, битиклар, нақшлар, меъморий обидалар, тасвирий санъатнинг ислимий-тилсимий турлари эшитиш ва кўриш аъзоларимиз орқали руҳимизга ҳиссий қувонч олиб келади. Ислол маданияти ижод дастурида фикр ва нарсаларнинг шакл яхлитлиги рамзий-тилсимий мазмун қобиғига ўралган. Нақш, чодрага ўралган аёлга ўхшайди. Нақш - ҳаққониятни қўл билан ушлаб кўриш эмас, гўзалликнинг моҳиятини англаш, шу гўзалликни дилда тасдиқлаш, чодра ортидаги ҳолатга ўзни тайёрлаш ва унга кириб бориш тимсолидир...»¹.

Ўтмиш кадрятлари халқнинг бебаҳо маданий мероси. Уларда асрлар тажрибаси жамланган, боболаримиз ижодий меҳнати мужассам топган.

Ўтмишнинг бирор ёркин «зиё» зарраси асрлар зимистонини ёритиши мумкин. Мустақилликка эришган халқимиз санъатшуносларидан маданий мерос хазинасига муносиб ёдгорлик ёки ёдномаларни излаб топиш, уларни чуқур ўрганиб мағзини чақиш, улар ташкил этган ижод пиллапояларидан кўтарилиб янги замон маданияти равнақиға хизмат этиш каби ғоят масъул ва эътиборли ишлар қўлаи кутиб турибди.

Ўзи бир олам бўлган меъморлик санъати ва у билан чамбарчас боғлиқ халқ амалий санъати, хусусан наққошлик, ўймакорлик, ганчкорлик, қандакорлик каби соҳалардаги ижод намуналарини ўрганиш йўлида

¹ Фафур Фулом . Ибтилодаги аҳд Тафаккур журнали. 1994, №1. 53–54-бетлар).

анчагина самарали тадкикотлар мавжуд. Кўп йиллик изланишлар натижасида, табиийки, халқ меъморлари, халқ усталари таомилига хос анчагина муаммолар бор, улардан бири, безакларни рамзий ўқиш алифбоси тузилмаганлигидадир. Маълумотномани ёзишдан мақсад шундаки, меъморий безак ва амалий санъат йўналишида тайёрланаётган кадрларимизни жаҳон андозалари талабларига жавоб бера оладиган баркамол қилиб тарбиялашга қаратилгандир. Бунинг учун мактабларда, касб-хунар коллежларида ва олий ўқув юртиларидаги ўқувчи-талабаларимизга аждоқларимиз қолдирган, маънавий меросимиз бўлмиш меъморий ёдгорликлар ва амалий санъат асарларидаги безакларини рамзий маънода ўқий олишга, ундаги мантикий фалсафий ғояларни тўғри англашга ўргатиш зарурдир. Ҳозирда аждоқларимиз тажрибалари ёритилган адабиётлар, рамзийликка оид лўғат, рамзийлик энциклопедиялари нашр этилмаганлиги амалий санъат йўналишида тайёрлаётган кадрларимизни қиёмага чиқариб тайёрлашимизга салбий таъсир этмоқда.

Юзага келган муаммоларни бартараф этиш мақсадида безакларни рамзий ўқиш алифбоси тузилди.

Маълумотномада Ўзбек миллий меъморчилиги ва амалий безак санъатининг қомил инсонни тарбиялашдаги ўрни; миллий меъморчилик ва амалий санъат асарларидаги безакларнинг фалсафий ўрганишдаги муаммолар; Ўрта Осиёда меъморий безакларнинг фалсафий ғояси; Кўкалдош мадрасасининг меъморий безакларидаги қомиллик фалсафаси; рамзий безаклар маъноси; қуш ва ҳайвонларни амалий санъат асарларида рамзий ифодаланиши қабилар тўлиқ ёритиб берилган.

Китобда келтирилган ўзбек амалий безак санъати айрим асарларининг тасвирлари ва улар ҳақидаги материаллар рўзмалар, ойномалар, китоблар ва бошқа манбалардан олинди. Ушбу маълумотномани бойитиш борасидаги ишлар бундан кейин ҳам давом эттирилиши табиий. Шунинг учун муаллифлар китобхонлардан ушбу китоб ҳақидаги ўз тақлиф ва мулоҳазаларини ёзиб юборишларини сўрайди, бу келгусида китобни қайта ишлашга қатъа ёрдам берган бўлур эди.

І БОБ. ШЕРДОР МАДРАСАСИ БЕЗАКЛАРИНИНГ СИРЛИ ОЛАМИ

Хунарварларки килғайлар хунар фош,
Агар хоротарошу хоҳ наккош.
Бири ҳар дам йўнуб юз навъ хора,
Ки килғай ҳавз ё форшу изора.
Бири ҳар дам чекиб юз накш дилкаш,
Ки ҳар бир касрни килғай мунаққаш...
Кўруниб ҳар замони кўзга бир шакл,
Кўз олғоч бўлғусидур ўзга бир шакл.
Чу бўлди жилвагар ашқол юз навъ
Анга ҳам бўлғуси тимсол юз навъ¹.

Алишер Навоий

Шердор мадрасаси пештоқидаги безакларнинг фалсафий ечими

«Муҳандиским бу каср обод килди,
Бу англиғ тарҳини бунёд килди».

Алишер Навоий

Президентимиз И.А.Каримовнинг "Миллий истиқлол ғояси: асосий тушунча ва тамойиллар" китобига ёзилган Сўзбошисида уқтирганидек, "Ўзлигимизни англаш, бизнинг қимлигимизни, қандай буюк аждодларимизнинг меросига, неча минг йиллик тарих, бетакрор маданият ва кадриятларга эга эканимизни ҳис этиб яшаш" мустакил республикамиз ҳар бир фуқоросининг асосий мақсади ва вазифаси бўлиб қолди. Шунинг учун Ватанимиз илми, маданияти ва кадриятлари тарихини манбалар асосида чуқур, ҳолисона ўрганиш ва ёритишга бўлган интилиш яхши самара бермоқда.

Қадимдан аждодларимиз яшаётган масканларига, девору тошларига, идиш-товокларига, ов жараёнлари, жангу жадаллар, базмлар, ёзувлар, тантана маросимлар, турли ҳайвон, қуш ҳамда ўсимлик ва нақшлар билан безаб келганлар. Бундан ташқари безакларни янада таъсирчан қучини ошириш учун халқ хикматлари, улуғ алломаларнинг панд-насихатлари, турли рамзий маънода ифодалаб келганлар. Улар гўзалликни яхши кўрганлар. Шунинг учун гўзаллик орқали инсонларга воқеликларни тезроқ етказа олганлар.

¹ Алишер Навоий .Фарҳод ва Ширин. Асарлар. 7-том, Тошкент, 1956, 47-6.

Булардан ташқари фикр алмашув воситаси сифатида рамзий ифодалар, муайян шакл ва белгиларнинг муомалага киритилиши натижасида ёзув келиб чиққанлиги қадимдан маълум.

Шунинг учун ҳам Президентимиз Ислом Каримов: "Миллий тим-соллар ва рамзларнинг ҳар бири миллий ғуруримизни юксалтиришга хизмат қилади. Уларнинг ҳар бири-катта бир дарслиқдир" деб таъкидлаб ўтган эди.

Ҳўш рамз нима? Рамз "ишора қилмок" сўздан олинган бўлиб, табиатни, воқеаликни, ҳаётдаги қувонч ва ташвишлар, дуст ва душман, эзгулик ва ёвузликларни чизик, ранг ва шакллар орқали ифодалашдир.

Кекса усталаримизнинг айтишича, қадимдан наққошлик санъати шунчалик ривожланган эканки, усталар чизган ва бўяган нақшлари орқали бир-бирлари билан унсиз овозда гаплаша олар эканлар. Наққошликда безакларнинг тилини билиш учун нақшларни ўқиш тилининг алифбосини яхши билишни талаб этади¹.

Ҳозирда рамз ва нақший безакларни ўқиш алифбоси киёмига етказиб тузилмаганлиги, "Рамзийлик луғати" ҳамда "Рамзлар энциклопедияси" юртимизда тузиб чоп этилмаганлиги кўпгина кийинчиликлар туғдирмокда. Чет элларда эса деярли амалга оширилиб бўлинган.

Алишер Навоий, Абу Райҳон Беруний, Абу Али Ибн Сино, Ал-Хоразмий, Низомий Ганжавий, Носир Хусрав, Камоллиддин Беҳзот, Маоний, Фирдавсий, Умар Ҳайём, Бобур каби жаҳонга машҳур олиму фузалоларимиз, наққошларимиз биноларни кишилар ҳаёлини ўзига тортувчи, табиатнинг гўзал манзараларига монанд нақшлар билан безашга чақирганлар. Кишиларни гўзаллик билан яқин дўст, биродар бўлишга ундаганлар.

Алишер Навоий ҳам асарларида мусаввир ва нақш санъати таърифида айтилган завқ ва эҳтиросга тўлиқ сатрларни қўл учратамиз. Алишер Навоийнинг замондоши, тарихчи Зайниддин Возифий "Бадоеъ-ул вақоеъ" асарида кизиқ бир ҳодисани хабар қилади. Машҳур мусаввир Камоллиддин Беҳзот янги суратни Алишер мажлисига келтирган. "Суратда тасвирланишича, ораста боғча, турли туман дарахтлар... Ҳушсуврат қушлар, ҳар тарафда ариқчалар... Очилган зангори гул туплари... ва унинг орасида Мир (Алишер)нинг ёкимли хушсуврати. У асосга таянган... Ёнида сочик зар тўла табокларни кўйган.

Ҳазрати Амир ул сувратни мушоҳада ва мулоҳаза қилди: ул нафис саҳифа боғлар ичра латиф ва шодлик гуллари ва ҳузур (бағишловчи) дарахтлар билан безатилган...

¹ Жадвалга қаранг.

Сўнгра Навоий мажлисида ҳозир бўлганларга қараб азияларнинг хотирига бу муҳим устози ва Хуросон аҳлининг машҳурларидан булган мавлоно Фасихиддин деди:

- Маҳзумлар! Кўз олдидаги бу очилган раъно гулларни қўл чўзиб узсаму, дасторимга санчисам?

Мирнинг улфати ва дўсти Соҳиб Додо:

- Менда ҳам шундай истақ бор эди. Аммо, қўл чўзсам дарахтлар устидаги қушлар ҳуркиб, учиб кетмасин деб андиша қилдим, – деди.

1. Геометрик нақш элементлари

№	Рамзлар	Маъмуни
1	Нуқта	Ҳаётнинг бошланиши, тангрининг ягоналиги, ҳаётнинг тугаганлиги ва бошқа рамзлар
2	Тўғри чизик	Ҳаётдаги тўғри йўл, ҳаётнинг раволиги
3	Тўлқин чизик	Ҳаётнинг нотекислиги, ойнанинг ўн беши ёруғ, ўн беши қоронғулиги
4	Олти қиррали юлдуз	Ҳаётнинг бошланиши ва охири
5	Тик турган ҳолатидаги тенг томонли учбурчак	Ҳаётнинг бошланиши
6	Тесқари турган ҳолатида тенг томонли учбурчак	Ҳаётнинг охири
7	Тенг ёнли учбурчак	Яхлит бўлинган бўлак, айрилик, олам
8	Тўғри тўртбурчак	Дунёнинг тўрт томони, осмон саройи
9	Ромб	Ишонч, аёл, яъни она ер, серфарзандлик
10	Айлана	Олам, бахт, қуёш, инсонларни ёвуз ниятдан қайтариш рамзи, мукамаллик, абадийлик, яъни олам доимийдир, лекин инсонлар умри ўткинчидир
11	Беш қиррали юлдуз	Ҳаётнинг қисқалигини, беш қунлик дунё, исломнинг беш устуни
12	Ярим айлана	Бахт
13	Янги ой	Ислом динининг ифодаси. Муслмонлик
14	Қуёш	Ҳаёт, ёруғлик, илиқлик
15	Қуёш нури	Зиё

16	Булут, олов	Ғолиблик, улуғворлик
17	Кўшув белгиси	Дунёнинг тўрт томони, яъни шимол, жануб, шарқ ва ғарб, тугилиши ва ўлишни англатади
18	Квадрат	Дунёнинг, оламнинг чексизлиги, куёш фарзанди, абадийлик, ёруғлик, мустаҳкамлик, борлик, ер, сув, олов ва ҳаводан иборат эканлиги, мукамаллик, тенглик, гўзаллик.
19	Чархпалак	Омад, абадий ҳаракат, ўсиш, кўтарилиш
20	Саккиз қиррали юлдуз	Мустаҳкамлик, «Икки дунёнинг обод бўлсин» дегани
21	Бешбурчак	Табиат

2. Ислимий нақш элементларининг рамзий маънолари

№	Рамзи	Маъноси
1	Чиннигул	Ҳаёт рамзи
2	Узум	Тўкин-сочинчилик
3	Куртак	Тўкчилик, баҳор, уйғониш, наврўз
4	Боғлам	Бахт бойланиши
5	Барг	Баҳорги уйғониш
6	Қалампир	Ҳар хил ёмонликлардан ва ёмон кўзлардан асраш
7	Зирк гули (гулсафсар)	Осойишталик ва умр узоклик
8	Анор	Эзгулик, тўкчилик
9	Ойгул	Бахт, иқбол, гўзаллик
10	Жингалак	Тўкин-сочинлик, бойлик
11	Олма	Муҳаббат
12	Новда	Бойлик, фаровонлик
13	Япрок	Баҳорги уйғониш, Наврўз
14	Атиргул	Гўзаллик рамзи
15	Исирик	Ёмон кўздан асраш
16	Лола	Баҳор белгиси
17	Шобарг	Баҳорги уйғониш рамзи
18	Тўлкинсимон гул пояси	Бойлик ва фаровонлик рамзи

3. Куш ва ҳайвонлар

№	Рамз	Маъноси
1	Шер	Мардлик, жасорат, кучлилик, ҳокимлик
2	Тулки	Маккорлик, айёрлик
3	Чумоли	Донолик, хокисорлик
4	Булбул	Садоқат
5	Хумо	Бахт куши
6	Бойкуш	Бахтсизлик, вайроналик
7	Балик	Хушёрлик, ҳалол лукма
8	Сичкон	Ҳайвонларнинг кўпайиши рамзи
9	Эчки ва кўчкор	Жасурлик, мардлик, покизалик
10	Ҳотам	Сахийлик
11	Оқ кабутар	Тинчлик
12	Оҳу	Ғузалик, ҳимоясизлик
13	Тухум	Бирлик
14	Дев	Маккор, ғазабкор, бузғунчи махлук бўлиб, эзгуликка қарши курашувчи ёмонлик, ёвузлик рамзи
15	Илон	Ёмонлик
16	Қуён	Зийраклик

4. Буюмларнинг рамзий маъноси

№	Рамзи	Маъноси
1.	Тақа	Ёмон кўздан асраш рамзи
2.	Ойна	Кўнгил, софлик, ақс
3.	Ёй	Ҳуқмронлик, мустақиллик

5. Рангларнинг рамзий маънолари

№	Рамзи	Маъноси
1.	Яшил ранг	Она табиат, ислом рамзи
2.	Мовий ранг	Осмон, қоинот, тинчлик, ёмон кўздан асраш рамзи
3.	Қизил ранг	Ғалаба, олов, илиқлик, хурсандлик, шодлик, қон
4.	Сарик ранг	Муқаддаслик, ёруғлик, қуёш, кенглик
5.	Қора ранг	Мотам, чексизлик, мавҳумлик, кўркув, тушқунлик, ноаниқлик
6.	Зангори ранг	Олий эътиқод
7.	Оқ ранг	Поклик, озодлик, ёруғлик, бахт, омад

Хуросоннинг хуштабиат ахлидан ва пешвонларидан булган ҳамда Мир билан доимо тегишиб қочириб сўзлар айтиб юрадиган мавлоно Бурхон:

- Мен мулоҳаза билан қўлимни тортиб, тилимни тиймоқчиман: агар сўз котсам, ҳазрат Мир аразлайдилар ва юзларини буриштириб, кошларини чимирадилар, - деди.

Нозик табиатли Мир унга "Латифтариш" деб лаҳаб қўйган Хуросонлик хушомадгуй мавлоно Бадахший бўлса:

- Эй мавлоно Бурхон, агар беадаблик ва густохлик бўлмаганда, сувратдаги Мирнинг қўлларидаги ҳассани олиб бошингга солар эдим, - деди.

Ҳазрат Мир:

- Азизлар яхши сўзлар айтишди ва маъно дурларини маъқул сочишди. Агар мавлоно Бурхон "номаъқул ишини раво кўрмасалар ва дағаллик қилмасалар, мен табоклардаги олтинларни дўстларнинг бошидан сочмоқчи эдим, - деди"¹.

Айниқса, Амир Темур шаҳарларни ҳар томонлама чиройли ва улугвор қилишга интиланган, тош ҳамда ғиштдан кенг ва равон кўчалар қурдирган. Кўчаларда турли хил ҳунармандлар учун дўппичилик, мисгарлик, заргарлик, бешикчилик, пичоқчилик, бўйрачилик, саватчилик, ғиламчилик расталари барпо эттирган. Темур Париж, Боғдод, Дамашк Шероз, Султония, Қоҳира номи билан аталувчи қишлоқлар, Боғи Нав, Боғи Беҳишт, Боғи Баланд, Давлатобод Сарой боғи, Боғи Нав, Боғи Чинор каби боғ-роғлар, ажойиб, улугвор саройлар қурдирган.

Жаҳонгир фатҳ этган ўлкалардан жалб этилган кўплаб меъмор-муҳандислар, ғишт терувчилар, ўймакорлик, наққошлик, ганчкорлик санъати усталарининг ижодий меҳнати, тажрибаси Темур пойтахтини жуда муҳташам, гўзал, савлатли бинолар билан безаган.

Самарқанд сўғдининг гўзаллиги ва латофати шу қадар машҳурки, бу ҳақида баҳс очишнинг ҳожати йўқ, - дейди Ҳофиз Абру².

Темурдан кейинги ҳоқонлар ҳам шу ишни давом қилдирдилар.

Дунёдаги энг кўҳна шаҳарлардан бири - Самарқанднинг эски шаҳар маркази, яъни Регистонда савлат тўкиб турган Шердор мадрасасига бир назар солайлик. (1,2,3-шакллар). Унинг пештоқлари, баҳайбат гумбазлари ва чиройли минорлари, ранг-баранг сирли кошчилари ҳамда нафис, ҳашаматли, дабдабали ишланган жимжимали қопламаси кишини хайратга солади. Ушбу мадраса бошқа меъморий ёдгорликлар сингари ўз мазмуни ва тарихига эга.

¹ Норкулов Н. Қамолддин Бехзод - Т., 1964. 15-16-б.

² Самарқанд (Қириш сўзи муаллифлари В.А.Булатова, Г.В.Шнипкина). - Т., Ф.Фулмонли адабиёт ва санъат нашр. 1986.19-б.

"1956 ва 1970 йилларда Шердор мадрасасининг майдон томонидаги пешток остини қазиб пайтида майдон қадимий сатҳининг пайраҳаси (тротуари) топилди. Ниҳоят, 1976 йилда бу майдондан 2 метрдан ортиқ тупрок олинди. Майдоннинг қадимий сатҳи очилди. Ана шу қазилма вақтида Мирзо Улуғбек мадрасасига киришдаги асосий равокнинг энига тенг ва бино пойдеворидан олти метр нарироқда суғий ховуз топилди. Ховуз деворлари ердан бир метр баландликда бўлиб, сув ўтмаслиги учун махсус қиринди қоришмаси билан тўлдирилган.

Тарихий маълумотларга кўра, бундан суғий ховузга ҳар доим ниҳоятда тиниқ сув тулдирилиб қўйилган ва ҳар хил рангдаги чиройли балиқлар ташлаб қўйилган. Бизнингча, бундай оқилона усулни яратишдан мақсад: аввало қашинлар қуёш таъсирида қизиб чакнамаслиги бўлса керак. Чунки сувнинг салқини жазирама қуёш таъсирини озайтиришга катта ёрдам қилади. Бундай тадбирнинг яна бошқа томони шундаки, қуёш нурига қарама-қарши турган пештоқдаги қашинлар яраклашининг акси ховузга тушиб, ажойиб тасвир намоён бўлади. Шундай қилиб, қуёш пештоқдан ўтгунга қадар унинг акси пештоққа ишланган нақшда, нақшдаги акс эса ховуздаги сувга тушиб, гуё ерда ҳам, пештоқда ҳам қуёш яраклаб чиқиб турган манзарани кашф этади, лекин бу тадбирдан ҳам кўнгли тўлмаган ҳокон қуёшнинг жазирама иссиғи қашинлар жилосига таъсир этмаслиги учун пештоқнинг энига баробар қилиб, замонасининг чиройли матоларидан жилд ҳозирлатиб, эрталаб қуёш чиқишидан пешингача пештоқни ўратар ва пешиндан кейин олдириб қўяр экан"¹

Регистон майдонидаги Улуғбек мадрасаси, Шердор мадрасаси, Тиллақори масжид-мадрасаси Самарқанд меъморлари ижодий даҳосининг нодир намунаси бўлиб келмоқда. Бу улуғ заминда неча-неча мутафаккир, зиёлилар, алломалар, пирлар, устозу шогирдлар, олимлар қадимининг изи бор. Уч муборак университет меъморчилигимизнинг дурдоналари бўлиб ҳисобланади.

Айниқса, Самарқанд ҳокими ватанпарвар, фидоий инсон - Ялангтўш Баҳодир регистон майдонидаги Шердор ва Тиллақори мадрасаларини қурдирди. Улар Ўрта Осиё меъморчилик санъатининг классик намунаси бўлиб қолди. Самарқандлик Ялангтўш Баҳодир ким бўлган ва ўзидан қандай маънавий мерос қолдирган?

«Ялангтўшбий Баҳодир Саидқул ўғли Ялангтўшбий, Ялангтўшбий оталик Аштархонийлар давридаги ҳарбий-мулкдор зотагонларнинг йирик вакили. Олчин қабиласидан. Нурота ҳокими оиласида туғилган. 1626 йилдан Самарқанд ҳокими. Шу йили унга оталик унвони берилади.

¹ Ҳаққулов А. Таъмир санъати. – Т., «Меҳнат». 1991. 52–53-б.

Ялангтуш Баходир ободончилик, қурилиш ишларига катта эътибор берган. Жумладан, Самарқанддаги Шердор мадрасаси (1619-1636), Тиллакори масжид-мадрасалари (1646-1660), Махдумқули Аъзам масжиди, хонақоси (1618) ва бошқаларни қурдирган»¹. 1619 йили Шердор мадрасасини Ялангтуш Баходир қурдиради. «Ялангтуш кудратининг рамзи мадраса равоғида қараб турган икки қуёш тағида оҳулага ҳамла қилаётган шерлар тимсолида ифода этилган. Мадраса Самарқандлик меъмор Абдужаббор² лойиҳаси бўйича 17 йил давомида қурилган, уни меъморий безак устаси Муҳаммадбос зийнатлаган»³.

Шердор мадрасаси XVII асрнинг биринчи ярмида, яъни 1619-1636 йилларда қурилган. Меъмор мадраса пештокига қуйидаги шеърни

жимжимадор қилиб ёзиб, безаган:

"Шижоатли амир Ялангтуш одил,
Қамолин мадҳида дурлар сочар тил:

Ер нуқтасин осмон авжидан авфо-

Қўтариб мадраса эттирди бинно,

Еру қўқ зийнатин бўлди ялови.

Тоқиси-қамолот, ақл ўлчови.

Қўп тиришиб, илмдан боғлаб ҳам қанот,

Ақлнинг лочини ечолмас, хайҳот!

Минора учига ташлаб ҳам қаманд,

Фикрнинг дарвози чиқолмас ҳарчанд.

Тоқига муҳандис берганда орой,

Осмон бармоқ тишлаб, деди: "Янги ой!?"

Ялангтуш Баходир қўйганчун асос,

"Ялангтуш Баходир" - тарихига мос"⁴.

Мадраса икки қаватлидир. Бош тарзидаги пештоқнинг икки ёнига гулдаста ишланган. Пештоқ ичкарасига кошникори безак орасида қора зоминли кошнинг оқ ҳарфлар билан меъмор Абдужаббор номи ёзилган⁵. Мадраса пештоқи симметрик қилиб рамзий нақшлар билан безатилган, кизғиш – зарҳал Шер нозик оқ оҳуни қувиб кетаётгани тасвирланган. Одам қиёфали Қуёш эса зарҳал ёғду билан ҳошияланган. Уларнинг атрофига нақшу нигорлар чизилган. Қизиғи шундаки, кўпгина олимларимиз ўзларининг асарларида "Ислом дини авж олган бир даврда, гарчи ҳар қандай жонзот, хусусан, одам тасвири қатъиян ман этилган, деб

¹ Ўзбек миллий энциклопедияси. 10-том, 2005, 232- бет.

² XVII асрда яшаб ўтган меъмор Абдужаббор. Шердор мадрасасининг меъмори (1619 – 36).

³ Самарқанд. Ғафур Ғулум номидаги Адабиёт ва санъат наприёти, 1986, 118 –6.

⁴ Крюков С. Регистон. - Т.: "Ўзбекистон", 1965, 3-6.

⁵ Зоҳидов П. Зеб ичра зийнат. -Т.: Адабиёт ва санъат наприёти, 1985, 103-6.

юритганлар¹. Ваҳоланки, муҳаддас китобимиз Куръони Каримда ва Ҳадиси Шарифда" ман этилган жойи йўқ. Фақат санамларни ясаш таъкик-ланган. Шунинг учун биз тирик мавжудотларни тасвирлаш ман этилган, деган фикрга қўшилмаймиз. Сабаби шундаки, сақланиб қолган тарихий ҳужжатлар бу фикрни инкор этади.

XV – XVII асрларнинг турли адабий ва тарихий асарлари (масалан, XV - XVII асрдаги "Шоҳнома"нинг жуда кўп қўлёзмалари, XV асрдаги "Зафарнома ва бошқалар) даги миниатюралар дунёвий ҳаёт, меҳнат ва манзараларини тасвирлайди ва деворларига турли жониворлар шакли тасвирланган, лекин йўқ бўлиб кетган меъморчилик обидалари гувоҳлик беради.

"Меъморчилик ёдгорликларининг баъзи фасадларида жонли мавжудотлар тасвирланган кошинли ва сирли намоёнлар ҳозирги қадар сақланиб қолган. Масалан: Шаҳрисабздаги Оксарой (1380-1405 йил) пайтоғи шерлар шакли солинган намоёнлар билан безатилган. Анов масжиди (1456 йил) пештоқининг равоғи тепасида аждарлар тасвирланган тимпан бўлган. Бухородаги Нодирбеги мадрасаси асосий фасадининг айвони юқорисига лайлақлар шакли солинган ва ҳоқаъзо"².

Уста мулла Абдуҷаббор нафақат нақш тилини, балки гўзаллик фалсафасини, рамзийликни билган ва мустикал ижодкор уста бўлган. У бундай тасвирнинг улкан бино пештоқида ишланиши билан меъмор қандай мақсадни назарда тутган экан? Бу масалада ҳозиргача тайин аниқлик йўқдир. Шу ҳақида тўхталиб ўтмоқчимиз.

Таникли олим, академик Пўлат Зоҳидов ўзининг "Меъмор олами" китобига Шердор мадрасасининг безағи ҳақида шундай дейди: "Самарқандлик олим Абу Тоҳирхўжа XIX асрнинг 30-йилларида ёзган "Самария"³ китобига Шердор мадраса пештоқидаги тасвирларни бир оз бошқача талқин қилади. У тасвир мазмунини мусулмон астрологиясида кенг тарқалган осмондаги юлдуз буржлари билан боғлаб таърифлайди. Абу Тоҳирхўжанинг айтишича, хуршид - куёш шакли Шер буржи (юлдузлар туркуми) билан қўшилиб кетган: охуни тутмоқчи бўлган Шер ҳамласини куёш нурларининг тиги қайтармоқда. Гўёки, нур-зиё офатни дарф этмоқда. Ҳар ҳолда, ижодкорлар чуқур ғоявий фикрни рамзий тахлитда беришгани кўриниб турибди. «Лекин, – дейди, Пўлат Зоҳидов, – ҳозирча, тасвирнинг талқини ҳақида бошқа бирор аниқ тарихий маълумотга эга эмасмиз".⁴ Ҳақиқатдан ҳам Шердор мадрасаси пештоқидаги

¹ Зоҳидов Г. Меъмор олами. - Т.: Қомуслар бош таҳририяти, 1996. 230-б.

² Крюков С. Регистон (Самарқанд архитектор ёдгорликлари). - Т.: «Ўзбекистон», 1965. 9-б.

³ Самария. Абу Тоҳирхўжа. Бухоро тарихи. (Наршахий. Шажараи Хоразшоҳий / Баёнӣ).

⁴ Зоҳидов Г. Меъмор олами. - Т.: Қомуслар бош таҳририяти, 1996 - 230-б.

накш композицияси киёмига етказиб талкин қилиб берилмаган. Чунки накшни ўқиш тили алифбоси бизгача етиб келмаган. Ҳозирда эса накшлар тили – алифбоси тузилмаган. Шунинг учун накшларни ўқиш масаласи муаммо бўлиб келмоқда. Шердор мадрасаси пештоқидаги безак мураккаб композиция бўлиб, уни таҳлил қилиш ва ундан тўғри хулоса чиқариш учун санъатшунос олим бир канча илм турларидан хабардор бўлиши лозимдир. Масалан, безакни таҳлил қилиш накш санъатини юқори даражада билишни, шу қатори астрология, психологияни икки тармоғи бўлмиш «Физиогномика» (киёфа илми), ранг психологияси, рамзийликни, дунёвий ҳамда ғайб илмидан хабардор бўлишни талаб этади. Демак, меъмор-наккош Абдужаббор юқорида айтиб ўтилган илмлардан хабардор бўлгани ўз исботини топди (1-шакл). Баҳодир Ялангтўш ақл заковатли инсон бўлиб, ўз бойлигини кўпгина қисмини халқ фаровонлиги учун сарфлаган. Масалан, Шердор мадрасаси, Тиллакори мадраса ва бошқалар мисол бўла олади.

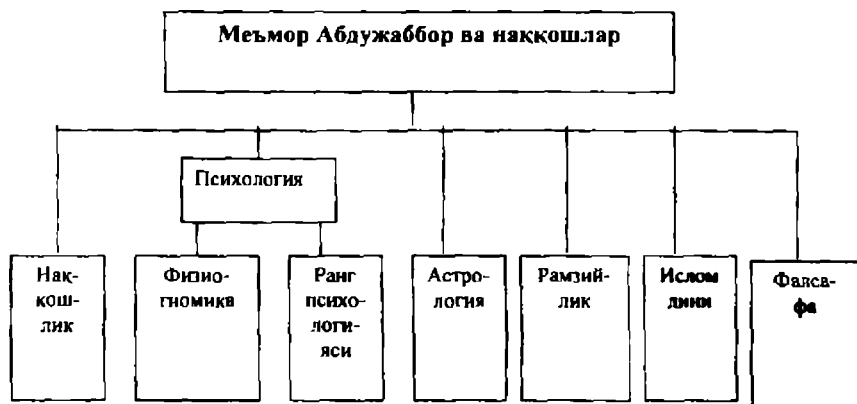

1-шакл. Шердор мадрасасини безаган меъмор-наккош Абдужаббор ва наккошлар юқоридаги илм турларини пухта билганлар.

У ўз халқи учун сармоясини аямади. Ватанпарвар инсон узокни кўзлаб, халқини зиё (илм) олишга ундайди. Зиё орқали инсонларни руҳий покликка, руҳий поклик орқали комилликка эришади, деган фалсафий фикрни илгари суради. Шунинг учун меъмор Абдужаббор бўлажак мадраса пештоқига гўзалликни ақс эттиришни мақсад қилиб қўяди. Муқаддас китобимиз Қуръони Каримда айтилганидек, «Аллоҳ гўзалликни яхши кўради» деган фалсафий ғояни кўтаради. Чунки, атроф-муҳит ҳам гўзал бўлишга ундаши керак. Иккинчидан, дейди, Ялангтўш Баҳодир, бу

тасвир оркали инсонларни зиёли бўлишга, яъни зиё оркали рухий поклик оркали комилликка эришиш мумкинлигини кўрсатиш, учинчидан, менинг ҳақимда, яъни нақш тили билан яшаган давримни ҳамда менинг суратимни ва сийратимни баён этгян деб, меъмор Абдужаббор олдиға вазифа қўяди. Абдужаббор ушбу вазифани етук наққошлар гуруҳи билан маслаҳатлашиб, ажойиб, муқаммал композиция тузади ва ўз олдиға қўйилган мақсадға эришади. Шердор мадрасаси пештокидаги композицияни қуйидаги рамзий ечимда амалға оширадидлар (2-шакл).

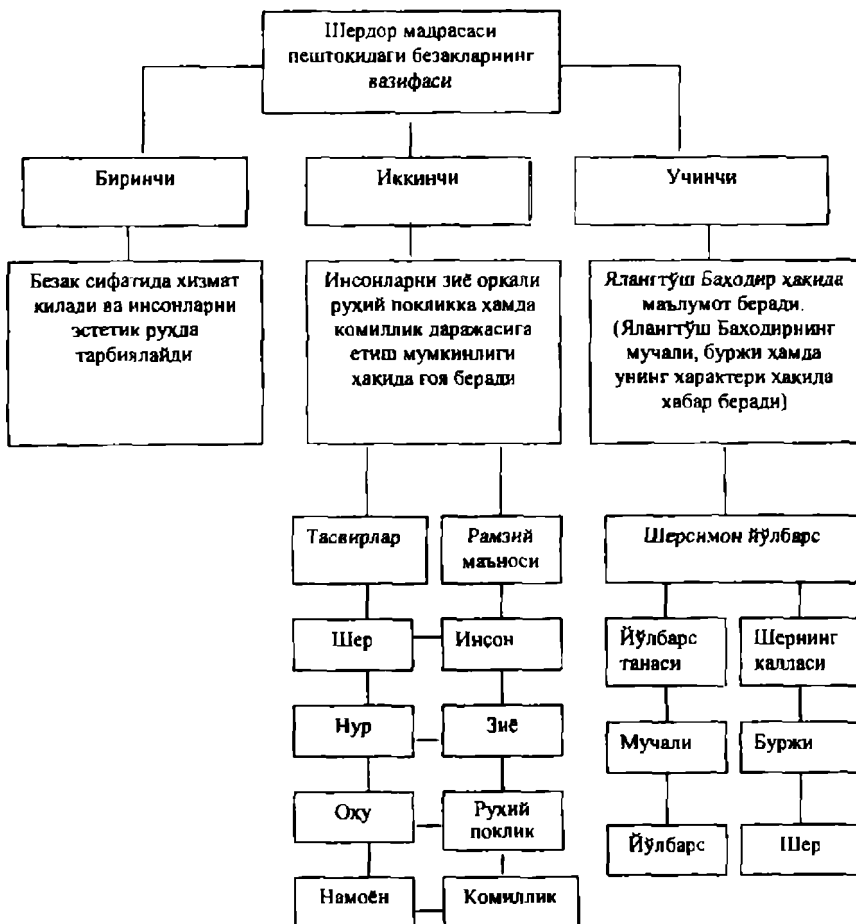

2-шакл. Шердор мадрасаси безакларининг уч вазифаси.

I. Безакларнинг биринчи қатлам маъноси ва ҳикмати

Меъмор Абдужаббор шердор мадрасасининг пештоқини шундай безайдики, бу ҳеч қайси меъморчиликда тақорланмайдиган ҳамда ҳайвонлар, ўсимлик ва ерга иссиқликлар ҳамда ёруғлик бериб турувчи куёшни, гўзал, комил инсонни акс эттирган. Безак замиридаги гўзалликни чизик, шакл ва ранг тили билан борлиқни халқига етказади. Ушбу гўзаллик инсонларнинг руҳини кўтаради, қалбида ҳаётга, маънавияти-мизга муҳаббат уйғотиб руҳий озука беради. Инсонларни эстетик ва ахлоқий руҳда тарбиялайди. Симметрик нақш гўзаллик орқали инсонларни тил гўзаллиги билан дил гўзаллиги ҳар доимо мос келишини қалбдан қуйлайди. Шунинг учун ҳам ялтироқ нарса олтин бўлавермайди, деб бежиз айтмаганлар. Инсонларни фоний дунёда қиладиган амаллари гўзал бўлиши, яъни эзгу амалларни қилишга, ватанини, халқини табиатни эъозлашга чақиради. Фоний дунё меҳмонларни бу дунёдан фақат эзгу ишлар билан шугулланишга ундайди. Кимдандир боғ, кимдандир китоб, мадраса, масжид, кўприк, шогирд ва бопқалардан эзгулик қолиш фарзлигини нақш тили билан сўзлайди. Бунга ватандошимиз ватанпарвар инсон Ялангўш Баҳодир ҳам мисол бўла олади.

Ислимий нақшлар она табиат, табиатнинг гўзаллиги, ноз-неъматлар диёри эканлиги. Тўлқинсимон ислимий нақш ҳаётнинг нотекислиги, ойнинг ўн беши ёруғ бўлса, ўн беши қоронғулиги рамзи. Инсонга умр ўтишини англатади.

Оқ гуллар орқали табиатни покиза саклашга, руҳий покликка ундайди.

Яшил ранг–ислом дини эътиқоди, иймон бутунлиги, улўғлик, валийлик рамзи, табиат ранги.

Ҳаво ранг: – қонинот чексизлиги, тинчлик, ёмон кўздан асраш рамзи.

Сарик, зарғалдоқ рангли гул – зиё гўзаллик, дунё гўзаллиги, қалб гўзаллиги.

Ҳаво рангли новда – инсон ҳаёт чизигини ниҳоятда юлтекислигини англатади.

Сарғиш зарғалдоқ рангли новда – инсонларни зиё йўлида юрган ҳаёт чизигини ва бу йўл олтинга ўхшаш гўзаллигини билдиради.

Намоён – кўриниш, қомиллик, яъни инсоннинг муस्ताқил қомиллик даражага эришганлик даражасини кўрсатади.

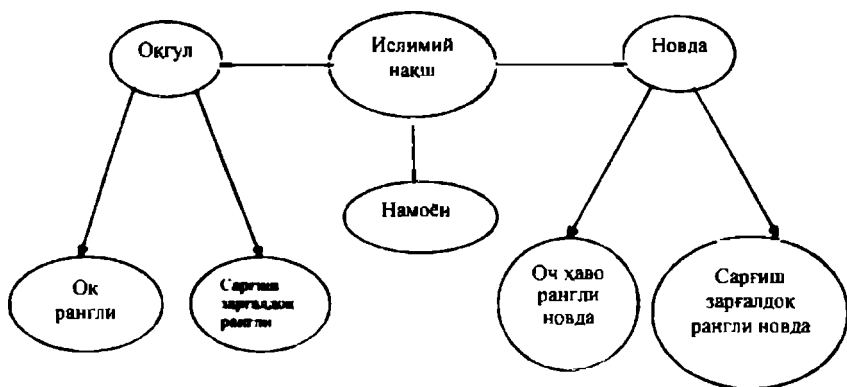

3-шакл. Кластер усулида ислимий нақшларни ўрганиш.

II. Безакларнинг иккинчи қатлам маъноси ва ҳикмати

Иккинчи масалани, яъни инсонларни зиё орқали руҳий покликка, руҳий поклик орқали инсон комилликка эришади, деган ғоя қуйидагича ечимини топган: жониворсимон композиция зеҳн билан қарасак, биринчи Шер, иккинчи қуёш, учинчи оҳу, тўртинчи нақшлар ичидаги намоён қўзга ташланади.

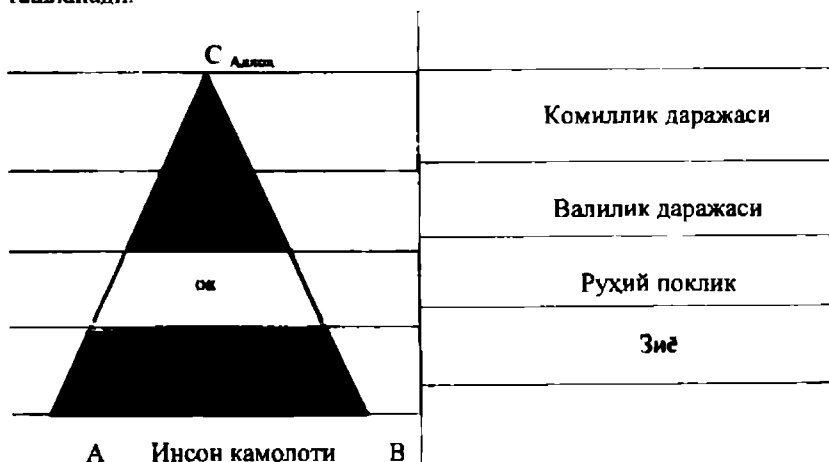

4-шакл. Намоён нақшнинг рангларини илмий таҳлили.

Оламда Аллоҳ жонзотлар ичида энг ақлли ва кучли қилиб инсонни яратган. Шундай экан ҳайвонот оламида энг кучли қилиб Шер эркакигини олади. Йўлбарс танасини эса эпчиллик билан борликка ақл-заковати етадиган рамзида олияди. Аслида, дунёда йўлбарс танали шер йўх. Шерсимон йўлбарсни инсон образида акс эттирган. Куёш нурларини зиё, яъни илм рамзида фойдаланган. Оҳу боласини эса руҳий поклик ўрнида тасвирлаган. Намоён эса энг юқорида яшил ва олтин рангда безалган.

Намоён нақшнинг рангларини таҳлил қилсак сарғиш зарғалдоқ ранг – зиёни, оқ ранг – руҳий покликни, яшил ранг – валийликни, ҳаво ранг – юқори даражани яъни ҳамма рангни қўшиб ўқисак комиллик даражаси деган маънони билдиради (4-шакл). Намоён комиллик даражаси рамзида ишлатилган. 4 ва 5-шаклларда курсатилгандек, инсон зиё(илм) орқали руҳий покликка эришади, руҳий поклик орқали эса комиллик даражасига эришади, деган фалсафий ғояни илғари суради. Олтин нурларини шерда куёшда, ислимий нақшда ва намоёнда куриш мумкин. Инсон зиё орқали оламни билади ва ўзлягини англатади.

Бу рамзий нақшлар унсиз овозда илм ҳақида бундай дейди: Аллоҳ таоло Одамга турфа илмларни ўргатган ва бошқа мавжудотлардан фарқлаган.

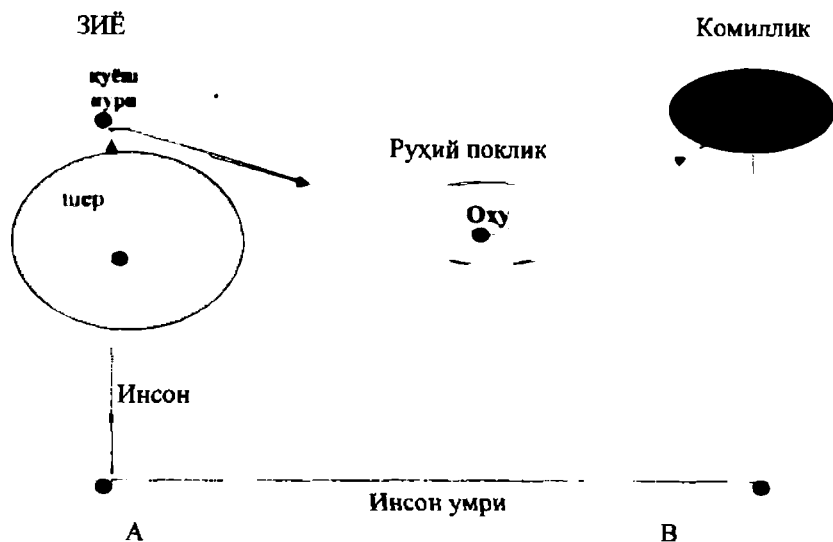

5-шакл. Шердор мадрасаси пештоқидаги нақшларнинг тарбиявий аҳамияти чизма асосида акс эттирилган. Безакларни нақш тили билан ўқисак. «Инсон умри давомида зиё орқали руҳий покликка эришади, сўнгра у комиллик даражасига етади» деган фалсафий ғоя илғари сурилган.

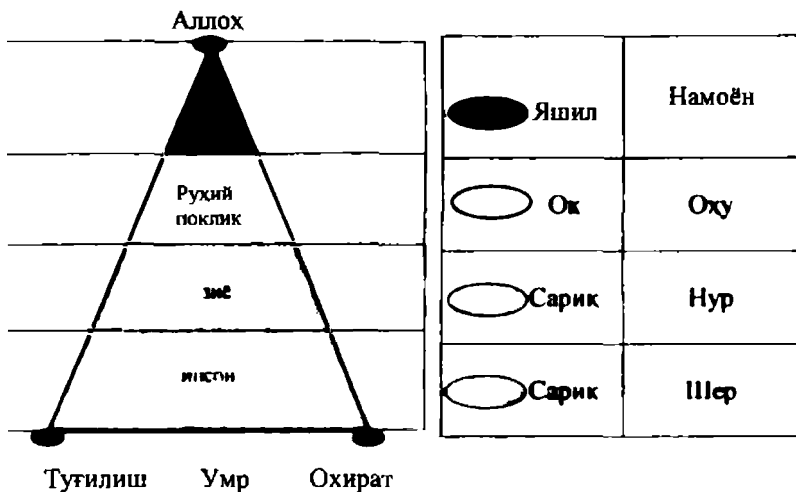

6-шакл. Инсон зиё орқали руҳий покликка, руҳий поклик орқали комилликка эришиши мумкинлигини ранглар орқали тасвирлаш модели.

Илк ояти калиманинг «ўқи», дея нозил булиши Исломда илмнинг юксак мавкега эгалигидан далолат беради. Ҳар бир мусулмон шу туйғу билан ҳаракат қилади. Билмаганларини билиш учун умр бўйи интилади. Инсон илм йўлидан юрса юксалади, акс ҳолда тубанликка юз тутади. «Замахшарий бу ояти калимани тафсир қилар экан, шндай дейди: «Аллоҳ таоло инсонларга билмаганларини ўргатиш учун илк оятда «Уқи» калимасини индирди. Бу эса илоҳий ваҳийнинг илмга берган буюк баҳосидан далолат. Аллоҳ инсонларни жаҳолат ботқоғидан илм йўли билан зиёга чақиради ва уларга буюк неъмат сифатида бу илмларни ёзиш имкониятини ҳам берди»¹. Ўқиганлар ва илм сари интилганлар ҳақиқатга эришади. Шу жиҳатдан олим киши жуда гўзал мавкега эга бўлади. Жохил эса тубанликка юз тутади.

Аллоҳ таоло Зумар сурасининг 9-оятда² бу хусусида:

«Биладиганлар билан билмайдиганлар тенг бўлурми?!» дейди. Алак сурасининг 1,2,3-оят³ карималарида:

¹ Исломият ва илм. Мусанниф: Салоҳиддинова М. - Т.: «Мавороуннаҳр». 2004, 9-б.

² Қуръони Карим. Зумар сураси. 9-оят.

³ Ўша асар. Алак сураси. 1,2,3-оят.

«(Эй Мухаммад, бутун борликни) яратган зот бўлмиш Роббингиз номи билан ўқинг! (У) инсонни лахта кондан яратди. Ўқинг, Роббингиз эса карамли зотдир», дея марҳамат қилинади. Бу Расулulloҳга (с.а.в) ваҳий бўлган илк оятлар, шунингдек, Исломиятнинг илмга бўлган юксак эътиборидан далолат беради. Расулulloҳ (с.а.в.) ҳам ҳадисларида «Бешикдан то кабрғача илм излангиз» дея буюрганлар.

Шердор мадрасаси пештоки беағидаги элементлари бирма-бир тизиб келтириб кўрамиз. 7-шаклда Шердор мадраса пештокидаги тасвирларнинг ҳар бирини бўлақларга бўлиб, уларнинг элементларини яна бир тизим асосида ёритиб берган¹. 8-шаклда эса баъзи элементлар рамзий маънода қисқача кўрсатиб ўтилган.

Биз бу беағидаги ҳар бир нукта ёки рангларда ўзига хос ҳикматлар борки, уларни нақш тили билан ўқиш ва улардан тегишли хулосалар чиқариш мумкин.

Бу гўзаллик қалбидаги ҳикматларни бирма-бир ўқиб чиқамиз. Инсон илм орқали комилликка эришиш учун Аллоҳ яратган бу ҳикмат дурдоналаридан тўғри фойдаланиш лозим. Уларни бирма-бир ўқиб чиқамиз:

2-жадвал

**Шердор мадрасаси пештоки
беағидаги элементларнинг рамзий маънолари**

№	Рамзлар	Рамзий маънос
1	Шернинг боши	Кучлилик ва донолик рамзи ҳамда Ялангтўш Баҳодир буржи
2	Йўлбарс танаси	Эпчиллик рамзи ҳамда Баҳодир Ялангтўш мучали
3	Шернинг оёқлари	Мустаҳкам кучга ва аждодларнинг катта маънавий ҳамда моддий асосга эғалиги
4	Еши катта шер	Улуғлик, донолик, ақллилик
5	Шернинг қулоғи	Хушёрлик рамзи
6	Шернинг тиши	Тафаккурнинг ўткирлиги
7	Шернинг эркаги	Ҳоким Ялангтўш Баҳодир қиёсланган
8	Шернинг баданидаги қора чизик ва ок нукталар	Ҳаёт ёвузлик ва эзгуликдан иборат эканлиги
9	Шернинг думи	Улуғворлик рамзи
10	Оҳу	Кучсизлик рамзи
11	Қуёш	Ҳаёт, ёруғлик, жўшқин ҳаёт, давр яна Баҳодир Ялангтўшнинг қуёш соҳиби эканлиги

¹ 2-жадвалга қаранг.

12	Қуёш нури	Нур, зиё, яъни маърифат, билим таркатувчи
13	Инсон қиёфаси	Аллоҳ ҳамма нарсани кўргувчи ва билгувчидир.
14	Қора соч	Ешлик, кучлилик ва гўзаллик рамзи
15	Сочнинг гажаги	Моддий ва маънавий бойлик, миллийлик
16	Еноқдаги хол	Комиллик
17	Испимий нақшлар	Она табиат, табиатнинг гўзаллиги, нози неъматлар диёри эканлиги
18	Зарҳал рангли гуллар	Гўзаллик рамзи. Гўзал ҳаёт, яъни Аллоҳ гўзалликни яхши кўради. У гўзалдир, зиёлилик.
19	Оқ гуллар	Покизалик рамзи
20	Яшил ранг	Ислоҳ дини, имон, эътиқод рамзи, юкори чўққи
21	Ҳаво ранг	Қоинот, оламнинг ҳексизлиги, тинчлик ва ёмон кўздан асраш рамзи

Шер (арслон) бошининг биринчи рамзий маъноси, тирик мавжудотларнинг ичида энг ақли ва кучли қилиб инсонларнинг яратилганлигига ишора қилинган. Инсонлар фақат моддий моддий озикланиб қолмасдан, балки рухий озикланиши зарурлиги ақс эттирилган. Аллоҳ одамга берган илм орқали ҳар нарсанинг сирини билдирган ва барча махлуқот устидан ҳоким қилган (8-шакл).

Эркак шернинг боши рамзий маънода олинган бўлиб, у Самарқанд ҳокими Баҳодир Ялангтўшга қиёсланиб ақс эттирилган. Баҳодир Ялангтўшнинг довжорак, баҳодир, ақл-заковати, эътиқоли, зиёли, донолигини билдирса, иккинчи томондан эса шер қалласи орқали унинг юлдузлар буржи шер, яъни арслон эканлигига ишора қилинган. Буржи орқали унинг характери тўлиқ очиб берилган.

Шернинг қулоғи инсонларни ҳушёрликка ундайди. Дунёда ризқ икки хил бўлади, бири ҳалол луқма, иккинчиси харом луқма. Бу икки луқманинг фарқини ҳушёрлик билан ажрата билгин, дейди. Чунки охиратда ҳамма амалларини жавобини берасан, дейилади. Қулоқ ҳақида ажлоларимиздан Абу Носир Фаробий шундай деган эди:

«Агар қулоқни нималардан беркитиш керак, деб сўрасалар, айтгил, аввал ботил ва бидъат сўзлардан, иккинчидан, беҳуда ва фойдасиз фахш сўзлардан, учинчидан, ғийбат ва бўҳтон сўзларни эшитишдан. Чунончи, ғийбатта қулоқ солган ғийбатчининг гуноҳига шерикдир.¹ Шернинг тиши орқали ақл-заковатда, илмда, тафаккурда ўтқир бўлиши лозимлигини.

¹ Абу Носир Фаробий. *Фозил одамлар шаҳри*. -Т.: Халқ меъроси, 1993. 50-б.



7-шакл. Шердор мадрасаси пештоки безагидаги элементлар тизими.

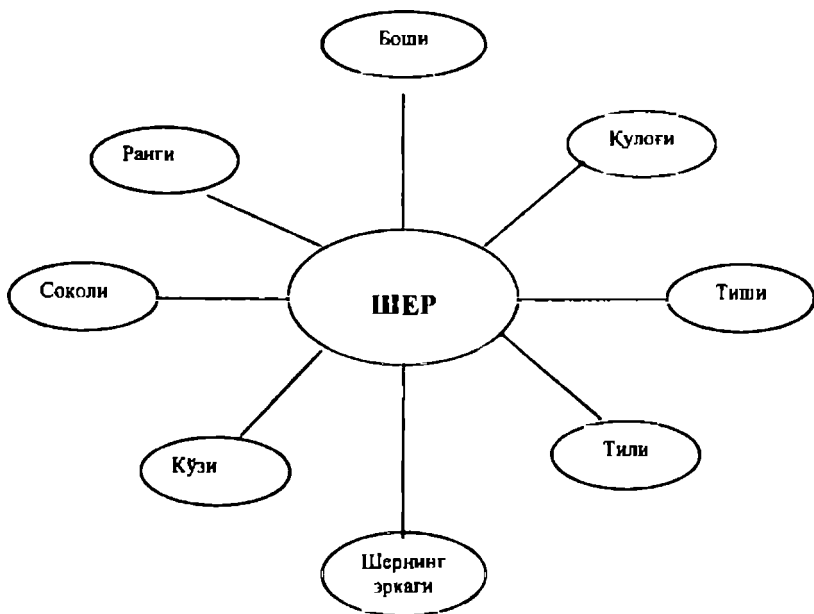

8-шакл. Кластер усулида Шер калласини таҳдил қилиш.

Шернинг баданидағи қора қизик ва оқ нуқталар орқали эса, ҳаёт кун билан тундан яралганлиғи, дунёда ёруғлик бор жойда қоронғулик борлиғи, фоний дунёда эзгулик билан ёвузлик ёнма-ён юриши эканлиғи уқтирилади ва инсонларнинг эзгу амалларини бажаришга ундайди.

Шернинг тили. Дунёдағи энг ширин ва энг аччиқ нарсадир. «Тилга эътибор халққа эътибор» деб халқимиз бежиз айтмаган. Ота-боболаримиз «Киши фоний дунёда яшар экан, сўзни одобига ниҳоятда қаттиқ риоя қилиши, ҳамма нарсани гап деб гапиравермаслиғи, ўйлаб гапириши, бўлар-бўлмасга сўз қотмаслиғи, тилини тийиб юриши зарур. Акс ҳолда бошига бало оттиради, ўзига зиён-заҳмат етказад» деган фикрни кўпгина мақоллар воситасида билдирганлар. «Қилич кесолмаганини сўз кесади», «Тил тиғи қилич тиғидан ўткир», «Тиғ жароҳати битар, тил жароҳати битмас» (Тиғ, пичоқ, қилич) кесган яра тезда битиб кетади, аммо тилинг билан (ёмон гапириб) бировнинг дилини яраласанг, бу жароҳат сира ҳам тузалмайди. Кейин у одамнинг кўнглини олишинг жуда қийин бўлади. Шунинг учун, аввало ёмон сузлама» дейилмоқчи¹.

¹Шомақсудов Ш., Шораҳмедов Ш. *Мавъюлар маҳзани*. - Т.: Ўзбекистон энциклопедияси Давлат илмий нашроти, 2001.333-6.

«Тилнинг одоби қайси, деб сурасалар, бу олти нарсага тилни очиш ва саккиз нарсадан тилни сақлаш, деб айтгил. Тилни очиш керак бўлган нарсалар қайси, деб сурасалар, айтгил: ҳожат зарурати юзасидан кўнгилларга яширин бўлган розни изҳор этиш, мазлумлар фарёдига жавоб бериш ва маҳрумлар имдоди учун суз айтиш. Чунки бу оркали золимнинг зулми мазлумлар бошидан кўтарилиши мумкин.

Тилни сақлаш лозим бўлган нарсалар қайси, деб сурасалар, айтгил: биринчидан, ёлгон гапиришдан, зеро ёлгончи Худовандининг душманидир. Иккинчи, ваъдага хилоф гапириш ва мунофикона сўз айтишдан. Учинчи, ғийбат ва бўхтон гаплардан, чунки бўхтон фосиклар ишидир. Тўртинчидан, беҳуда баҳсу мунозарадан, айб қилишдан ва гап ташишдан. Булар шайтон васвасасига киради. Бешинчи, ўзини макташ ва таърифлашданки, бу худбинликка олиб келади. Олтинчи, навқар ва хизматкорларни лаънатлашдан. Еттинчидан, қарғашдан, дуойи бад қилишдан, чунки бу жону дилнинг офатидир. Саккизинчи, мазах-масҳара қилиш ва ҳазил-хузулдан».

1. Ёши улуғ шер тасвирланишининг сабаби, инсонларни ва Ялангуш Баҳодирни доно, тажрибага асосланганлигини ақл-заковати юксаклик аломатида акс эттирган.

2. Йўлбарс танасининг рамзий маънолари:

Тирнок - ер юзидир, яъни комиллар наздида ер юзи тирнокчаликдир. У ер юзидаги (фоний дунёдаги) ҳар бир сирдан воқифдир. Уни «бўяш» - сир сақлашга ишора. Фозиллар сирни сақлай оладилар (9-шакл).

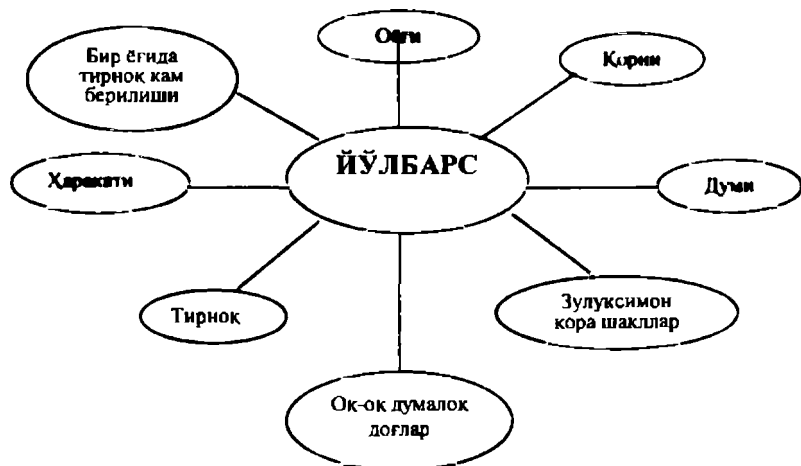

9-шакл. Кластер усулида йўлбарсни таҳлил қилиш.

Пештоқнинг чап кисмидаги шернинг бир оёғидаги бир тирноғи тасвирланмаган. Бунинг сабаби шундаки, бу дунё «Бир кам дунё», «Бейб парвардигор», «Гуноҳкор банда», «Ожиз банда» деган фалсафий ғояни беради.

Шернинг динамик, яъни ҳаракатдаги ҳолатинининг тасвирланиши ҳам рамзийликка эга бўлиб, инсон зиё олиш учун доимо ҳаракатда бўлиши керак, шунинг учун ҳам пайғамбаримиз (с.а.в.) дедилар

«- Хитойдан бўлса ҳам илм изланг. Илм излаш ҳар бир мусулмонга фарз».¹ - деган сўзларда чексиз ҳикмат хазиналари борки, инсон буларни қалби билан англаши керак. Яна пайғамбаримиз (с.а.в.) дедилар:

- Илм – хазинадур».²

Шернинг танасидаги қора зулук шакллар ёвузлик, тунни рамзий ифодаланган. Кун-тун ва кундан иборатлигини англатади.

Шернинг танасидаги оқ думолоқ шаклдаги тасвирлар покликни, ёруғлик ва кунни билдиради. Қора шаклидаги тасвир ва оқ шаклидаги тасвирлар дунё эзгулик ва ёвузликдан иборатдир, деган маънони билдиради.

Аллоҳ таоло Оли Имрон сурасининг 190, 194-оятни карималарида:

Осмонлар ва Ернинг яратилишида, тун ва куннинг ўрин алмашиб туришида ақл эгалари учун аломатлар бордир. Улар осмонлару Ернинг яратилиши ҳақида фикр юритадилар: «Эй Раббимиз! Бу (қоинот)ни беҳуда яратмагансан».

Шернинг думи - орқали улуғворлик акс эттирилади, яъни инсон зиё орқали улуғликка эришади, дейилади.

Шернинг қорни – нафс, яъни инсон ҳаром ва шубҳали таомни емаслик ҳамда пок бўлиш рамзий равишда акс эттирилган.

Кўз – инсоннинг қалб кўзи рамзий ифодаланган. Инсон оламда кўринадиган нарсаларни кўзи билан кўради. Еру кўкка ибрат кўзи билан бок, уларни ҳам буюк куч яратган. Лекин, воқеликларни қалби билан кўрмайди. Кўзнинг ҳам ўзига хос ҳикматлари мавжуд. Чунончи, «Агар кўзнинг одоби нечта, деб сўрасалар, иккита, деб айт. Биринчидан, кузни тўрт нарсани кўришдан саклаш керак. Иккинчидан, тўрт нарсани кўришга кўзни очиб керак. Агар кўз кўриши лозим бўлган тўрт нарса нима, деб сўрасалар, айтгил: йўлни кўриб, қадамни қўйишни мулоҳаза қилиш учун аввал йўлга қараш керак... Иккинчидан, ер ва осмонга қараш керак... Учинчидан, ибратли нарсаларга кўзни очиб қараш керак, токи фойдали сабоқ бўлсин...

¹Булатов С.С., Қўчқоров М. Инсон киефасини ўқиш санъати. (Физиогномика). –Т.: Низомий номидаги ТДПУ. 2004, 92б. Шомаксудов Ш.Шораҳмедов Ш. Маънолар маҳзини.- Т.: Ўзбекистон энциклопедияси Давлат илмий нашрети, 2001.333-б.

²Абу Носир Фаробий. Фозил одамлар шаҳри.- Т.: Халқ мероси, 50-51-б.

Агар кўзни беркитиш зарур бўлган нарсалар қайси, деб сўрасалар, айтгил: биринчидан, кўзни номаҳрамни кўришдан ман этмоқ керак. Чунки номаҳрамга назар шундай бир захарли ўкки, у қайси дилга бориб тегса, уни шайтон захри билан захарлайди ва хароб этади. Иккинчидан, кўзни шахват кўзғовчи суратлардан асраш керак, аммо агар биров поклик юзасидан бошқа бировга ва ё яхши суратга караса, бунда ҳеч зиён йўқдир...

Учинчидан, кўзни ўзгалар айбини кўришдан асраш керак, зеро бировлардан айб излаш энг ёмон ҳислатдир:

Ўзгалар айбига боқма, ўзингга боқ,

Кўзни ёқага беркит, дил шамъини ёк.

Тўртинчидан, кўзни бировга ҳақорат назари билан қарашдан асрагил. Ўзгаларни қамситиш, мазах қилиш, ожизлар устидан қулишдан сақлан. Чунки, ҳеч ким нуксондан холи эмас. Ҳожа Имомиддин Фақих ёзганидек:

Мамлакат шоҳи бўларсан ё илоҳинг сояси,
Лек боқма сен ҳақорат кўзи-ла бир бандага»¹*

Шернинг оёқлари орқали она замининг мустаҳкам кучга, қатта маънавий ҳамда моддий бойликка эга эканлиги рамзий ифодаланган.

Оёқ ҳақидаги ҳикматлар ҳақида Абу Носир Фаробий шундай дейди:

«Агар оёқнинг одоби нечта, деб сўрасалар, иккита деб айтгил. Биринчидан, учта жойга бориш, иккинчидан учта жойга боришдан сақланиш. Агар борилиш лозим бўлган мавзё (жой)лар қайсидир, деб сўрасалар, айтгил: биринчидан, хайрли жойга бориш, иккинчидан, қабрлар ва қалблар зиёратига бориш, бирор гуноҳкорнинг шафоати ёхуд беморнинг аёдатига бориш ёки жабр-зулмни даф этиш учун қадам ташлаш.

Агар борилиши манъ этиладиган жойлар қайси, деб сўрасалар, айтгил: биринчидан, золимлар ва харомхўрлар уйига бормаслик, иккинчидан, қиморхона ва харобот қаби нолайиқ ва тухмат жойларга бормаслик, учинчидан, номаҳрамлар орқасидан қадам ташламаслик».¹

Оппок оҳунинг боласи руҳий поклик рамзида берилган. Бу руҳий покликка инсон фақат зиё, илм орқали эришади, дейилади. Руҳий покликка эришган одам қомил инсон ҳисобланади (10-шакл).

Қуёш ёруғлик тимсоли, яъни инсон руҳи қуёшдек ёруғ, пок бўлиши, қуёш нури эса инсонларни зиё, маърифат, билим орқали руҳий покликка эришилади, дейилади.

Қийик боласидаги яшил рангли нукталар – валийлик, қўнғил покизалиги, ислом дини, инсон характеридаги гўзал ҳулқ-одоб эгаси.

¹ Абу Носир Фаробий. Фозил одамлар шаҳри - Т.: Халқ мероси, 51-бет.

Куёш – ёруғлик тимсоли, яъни инсон руҳи куёшдек ёруғ, пок бўлиши, куёш нури эса инсонларни зиё, маърифат, билим орқали руҳий покликка эришади, дейилади.

Олтинсимон рангли нур - композицияда етакчи ранг, нур, зиё, билим рамзида акс эттирилган (11-шакл).

Кизғиш зарҳал ранги билан шерсимон йўлбарс ва икки ислимий нақшнинг бир новдаси ҳам шу рангда тасвирланган. Бунинг сабаби нимада? Мантикий маъноси шундаки, кизғиш–зарҳал рангли куёш ёғдуси зиёни билдирса, шернинг ранги шу рангда тавирлаган ислимий нақш, Самарканд ҳокими бутун оламга билим, маърифат тарқатувчи эканлиги уз рамзий ифодасини топган.

Олтинсимон нур ёғдуси орқали фоний дунёда яшаётган жамики инсонларни зиё, илм олишга чакиради (12-шакл).

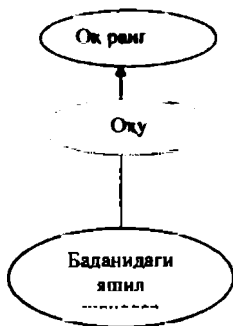

10-шакл. Оқуни кластер усулида таҳлил қилиш

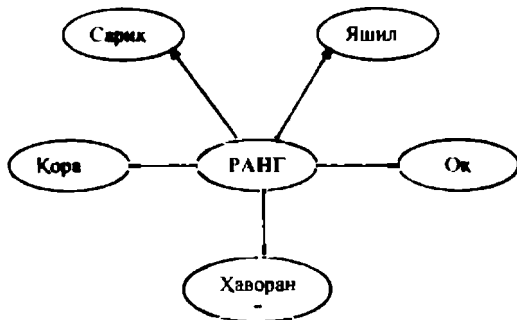

11-шакл. Ранглари кластер усулида ўрганиш.



12-шакл. Нурни кластер усулида таҳлил қилиш.

4. Инсон қиёфаси тасвирининг рамзий маънолари.

Инсон қиёфаси орқали «Аллоҳ ҳамма нарсани кўргувчи ва билгувчидир» мазмунида берилган.

Кўз – маърифат чашмасидир. Тим қора кўз маърифатнинг чексизлигини билдиради (13-шакл).

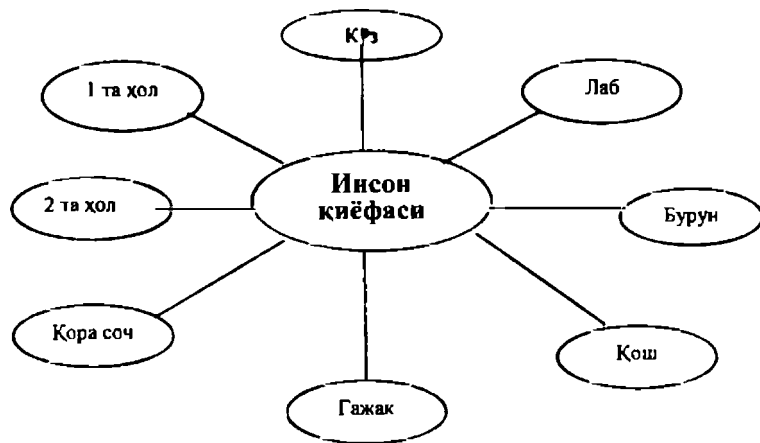

13-шакл. Кластер усулида инсон қиёфасини таҳлил қилиш.

Қошнинг бир-бирига яқинлиги тақдир йўли яқинлиги, яхшилик аломатидир. Юқорида жойлашган қош – мақсадга интилиш аломати.

Бурун – катта, гўштдор бурун тасвирланиши ўзига хос томони – бу бурун эгалари узокни кўзлаб иш қилувчи кишилар ҳисобланади.

Қора соч – бу ёшлик рамзи бўлиб, у орқали инсонларни ёшлик давридан билим олишга ундайди. «Ёшликда олинган билим, тошга ўйилган нақш кабидир» деб бежиз айтилмаган.

Сочнинг ғажаги эса инсонларни моддий ва маънавий бойликка эга бўлишга чорлайди.

Инсон қиёфасидаги битта хол - комиллик даражасини билдирса, бу холнинг симметрик тасвирланиши эса, инсонни сўзи билан қилган амали бир хилда бўлишини ишора қилинган. Ўол сўзи ғайб илмида тасаввуф илмини англатади.

Лабларнинг кичик тасвирланиши - донолик, гузаллик аломатида тасвирланган. Физиогномикада, яъни инсон қиёфасини ўқиш санъати китобида бу лаблар «Сезгир лаблар» деб юритилган. «Бундай лабли кишилар очик феъл эгаларидир. Улар келишган бўлишлари билан бирга

инсонда яхши таассурот қолдира оладиган ҳаётбахшилиқ фазилатига ҳам эгадирлар».¹

Лабнинг рамзий маъноси «Устознинг сўзи, насихатини билдиради. Чунки лаб икки канотга ўхшайди, яъни устоз маърифатидан озқиланган шогирд тафаккур осмонида учади. Оғизнинг кичкиналиги устоз маърифатининг сермазмунлигидан далолат».²

Безакларнинг учинчи қатлам маъноси: Ялангтўш Баҳодир ҳақида маълумотнинг нақшлар орқали тасвирланиши масъаласи ҳақида

Меъморчиликлардаги безакларга қараганда ўзига хос фарқ қиладиган шундай композиция чизганки, нақш тили орқали шаҳар ҳокими Ялангтўш Баҳодир ўз авлодларидан қолмаслигини, афсонавий қаҳрамонлигини, зиё тарқатувчи ўз халқига фидойилигини моҳирона кўрсата олган. Айниқса наққош, дунёда бўлиши мумкин бўлмаган ҳайвон - танаси йўлбарс, боши Шер бўлган ҳайвонни акс эттиради. Композицияда биринчи шакл шерсимон йўлбарсдир, иккинчиси оҳу боласи, учинчиси қуёш, тўртинчиси намоён кўзга ташланади. Демак, композицияда, яъни ҳаётда ёки театр сахнасида қаҳрамон бу шердир. Асосий қаҳрамон - шерни наққош икки ўринда, яъни кўпликда инсонларни, иккинчи томондан эса Ялангтўш Баҳодирни рамзий маънода ифодалаган. Демак, Ялангтўш Баҳодирнинг сурати ва сийратини ҳамда туғилган йили ва ой, қуни нақш тили билан ёзилган. Бунинг учун биз тарихга мурожаат қиламиз.

Самарқандлик олим Абу Тохирхўжа “Самария” китобидаги Шердор мадрасаси пештоқидаги тасвирларни астрология, яъни мунажжим илми билан боғлиқлиги деган фикри тўғри деб ҳисоблаймиз. Уни исботлаш учун қуйидаги илмий фаразни қўлаймиз.

Тасвир, Астрология мунажжим илми билан боғлиқлиги ҳақида тўхталиб ўтамиз. Астрология, яъни мунажжим илми айрим кишилар ва халқлар тақдирини осмон ёритгичларининг вазиятига қараб айтиш билан шугулланиладиган таълимотдир³.

Астрология, илми нуҷум (арабча-мунажжим илми) - айрим кишилар ва халқлар тақдирини осмон ёритгичларининг вазиятларига қараб айтиш билан шугулланадиган таълимот. Қадимда Сурия, Бобил, Миср, Хитой, Ҳиндистон, Юнонистонда ва ўрта асрларда Арабистон, Эрон ва Марказий Осиёда кенг таракқий этган.

¹ Булатов С.С.Қўқаров М. Инсон кифасини ўқиш санъати - Т.: 2004, 74 –б.

² Ўша асар, 91-б.

³ Ўзбек миллий энциклопедияси, 1-жилд.2000.468-б.

Мунажжимлар воқеа содир бўлиш пайтида Қуёш, Ой, Меркурий, Венера, Марс, Юпитер ва Сатуриннинг осмон гумбазларидаги вазиятларига ва улар уфқнинг қайси қисмида жойлашганлигига қараб фол очар эдилар. Мирзо Улуғбек мунажжим илми билан ҳам шуғулланган ва назарий ва амалий асосларини исботлаб берган (Мирзо Улуғбек, Илми нужум, - Т. 1994.).

Композицияда наққош тасвирда Ялангтўш Баҳодир уни эркак бошли шер рамзида акс эттирган. Эркак шер боши орқали Самарканд ҳокими Ялангтўш Баҳодирнинг шарқий толенома асосида буржи, йўлбарс танаси орқали эса унинг мучали рамзий берилганлигини аниқлади.

Ялангтўш Баҳодирнинг шарқий толенома асосида Йўлбарс унинг туғилган йили, эркак шернинг боши эса унинг ой ва куни экан. 14-шаклда кўрсатилганидек, Ялангтўш Баҳодир шарқий мучал бўйича йўлбарс 12 йилдан ҳозирги йилдан айириб борсак 1578 йилга тўғри келяпти. 1619 йилда Ялангтўш Баҳодир 41 ёшда экан, буржи бўйича Шер экан. 23 июль-23 август оралиғида туғилган. Лекин, қайси ойда ва қайси кунда туғилганлигини аниқлаш учун яна тасвирга мурожаат қиламиз. Биз 23 июль - 23 август оралиғида 30 кун бор. Шу 38 дан 30 кунни айирсак, 8 қолади. 23 августдан 8 олиб ташласак, 15 август бўлади. Ялангтўш Баҳодир 15 август ойида туғилган экан. Лекин, ўзбек миллий энциклопедиясининг 10 томида туғилган йили 1576 ойи 15 сентябрь деб берилган. Пештокидаги безак асосида эса туғилган йили 1578 йил 15 августга тўғри келмоқда. Бу тафовутни жиддий ўйлаб кўришга тўғри келади. 15-шаклда юқорида айтиб ўтилган қиёсий таҳлил баён этилган. Унинг характери ва тақдири қандай бўлган? Юлдуз илми бўйича ўргансак, Ялангтўш Баҳодир характери ва тақдири шарқий толенома «Тақдир таъбири» манбасида қуйидагича баён этилган.

№	Маълумотлар	Ялангтўш Баҳодирнинг туғилган йили	Ой, кун	Вафот этган йили
1	Ўзбек миллий энциклопедияси. 10 том	1576 йил	15 сентябрь	1656 йил
2	Бизнинг илмий тадқиқотларимиз натижасида	1578 йил	15 август	1656 йил
3	Фарқи	2 йил	1 ой	-

14-шакл. Ялангтўш Баҳодирнинг туғилган йили ва ойининг Ўзбек миллий энциклопедиясидаги маълумотлар билан бизнинг илмий тадқиқотларимиз натижаларининг кўрсаткичлари.

Шарқий мучал бурж бўйича	
<p>ЙИЛ ОЙ ВА КУН</p>  <p>1576 йил 1578 йил 15 август</p>	<p>15 сентябрь</p>
Шеримов йўлбарс	

15-шакл. Ялангтўш Баходирнинг шарқий мучали, буржлар ва шамсий йил ойлари тасвирланган чизма. Бу чизма йил ўн икки ойдан, ой эса кунлардан, кун эса кун ва тундан иборатлиги рамзий маънода ҳам берилган. Ялангтўш Баходирнинг Шарқий мучали бўйича йўлбарс, буржи шер экан. У 1578 йил 15 августда туғилган.

САМАРҚАНД ШАХРИНИНГ ҲОКИМИ САРКАРДА ЯЛАНГТЎШ БАХОДИРНИНГ ШАРҚИЙ ТОЛЕНОМА АСОСИДА ТАҚДИР ТАЪБИРИ

1. Шарқий мучал бўйича: Йўлбарс йили¹

Бу мучалда туғилганлар аччиғи тез ва тартиб-интизомга риоя қилмайдиган кишилардир. Улар катта ёшдагилар ёки раҳбарлар билан тез-тез жанжаллашиб туришади, ҳатто ўзларининг ҳақ эмасликларини фаҳмласалар-да, барибир баҳсланишга тайёрдирлар. Улардан, купинча, инкилобчилар, раҳнамолар чиқади. Итоат этишни ёқтиришмайди, аммо бошқаларга айтганини қилдиришади. Шу билан бирга, кўпинча, яхши ўйлаб кўрмасдан қарор қилишади ёки тўғри хулосани жуда кеч чиқаришади. Агар улар бирор ишни бошлашдан олдин яхшилаб ўйлаб кўриш ва доно маслаҳатларга қулоқ солишнинг уйдасидан чиқа олишса, катта-катта мавафқиятларга эришиши мумкин. Табиатан қурашувчан, курс ва жиззакни бўлиб, кўзланган ишлари учун ўзларини қурбон қилишга ҳам қодир. Улардан яхши лашкарбошилар ёки қорхоналарнинг раҳбарлари чиқади. Лекин, хавфли жиноятчи ҳам бўлиши ҳам мумкин. Хуллас, булар, одатда, омадли одамлардир.

¹ Тақдир таъбири. Тўплаб нашрга тайёрловчи Раъно Ақром кизи. Тошкент, «Қамалак». 1994, 56-22-б.

2. Буржлар ва шамсий йил ойлари бўйича: Арслон буржи¹ (23 июлдан – 23 августгача)

Юлдузлар илмига назар солсак, бизнингча, Самарканд ҳокими саркарда Ялангтўш Баҳодир буржи Арслон (шер) бўлган, 23 июль-23август оралиғида туғилган. Унинг характери ва тақдири қандай бўлган? Юлдуз илми бўйича ўргансак, Ялангтўш Баҳодир характери ва тақдири шарқий толеънома “Тақдир таъбири” китобида қуйидагича баён этилган. Бу эса, нақшнй ўқишни янада осонлаштиради, деб ҳисоблаймиз.

“Ҳаммага маълумки, олам тўрт унсур - Ер, Сув, Ҳаво, ва Оловдан ташкил топган. Эътиборингизга ҳавола этилаётган навбатдаги мучал куёш ҳукмронлигида бўлиб, рамзи эса оловга киёсланади. Шунинг учун, мучал соҳиблари меҳрибондирлар. Арслон (Шер) - хайвонот подшоиси, Одам “Арслон”- лар жамиятда етакчилик, раҳбарлик сифатлари билан ажралиб турадилар.

Бу мучал соҳиблари тор, кўримсиз уйларга сиғмайдилар.

Бошқаришга мойилликлари билан ҳар қандай жойда, ҳар қандай ҳолатда ўзларини эркин сезадилар, бу мучал соҳиблари тор, кўримсиз уйларга сиғмайдилар. Бошқаришга мойилликлари билан ҳар қандай жойда, ҳар қандай ҳолатда ўзларини эркин сезадилар, баҳс ва мунозараларда, кўпинча, қўллари баланд келади. Улар чиройли ва дид билан кийинадилар. “Арслон” ёши ўтган сайин босиқлиги ва сокинлиги билан янада улуглашиб боради, ҳеч қачон мағрур бошини эгмайди. Катта давраларда «Арслон» ҳамманинг диққатини ўзига тортиши ёки бир бурчакда қовоғини солганча, ҳеч кимга аралашмай ўтириши билан ажралиб туради. У жуда ҳурмат талабдир. Мабодо, меҳмонингиз - «Арслон» га нисбатан эътиборсиз бўлсангиз, у сизни ҳеч қачон кечирмайди. У суҳбат чоғида одамларда ғалати бир таассурот қолдиради. «Арслон» маслаҳат беришни ёқтиради. Аммо домланинг айтганини қил, қилганини қилма, деганларидек, унинг ҳаёти ҳамиша ҳам ўрнак бўладиган даражада эмас. Лекин масалаҳатларини инобатга олмасангиз ҳам хато қиласиз! Негаки, унинг ўғитлари турмуш тажрибалари маҳсули бўлиб, азбаройи ўзгаларни хавфдан огоҳлантириш учун ҳам «қуйиб-пишади». «Арслон» лар мактовни ёқтирадилар, танкиддан вожохатланадилар. Бу мучал соҳибларининг орасида турмушга чиқмаган ёки бўйдоқлар умуман йўқ. Чунки «Арслон» доимо севиб, севилиб яшайди. Севги бобида улар алданишлари мумкин, аммо эзилмайдилар». «Арслон» лар қучсиз, химоясиз одамларга ёрдам беришни, келган хавфга қалқон бўлишни яхши кўрадилар ва баъзан ишларининг қўллигидан, одамлар ҳадеб ундан ёрдам сўраб келавермайдилар. Ундан қарз сўрасангиз, ўзида йўқ бўлса, бировдан

¹ Ўша асар 21–22-б.

олиб сизга беради. Сизда, у сираям пулсиз юрмайди, деган фикр тугилади. «Арслон» мучал соҳибларининг ҳеч бири тугма касал билан оғримайдилар. Уларнинг юраги, бели, оёғи оғриб туради, лекин оғрик тез ўтиб кетади. Уларнинг битта камчилиги - ўз соғлиқларига жиддий эътибор беришмайди.

Биз юкорида Самарқанд ҳокими бўлган Баҳодир Ялангтўшнинг характерини аниқлаб олдик. Шердор мадрасаси Баҳодир Ялангтўш неча ёшда бошлаган ва неча ёшда битказганлигини қуйидаги 16-шаклда бериладек аниқланди.

Шердор мадрасасининг қурилиш вақти		
Бошланиши	Тугалланиши	Қурилишига кетган вақт
1619	1636	17 йил
Баҳодир Ялангтўш мадраса қурилиши бошланган вақтда 41 ёшда бўлган	Баҳодир Ялангтўш мадраса қурилиши тугалланиш вақтида 58 ёшда бўлган	

16-шакл. Шердор мадрасасининг қурилиш йиллари ва Баҳодир Ялангтўш шу даврда ёши нечада бўлганлиги ҳақидаги маълумот.

Баҳодир Ялангтўш Шердор мадрасасини 1619 йилда қуришни бошлаган бўлса, унда унинг ёши 41 ёшда бўлгани ва бу мадрасани тугатганида эса у 58 ёшга тўлганлиги бизга маълум бўлди.

Хуллас, Самарқанд ҳокими Баҳодир Ялангтўш ҳақидаги маълумотни меъмор Абдуҷаббор ўта моҳирона тасвирлаган.

Шунинг учун ҳам Шарққа машҳур буюк наққош Маоний «Ҳақиқий наққош шундай ижодий уфқ топиши керакки, унга интилган сари янги-янги гўзаллик олами очилсин. Табиатни айнан тасвирлаш бу санъатнинг ниҳояси эмас, агар кимки шакллардаги ҳар бир чизиққа жон бағишлай олар экан, у санъат қалитини эгаллаган бўлади»,¹ деб бежиз айтилмаган. Абдуҷаббор ҳам санъат қалитини эгаллаган меъмор бўлган.

Ўрта Осиёнинг меъмор ва наққошлари юкори даражага чиққанларки, улар санъат қалитини эгаллаганлар. Улар шундай уфқ топганларки, унга интилган сари янги-янги гўзаллик олами очганлар, чизиқ, шакл ва ранг орқали нақш тилида унсиз равишда халққа етказганлар. Ватанпарвар инсон Баҳодир Ялангтўш ўз халқини зиё олишга чақирган ва зиё орқали руҳий покликка, руҳий поклик асосида қомиллик даражасига эришилади, деган фалсафий ғояни илгари сурган. Чунки, пайғамбаримиз (с.а.в.) ҳам

¹ Зоҳидов П. Ўзбек меъморчилигининг ўзгөрлари. - Т., 1967.

Ҳадиси шарифларида: «Илм ўрганинг, илм ўрганган ҳакни ноҳақдан ажраталми. Илм жаннат йўлини ёритади. Илм инсонга чўлга йўлдош, ёлғизликда ҳамроҳ, кимсасизликда жондан дўст бўлади», дея умматларини илмга чорлаганлар. Ва яна: «Илм инсонларни таодатга элтади, фалокатдан қутқаради, дўстлар орасини зийнатлайди, душманга қарши қалқон бўлади», - деганлар.¹

Шундай экан, асрлар давомида улкан маданий бойлигимиз, хусусан, ўзбек миллий халқ амалий безак санъатининг кенг тарқалган турларини, ўзига хос томонлари, мактаблари, бажариш технологияси, услублари, уларни яратган усталарнинг муборак номларини йўқотишга ҳаққимиз йўқ. Ана шу сабабли бу ноёб санъат дурдоналарини сақлаш, илмий ўрганиш, уларни ёшларга ўргатиш ва келажак авлодга етказиш муҳим вазифамиздир.

Шердор мадрасаси пештоқидаги нақш композициясининг асосий ғояси маънавий, руҳий бойликни унутмасликка қаратилган. Бу дунё ўткинчи, бевафо, ундаги ҳаёт ҳақиқий эмас, қоронғу зулматдан иборат деган ғоя кўтарилган. Ушбу ғоя орқали жамоалар орасида маҳаллийчилик, таниш-билишлик, ошина-оғайнигарчилик, бир-бирини сийлаш, ҳокимият лавозимларига қариндош-уруғларни жойлаштириш, бойлик йиғишга ружу қўйиш, зебу зийнатларга, хою ҳавасларга берилиш, ҳашаматли уйлар, дабдала саройлар қуриш, ҳазина, бойликларга жудаям ҳирс қўймасликни тарғиб қилинади. Шунинг учун широда илм ўрганинг, илм орқали инсон руҳий покликка эриша олади, дейилади.

Шундай экан, асрлар давомида улкан маданий бойлигимиз, хусусан, ўзбек миллий халқ амалий безак санъатининг кенг тарқалган турларининг ўзига хос томонлари, мактаблари, бажариш технологияси, услублари, уларни яратган усталарнинг муборак номларини унутишга ҳаққимиз йўқ. Ана шу сабабли бу ноёб санъат дурдоналарини сақлаш, илмий ўрганиш, уларни ёшларга ўргатиш ва келажак авлодга етказиш муҳим вазифамиздир.

¹ Исламият ва илм./Мусанниф: Салоҳиддинсва М. Т.: «Маворуннаҳр». 2004. 25-б.

II БОБ. КЎКАЛДОШ МАДРАСАСИ БЕЗАКЛАРИДАГИ ҲИҚМАТЛАР ҲАЗИНАСИ

Кўкалдош мадрасаси тарихи. Кўкалдош мадрасаси Тошкент шаҳрининг меъморий ёдгорлиги ҳисобланади. Уни Қулбобо Кўкалдош¹ 1551-1575 йиллари қурдирган. У Тошкентнинг марказий Чорсу майдо-нида жойлашган. IX-X асрларда Бинокент номи билан маълум бўлган. Тошкент баланд деворлар билан ўралган бўлиб, ўн яккита дарвозалари бўлган. Бу деворлар муғуллар истилоси даврида вайрон қилинган. Темур ва темурийлар ҳукмронлиги даврида (XIV-XV асрларда) эса Тошкент қайтадан тикланиб, йирик феодал шаҳрига айланди. Йирик қўлгина ҳашаматли бинолар бунёд қилинди (1-шакл).

XVIII аср бошларида мадраса жуда ташландик ҳолга келиб, қарвонсаройга айлантирилган. Кейинчалик Кўкалдош мадрасаси қайта тикланган. Мадрасани тузатишда қатнашган усталар кириш дарвозаси устига ўрнатилган сиркор қошинларда қуйидаги ёзувни қолдирганлар: “Ушбу ажойиб бинони 1246 ҳижрий йилида (1830-1831-йиллар) Азим Вали ўғли уста Аваз Муҳаммад тузатди”. Сўнг шундай деб ёзилган: “Бу бино сарой бош қўмондони Жаҳонгирбек ўғли Шодмонбек раҳбарлигида бежирим қилиб қайта ишланди... Инсон ўлими ҳақ, бироқ унинг қилган ишлари абадий қолади”. “Қошин ишларини уста Салимжон ўғли уста Олимжон бажарди”².

Мадраса 1868-йил зилзиласида, айниқса, қаттиқ зарарланган, бу вақтда унинг қираверишдаги пештоқнинг гумбази қулаб тушган.

1902-1903-йилларда шаҳар аҳолисида йирилган маблағ ҳисобига бинонинг юқори қисмлари қайта тикланди. Бироқ асосий пештоқ гумбази ва пештоқнинг ўзи тузатилмасдан қолди.

“Пештоқнинг ён томонлари то гумбаз асосигача ва деворнинг қунгирадор қисми Европа ғишти билан текис қилиб ишланиб чиқилди, пештоқнинг ёнларида ярим доира шаклида чиройли равоқлар пайдо бўлди. Барчалардаги миноралар, яъни гулдасталар устида XVIII-XIX асрлардаги маҳалла масжидларида бўлгани сингари кичкина миноралар бунёд қилинди. Бош пештоқнинг устуллари бурчақларида гумбаз-қубба

¹ Кўқалдош, Кўқалдош-1. Умуман олганда, ризовий “эмшитган” биродорлар. Яъни бирор доя “энага”ни унинг ўғли билан биргаликда эмган бетона бола. Шунга кўра, подшоҳнинг ризовий биродорига “Кўқалдош” деган лақаб берилган. Кўқалдош истилоси, “Ғиёс ул-лугат” (“Лугатлар малоджори”) да айтишича, туркий “қўқа” (“Энаганинг ўғли”) ва “тош” ёки “дош” (“Шерик”) сўзлардан иборатдир. Бу икки сўз орасидаги “л” харфи эса кейинчалик қўшилиб қолган бўлиб, илгари бўлмаган. “Қўқа” (“ака”) сўзи ҳозиргача қозоқ тилида қўлланиб келадиган Ўрта асрларда Туркистонда, хусусан, Бухоро қонлигида мамлакат ички ҳавфсизлигини таъминлаш ишлари билан шуғулланувчи амалдор. (Ўзбек миллий энциклопедияси, 5-том. Т., 2004, 169-бет).

² Қрюков К. С. Кўқалдош мадрасаси. Т.: «Ўзбекистон», 1968, 3-бет.

ўрнида минораларнинг учиди бўлгани сингари кўринишли фонусчалар вужудга келтирилди. Бироқ буларнинг ҳаммаси 1946-йил зилзиласида тамомила кулаб тушди”.

1950-йилнинг бошларида Кўкалдош мадрасаси қайта таъмирланди. Мадраса умумий ўлчови (62,7x44,9 м) бош тарзи жанубга караган дарвозадан кираверишда чапда масжид, ўнгда дарсхона жойлашган. Масжид ва дарсхоналарнинг томи ўзаро кесишган ровоклар устида ўрнатилган гулзорлардан иборат. Минсарой 7 гумбазли чорсу ҳовлиси (38x26,9 м) кенг хужралар ва очик айвонлар билан ўралган. Ҳовлининг атрофидаги хужралар 38 та бўлиб, дарсхона ва масжид билан ўзаро боғланган. Мадраса дастлаб 3 каватли бўлган. Меъморлар мадрасани безашда, асосан, бинонинг олд тамонига эътибор беришган. Пештоки билан баландлиги 19.73 м бўлиб, сиркор парчин ва гириҳ нақшлар билан безатилган. Бош тарзининг 2 бурчагидаги гулдасталар тепаси қафаса билан яқунланган.

Кўкалдош мадрасаси XVIII аср бошларида қаровсиз ҳолга келиб қолган ва қарвонсарой омбори сифатида фойдаланилган. 1886 ва 1946 йиллардаги зилзилалар оқибатида вайрон бўлган. Бир неча бор таъмирланиши натижасида мадрасанинг ташки кўриниши ўзгариб кетган. Кўкалдош мадрасаси хужраларидан бирида Фуркат (1889-1891) ва Ҳамза (1910-1911) истиқомат қилган, шоир Хислат ва бошқалар таҳсил олган. Мадрасанинг олд томонига аънаваний усулда зиналоя ишланган. 1998 йилдан бинонинг муҳандислик устуворлигини таъмирлаш ташки ва ички тарзларини асл ҳолга келтириш ва атрофини ободонлаштириш ишлари олиб борилмоқда. Кўкалдош мадрасаси Ўзбекистон мусулмонлари диний идораси тасарруфида (1991 йилдан). Бинода шу идорага қарашли ўрта махсус ислом билим юрти жойлашган.¹

Миллий рамзлар

Меморлик санъати жуда қадимий тарихга эга. Мемор даҳоси билан яратилган ажойиб қошоналар, саройлар, эҳромлар, мадрасалар, миноралар ва бошқа маҳобатли иншоатлар инсоният тараққиётининг турли даврларидан дарак берувчи ноёб ва бебаҳо хазиналардир. Шакллар геометрик уйғунлиги тартибни белгилаш муҳим масалалардан биридир. Абу Али ибн Сино тиббиёт соҳасидаги қомусий асарини “Ал-Қонун” деб атагани бежиз эмас. Абу Райҳон Беруний эса астрономияга оид улкан асарини “Масъуд қонун” деб атаган. Буюк файласуф Абу Наср Фаробий тафаккур олами, жамият ва табиат қонунларининг илмий моҳияти ҳақида

¹ Ўзбекистон миллий энциклопедияси. - Т.: 2003, 168-169-бетлар.

таджикот олиб борди. Шоир ва мусаввир Содигбек Афшод тасвирий санъат ҳақида “Қонун ас-сувор” китобини ёзди.¹

Худди шу каби меъморлик соҳасида ҳам ҳар даврнинг ўзига хос “қонун”лари бўлган. Шулар қаторида меъморий мероснинг аниқ очилмаган тарихий жумбоқлари ҳам беҳисоб. Меъморий безакларни рамзий ўқиш тили орқали безаклардаги фалсафий ғояларни аниқлаш муҳим аҳамиятга эгадир.

Қадимдан аجدодларимиз ўзлари яшаётган масканлардаги девору тошлар, идиш-товоқ, кийим-кечакларга ов жараёнларини жангу жадаллар, базмлар, тантана-маросим лавҳалари ҳамда турли ҳайвон, қуш, ўсимлик ва нақшлар аксини туширганлар. Бундан ташқари безакларнинг таъсирчан кучини янада ошириш учун уларда халқ ҳикматлари, улўғ алломаларнинг панд-насихатларини турли рамзий маъноларда ифодалаганлар. Улар гўзалликни яхши кўрганлар. Шунинг учун гўзаллик орқали инсонларга воқеилкларни тезроқ етказа олганлар.

Булардан ташқари, фикр алмашув воситаси сифатида рамзий ифодалар, муайян шакл ва белгиларнинг муомалага киритилиши натижасида ёзув келиб чиққанлиги қадимдан маълум.

Шунинг учун ҳам Президентимиз Ислоҳ Каримов: “Миллий тимсоллар ва рамзларнинг ҳар бири миллий ғуруримизни юксалтиришга хизмат қилади. Уларнинг ҳар бири катта бир дарслиқдир”, деб таъкидлаб ўтган эди.

Кўқалдош мадрасаси безакларидаги фалсафий ғоя

“Албатта, биз она заминимиз бағридаги ҳар бир моддий ва маънавий мерос наъмунасини кўз қорачиғидек, асраб-авайлаш, қайта тиклаш ва таъмирлаш бўйича қилаётган бу ишларимизни кимгадир намойиш этиш, кўз-кўз қилиш учун эмас, аксинча, келажакимизни ўйлаб, онгимиз ва қалбимиз даъвати билан амалга оширмоқдамиз. Токи эртага бизнинг ўрнимизга келадиган, биз бошлаган олижаноб ишларни муносиб давом эттиришга қодир бўлган ёшларимиз ана шу бебаҳо маънавий бойликдан баҳраманд бўлсин, шу асосда ўзининг қимлиги, қандай буюқ зотларнинг авлоди эканини англаб етсин”.

Президент Ислоҳ Каримовнинг “Туркистон-пресс” ахборот агентлиги мухбирига берган интервьюсидан.

¹ Зоҳидов П. Зеб ичра зийнат. Т.: Ғ. Ғулом номидаги Адабиёт ва санъат нашриёти, 1985, 163-б.

Аллоҳ таолонинг файзи-баракоти ёғилган, дунёга улуг олими фозилларини етиштириб берган маърифат масканлари дину имон ила обод бўлади, атрофга ҳам нур таратади. Тошкентимиз шундай шаҳарлардандир.

Аждодларимизнинг яратган нақшлари мазмунан катламдор, турлича ҳиссий бўёқ, шакл, руҳ ва мантикий ҳамда фалсафий товланишларга эгадир.

Кўкалдош мадарасаси Ўзбекистоннинг маркази Тошкент шаҳрида жойлашган бўлиб, IX-X асрларда Бинокент номи билан юритилган. Тошкент баланд деворлар билан ўралган бўлиб уларни мўғуллар истилоси даврида вайрон қилинган. Амир Темур ва темурийлар ҳукмронлиги даврида (XIV-XV асрларда) Тошкент шаҳри қайтадан тикланган. Тошкент йирик феодал шаҳарга айланган.

“XVI аср ўрталарида Хўжа Аҳрор мадрасаси ва масжиди жомеъдан жанубий ғарброкда Тошкент ҳокими кўкалдош лақабли вазири Бароқхон икки қаватли мадраса курдирган. Ўзининг катталиги ва ташқи томони-нинг сиркор парчинлар ва ранг-баранг нақшлар билан безатилиши жиҳатидан ҳамда ложувард баланд гумбазлари билан бу мадраса ўша замондаги Самарқанд ва Бухоро мадрасаларидан қолишмас эди.

Мадраса пештоқи 10 ва 5 рақли геометрик нақшлар билан безатилган. Икки томонида иккитадан квадрат шаклида ва меҳроб тоқча кўринишида безаклар билан безатилган (5-шакл).

Икки ёнида тўртта квадрат чиройли безатилган бўлиб, унда Марказий Осиёнинг деярли барча меъморилик тажрибасида учрайдиган чархпалак тасвирланган. Ушбу нақшни шу асргача ҳеч ким илмий таҳлил қилиб хулоса чиқара олмаганлар. Бирорта манбада ҳозирча илмий таҳлили баён қилиб берилганини учратмадик (6-шакл).

Хўш, Кўкалдош биноси фасадига сақланиб қолган квадрат шаклидаги тўртта бир хил нақшли безак қандай ҳикматни англатиб турибди?

Дунёда маъносиз сўз бўлмаганидек, маъносиз нақш ҳам йўқ. Шу нуқтаи назардан сўз юритилаётган безакни таҳлил этишга уриниб кўрайликчи!

Квадрат ичига назар солсак, у тўққизта катакка бўлиниб, квадратда Аллоҳ, тўрт мартта Муҳаммад сўзи араб алифбосида ёзилган (7-шакл). Шакл жиҳатидан карасак, битта катта чархпалак соат мили кўрсаткичи йўналишида ҳамда тўрттаси эса соат мили юришига қарама-қарши кичкина шаклда тасвирланган. Ранг жиҳатдан карасак, Аллоҳ ва Муҳаммад ёзув ранглари бир хил рангда тасвирланган. Кўпчилик Аллоҳ ва Муҳаммад сўзини ўқийди. Лекин бу суз ва шакллар билан биргаликда қўшиб ўқий олмайдилар. Бунинг сабаби шундаки, араб имлосини билган инсон шаклларни рамзий маъносини етарли даражада билмайдилар, билсаларда иккаласини қўшиб ўқишга қийналадилар.

Авалло, нима учун безакка квадрат танланган? Квадрат - дунёнинг тўрт томони, мустақкамлик, оламнинг чексизлиги, қуёш фарзанди эканлиги, абадийлик, ёруғлик маъноларини, шунингдек оламнинг моддий асоси тўрт унсурдан, яъни ер, сув, ҳаво ва оловдан иборатдир. Квадрат яна симметрик, гузаллик тенглик рамзидир. Оламдаги жамики гузаллик квадрат шаклига асослангандир.

Ушбу квадрат нима учун 9 та катакка бўлиб, шу катаклар асосида ёзилган (8-шакл). Бунинг сабаби нимада. Агар рақамларни тўққизта катакка ёзиб чиқсак қуйидаги кўриниш беради. Математикада рақамлар фалсафасига мурожаат қилсак, ҳар бир рақам ўзига хос мантиқий ва фалсафий маънога эга. Яъни, 1-рақами Аллоҳни ягоналигини, 2-рақами жуфтлик рамзи ва хокаъзо тушунчаларга эга.

Нима учун квадрат тўққизта тенг катакка бўлинган?

Инсон она қорнида 9 ой, 9 кун, 9 соат, 9 дақиқада ҳомила сифатида улғаяди. Яна соғ ва мукамал инсонда 9 муҳим аъзо етук бўлади: кўз, қулоқ, бурун, оғиз, қўл, оёқ, қорин, тиш ва тил. Қолаверса, 9 сони қадимдан муқаддас рақам ҳисобланган. У - бахт-икбол рамзи.

Квадрат ўртасида 5 рақами ёзилган. Бу эса беш кунлик дунёни, яъни инсон бу (фоний) ўткинчи дунёда синалиш учун келади, қилган амаллари орқали баҳоланади, яъни ё жаннатга, ё дўзахга тушади деган мазмунга эга. Шунинг учун бу дунёда ҳар бир инсон эзгулик йўлида юришга чақиради. Яна беш рақами исломни беш устунини имон, намоз, рўза, садақа ва ҳажни билдиради. Ҳар бир инсон бу фоний дунёда, албатта, ушбу амалларни бажариши фарз деган мазмунни беради.

Инсоннинг, асосан, 5та туйғуси бўлиб, улар: эшитиш, ҳид ва таъм билиш, кўриш ва тана сезиш. Булардан ташқари, айрим кишиларга 6-туйғу ҳис қилиш ва 7-башорат қилиш туйғулари ҳам бўлади.

Рақамларни қўндалангига ёки тиккасига қўшиб чиққанда 6, 12, 18, 24 рақамлар чиқади.

Фалсафий таҳлил қилсак, “18 минг оламни Аллоҳ 6 кунда яратган” деб муқаддас китобимизда айтилган. Бунда 6 рақами ислом фалсафасида мукамаллик рамзи саналади. Бу оятда 6 рақами рамзий айтилган бўлиб, “Аллоҳ 18 минг оламни мукамал яратдим” деган маънода айтилган. Бу билан ҳеч бир инсон мен яратганларимдан ортиқ ҳеч нима ярата олмайди, деб уқтиради. Яратганда ҳам инсон ўз бошига бало яратади, демокчи.

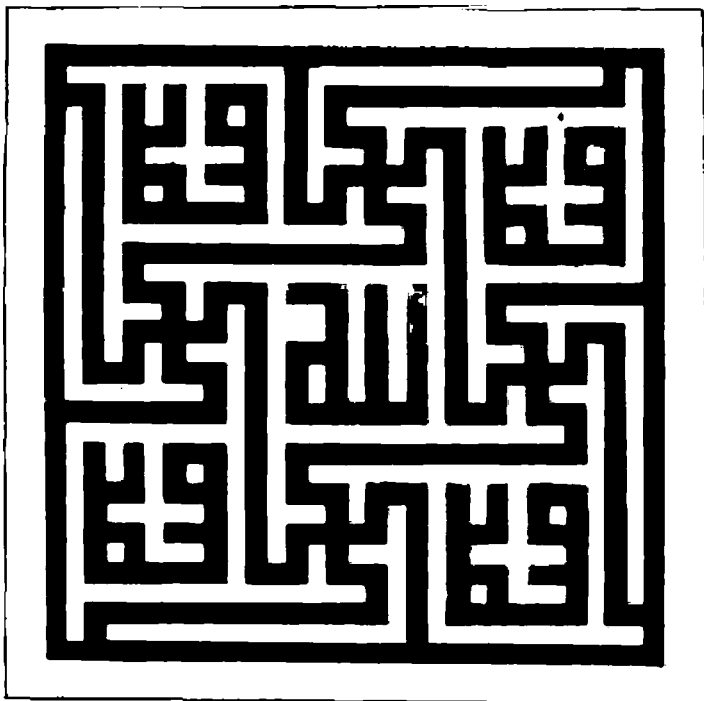

1-шакл. Тошкент шаҳридаги Кўкалдош мадрасаси пештокидаги безакнинг кўриниши.

Тошкент шаҳридаги Кўкалдош мадрасаси пештокидаги
безакларнинг рамзий маъноси

№	РАМЗЛАР	РАМЗЛАР МАЪНОСИ
1.	Квадрат	Оламни
2.	Квадратни тўрт қирраси	Олам чексизликдан иборат эканлиги ва олам тўрт унсурдан, яъни ер, сув, ҳаво ва оловдан ташкил топган.
3.	Квадрат 9 каттакка бўлинади	Инсон она корнидан фоний дунёга 9 ой, 9 кун, 9 дақиқада дунёга келади.
4.	15 рақами	Ойнинг ўн беши ёруғ, ўн беши қоронғу, яъни кун билан тун. Ҳаёт қувонч ва ташвишдан иборатдир.

5.	Квадрат марказидаги 5 рақами	5 кунлик, яъни фоний, синов дунёси эканлигини ҳамда Ислоннинг 5 устунини, яъни иймон, намоз, закот, ҳаж, 5 маҳал намоз. инсонда 5 та сезги органи борлиги: хид билиш, кўриш, эшитиш, таъм билиш, тери сезгиси.
6.	6 рақами	Мукамаллик рамзи.
7.	12 рақами	1 йил 12 ойдан иборат.
8.	24 рақами	1 кун 24 соатдан иборат. Ҳар дақиқадан унумли ва эзгулик йўлига сарф этилишига ишора қилинган.
9.	18 рақами	Аллоҳ 18 минг оламни яратган.
10.	Чархпалак	Дунё абадий ҳаракатдан иборатдир. Фоний дунёга инсонлар келиб-кейтиб турадилар.
11.	Аллоҳ	Аллоҳ оламни яратувчи ва уни ҳаракатга келтирувчи. У кўргувчи ва билгувчидир.
12.	Мухаммад	Мухаммад Аллоҳнинг ердаги эзгулик элчисидир.
13.	Тесқари чархпалак	Шайтон йўлдан юрувчи ва ёвузлик қилувчи инсонлар рамзи.

12 рақами 1 йилда 12 ой борлигини билдиради. 24 рақами 1 суткада 24 соат борлигини билдиради.

Квадратнинг тиккасига, кўндалангига ва диаганалига қўйилган рақамлар йиғиндиси 15 чикяпти. Бу ойнинг ўн беши ёруғ, ўн беши коронғилигидан далолат. Яъни, олам нур ва зимистондан ташкил топган, инсон ҳаёти ҳам шундай, яъни турган битгани нотекис, норавон йўллардан иборатлигини англатади.

Квадратга тўлдириб соат мили кўрсаткичи йўналишида динамик ҳолатда чархпалак тасвирланган.

Чархпалак - абадий ҳаракат тимсоли, олам абадий ҳаракатдан иборат демакдир (2-шакл). Дунёда жамики борлик ҳаракатдан иборат эканлигига ишора қилади.

Ҳаракат бўлганда ҳам эзгулик ва омад, бахт-иқбол сари интилишдир.

Яна чархпалакнинг "чорунсур" ва бошқа атамалари ҳам мавжуд. Чорунсур эса олам, тупроқ, ҳаво, сув ва олов сингари тўрт унсур қоришмасидан ташкил топган деган маънони ҳам англатади. Бу чархпалаксимон шакл Шарқда қарийб 1000 йилдан буён хилма-хил маънога эга бўлиб келган.

Олмон математиги Герман Вейль чархпалак хақида шундай деган эди: “Чархпалак (Свастика) инсониятнинг энг қадимий рамзлардан бири сифатида маълум бўлган”.

Меъморчилик маданияти тарихи билимдони профессор Додо Нозилов чархпалак хақида шундай ёзган: “Чархпалак шаклидаги нақш Ўрта Осиёда жуда қадим замонлардан буён мавжуд. Олтинтепадаги бронза даврига оид чархпалак шаклидаги тамгалар, X-XI асрларга оид Афросиёб деворий паниолари фикримиз далилидир».

Чархпалак шаклидаги нақшлар қуёш рамзи, ўлиш ва тирилиш ҳамда абадийлик, ўлим ва ҳаёт рамзи.

Чечен – ингушларда эса меҳмон кетишидан олдин мезбон эшигига дўстлик рамзи сифатида чархпалак нақши тамғасини ўйиб кетар экан.

Мўғулларда мураккаблаштирилган чархпалак тасвири “Ўн минг йиллик бахт” маъносини англатган. Ўтов пештокидаги нақш “ҳеч қачон бу ўйнинг чироғи ўчмасин” деган маънони билдирган”.

Чархпалакларнинг дунёда турли-туман турлари мавжуд (2-шакл).

Чархпалак шаклини мантиқан таҳлил қилиб кўрсак қуйидаги хикматлар бизга аён бўлади (2-шакл).

“АС” чизик - тириклик рамзи.

“ДВ” чизик - инсон ҳаётининг қисқалиги, яъни ўлим рамзи.

A1, B2, C3 ва D4 – чизиқчалар чархпалакни ҳаракатини, яъни динамик кўринишга ҳамда чархпалакни соат кўрсаткичини чапдан ўнгга ёки ўнгдан чапга ҳаракатини кўрсатиб туриш учун хизмат қиладиган чизиқлардир.

Чархпалакни соат кўрсаткичини чапдан ўнгга ҳаракати ҳаёт ва ўлим доимо такрорланишини, олам эса абадий эканлигига ишора қилади. Шунинг учун ҳам Умар Хаём “Инсонларни ҳаёти бамисоли карвонсаройга ўхшайди, унинг икки эшиги бўлиб, биридан кириб турсалар, иккинчисидан чиқиб турадилар”, - дейди. У инсонларни фоний дунёга, вақтинча синов учун келишини уқтиради. Чархпалак шаклида ҳаёт бор жойда ўлим муқарардир, Олам эса абадийдир дейилмоқчи.

Муқаддас китобимиз бўлган “Қуръони Каримда” Мулк сурасини 2-оятда шундай дейилади. “У ўлим ва ҳаётни сизларнинг қайсиларингиз амалда яхшироқ эканингизни синаш учун яратгандир. У барчадан голибдур ва гуноҳларни кечувчидир”.

10-шаклда Аллоҳ сўзи квадратни ва чархпалакни марказида жойлаштирилган бу билан наққош бутун оламни ҳаракатга келтирувчи, кўргувчи ва билгувчи яққою ягона зотдир дейилмоқчи. Муқаддас китобимиз Қуръони Каримда шундай дейилган. “Аллоҳ барча нарсаларни билгувчи зотдир.” “У (яна) осмонлар ва ернинг ҳукмронлигига, фарзанд туғмаган,

¹ Қуръони Карим . 33- “Ахзаб” сураси, 40-оят.

подшоҳликда шериги бўлмаган ва барча нарсани яратиб, (аниқ) ўлчов билан ўлчаб қўйган зотдир”.¹

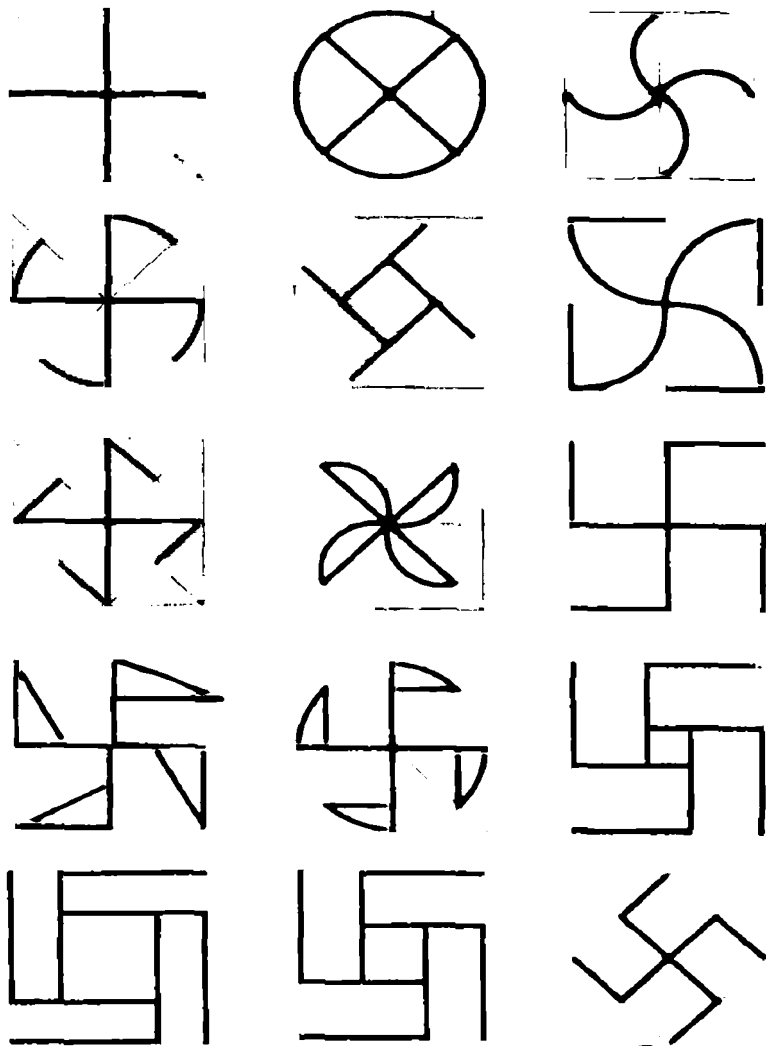

2-шакл. Чархпалакнинг баъзи бир кўриниши.

¹ Қуръону Карим 25- “Фурқон” сураси, 2 ва 59-оятлар

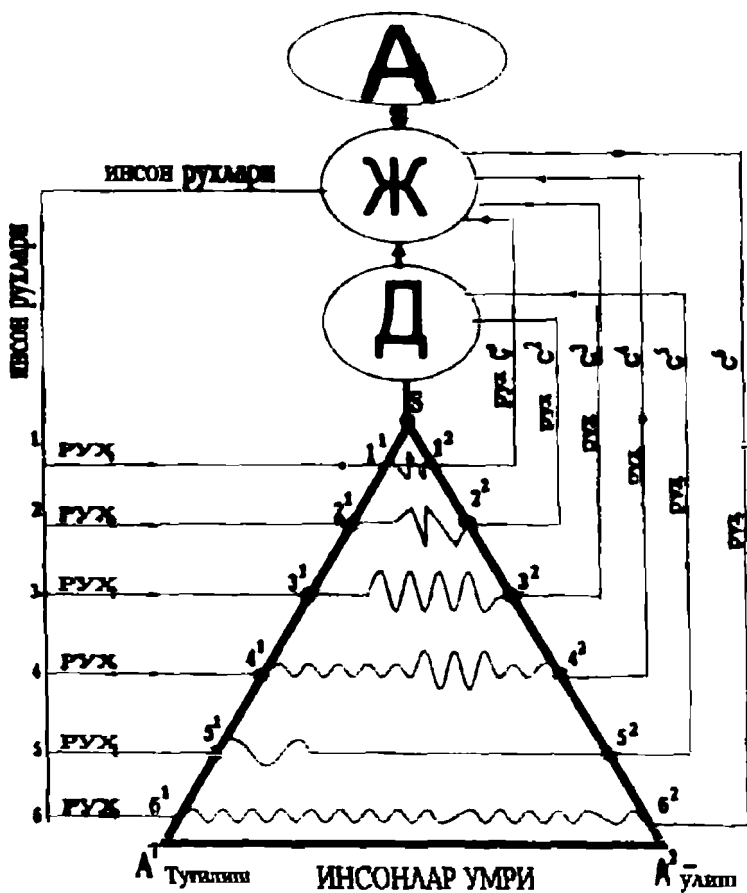

3-шакл. Дунёда инсонларнинг яшаш механизмнинг модели.

А - Аллоҳ

Ж - Жаннат

Д - Дузах

A¹, S, A² - учбурчак. Фоний дуне.

A², S - инсон жисми чизиги.

A², S - Ёлим чизиги.

1¹, 2¹, 3¹, 4¹, 5¹, 6¹ - инсонларнинг жисмлари.

1, 2, 3, 4, 5, 6 - инсонларнинг рухлари.

c¹, c², c³, c₄, c₅, c₆ - фоний дунедан юз юмганлар.

1¹, 1², 2¹, 2², 3¹, 3², 4¹, 4², 5¹, 5², 6¹, 6² - инсонларнинг умр чизиги.

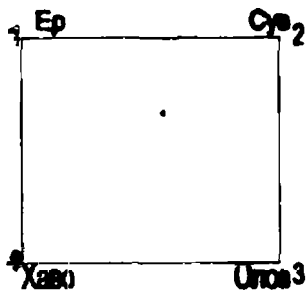

4-шакл. Квадрат. Олами билдирад.
Оламинг моддий асоси 4 усурдан яъни Ер,
Хаво, Су ва оловдан ташкил топди.

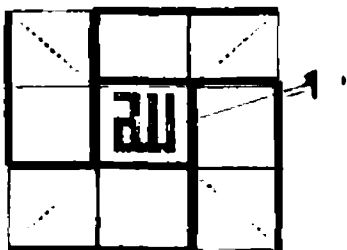

7-шакл. Аллох.

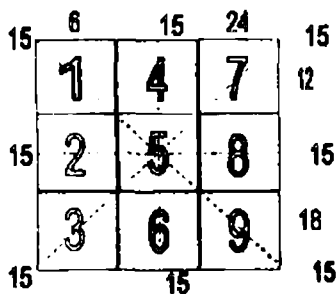

5-шакл. Квадрат тенг 9 бўлакка
бўлинган.

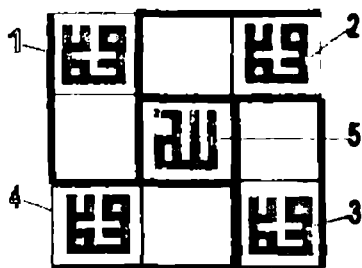

8-шакл. 1,2,3,4 Мухаммад ва Аллох
сузи ёзилган.

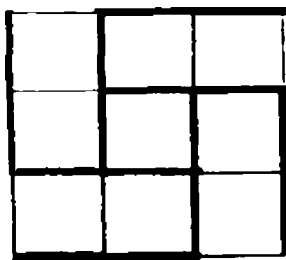

6-шакл. Чархпалак.

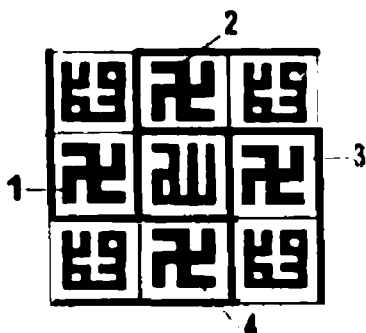

9-шакл. Чархпалакларни тескари
тасвирлари.

Бу оламнинг яратилишидан мақсад, яралишларга қараб яратганини билиш, уни севиш, англаш ва бу йўлда камолотга эришишдир.

Дунёга боққан кўзлар саноксиз юлдилару, ҳайвонот оламини, табиатнинг чексиз гўзаллиги, буюк санъат билан яратилганлигига ва Аллоҳнинг илмига ҳайрон қоладилар. Халқни севадилар.

Аллоҳ таолло Оли Имрон сурасининг 190, 194-оятни калималарида:

“Осмонлар ва Ернинг яратишида, тун ва куннинг ўрни алмашиб туришида ақл эгалари учун аломатлар бордир. Улар туриб ҳам, ўтириб ҳам, ётиб ҳам Аллоҳни зикр этадилар ва осмонлару Ернинг яратилиши ҳақида фикр юритадилар: “Эй раббимиз! Бу (қоинот)ни беҳуда яратмагансан. Сен (айиблардан) пок зотдирсан. Бас, Бизни дўзах азобидан сақлагин! Эй раббимиз! Биз “Раббингизга имон келтиринг” деб имонга чорлаган жарчи (Мухаммад)ни эшитдик ва Раббимиз! Гуноҳларимизни кечир, хатоларимизни ўчир ва бизларни солиҳ кишилар қаторида вафот этдир! Эй Раббимиз! Яна бизларга пайғамбарларнинг воситаси ила ваъда қилган нарсаларни ато эт ва бизларни қиёмат кунинда шармисор қилмагин! Албатта, Сен ваъдага хилоф қилмайсан”.

Бу оламни эгасиз деб ўйлама, қара ҳар бир нарсанинг яратгувчиси бор, еру кўкка ибрат кўзи билан боқ, уларни ҳам буюк куч яратган.

“Бу ояти калималарда чексиз оламни яратган, қалбларга илм нуруни берган ягона Аллоҳнинг қудратидан ҳайратланган инсонлар: “Эй Раббимиз! Бу қоинотни беҳуда яратмагансан”, дея йиғлайдилар”. Унинг илмидан англашга ҳаракат қиладилар. Бу муҳаббат туфайли унга интиладилар, уни севадилар, шу боис Қуъони Каримда: “имон келтирганлар Аллоҳни жуда севганлардир”, дея марҳамат қилинади. Аллоҳни чинакам имон келтириш унга бўлган буюк муҳаббат туфайли эканлиги айтилади. Бундай инсонни Ҳақга ишонгандан кейин у юборган китобига ҳам қатта эътибор берадилар. Ўлим билан юзлансалар ҳам, оч ва сувсиз қолсалар ҳам Аллоҳнинг амрларига бўйсундилар”¹.

8-шоақлда квадратнинг тўртта бурчагидаги катагига Мухаммад деб ёзилган. Аллоҳ сўзи ва тўртта чеккада Мухаммад сўзи оч ҳаво рангда ёзилган. Бир хил рангли ёзувларни қўшсак, беш деган рақамини бераёпти. Бу билан фоний дунёга Аллоҳ оламининг тўрт томонига расулини, яъни қомил инсон бўлмиш охириги пайғамбарларни юборгай. Сизларга Мухаммад (с.а.в.) пайғамбарни ибрат учун юборган. Сизлар ундан ибрат олингиз. У згулик элчисидир. Бу фоний дунёда ислом динини беш устунига (яъни, иймон, намоз ўқиш, рўза тутиш, закот бериш, ҳаж сафарига боришига) амал қилингиз ва қомилликка эришасизлар дейилган.

Ҳақнинг амрларини адо этишда инсониятга наъмуна бўлган пайғамбаримиз (С.А.В.) Ҳақнинг амрларини адо этганлар. Унга бўлган

¹ Салоҳиддинова М. Исломият ва Илм.-Т.: «Мовороунаҳр». 2004, 13–14-бетлар.

муҳаббатлари туфайли ҳатто кечалари уйқуларидан воз кечиб ибодат қилганлар.

“Бир куни ҳазрати Ойша онамиз Расуллоҳга (С.А.В.) Ё Расуллоҳ, сизнинг аввалги ва кейинги гуноҳларингиз авф этилган бўлса-да, тунларни тонгларга улаб, оёқларингиз шишгунича ибодат қиласиз, кўз ёши тўқасиз”,- дейдилар. Расуллоҳ (С.А.В.) эса: “Эй Ойша Аллоҳнинг шунча неъматлари учун шукур қилмайинми?” дейдилар. Бу муборақ сўз Аллоҳга бўлган чексиз ишонч ва меҳр-муҳаббатларининг аломатидир. Пайғамбаримиз Аллоҳнинг англаганлари туфайли намоз вақтлари бўлиши билан: “Эй, Билол! Аъзон айт ва бизни қувонтир”, дердилар. Пайғамбаримиз (с.а.в.) Ҳаққа бўлган муҳаббатлари билан бизга ўрнак бўладилар.”¹

9-шаклда квадратнинг ичидаги чархпалакнинг ички тўрт томонида соат стрелкаси ҳаракат йўналишига, яъни қатта қизилган чархпалакни ҳаракат йўналиш томонига қарама-қарши ҳаракат йўналиши тасвирланган.

Бу билан оламда Аллоҳга эзгуликка, яъни инсонларга қарши қучлар ёвузлик йўлида юрган Аллоҳнинг бандаларини ишора қилинган, яна фоний олам эзгулик ва ёвузликдан иборатдир. Ҳаёт қарама-қаршиликдан иборат деган маънони билдиради.

Ҳеч бир инсон фоний дунёга она қорнидан “ёмон” бўлиб туғилмайди, туғилгандан кейин ҳам “ёмон” бўлишини ният қилмайди. Ҳар қандай ёмонлик, гуноҳ ишлар, аввало, билимсизлик, маърифатсизликдан келиб чиқади. Қуръони Каримда яхшилик ва эзгу амаллар Аллоҳдандир, ёмонлик, ёвузлик шайтондандир, дейилган бўлиб, уларнинг қайси бирини танлаш инсоннинг ўз инон-ихтиёрига берилган. Бу синов дунёсида ҳар бир одам амалга оширган яхши-ёмон амаллари учун боқий дунёда жавоб беришлари муқаррардир.

Аллоҳ ҳамма оламни ҳаракатга келтирар экан, эзгулик йўлида ва ёвузлик йўлида юрган бандаларни кургувчи ва билгувчидир. Ҳар бир инсон фоний, яъни ўткинчи дунёда охирагга жавобини беради. Бу шиор оламга инсонларни яхши амалларни қилишга, қомил инсон бўлишга, Аллоҳ яратган инсонларни, табиатни ва бутун борликни кўз қорачигидек сақлаш ёвузликлар қилмасликка чақирилган. Инсонлар бу фоний дунёда синов дунёда юрганликларини яна бир бор гўзал нақшлар орқали фалсафий фикрни инсон қалбига етказишга ҳаракат қилинган. Бу ҳаёт фалсафаси фақат Ўзбекистон халқи учунгина айтилмаган, балки ер юзидаги барча халқларни эзгуликка, тинчликка ва инсонларни табиатни, умуман, борликни қадрига етиш ҳамда келгуси авлодларга покиза ҳолда етказиш деган фалсафий ғояни шиор тарикасида акс эттирилган.

¹ Салоҳиддинова М. Исломият ва Илим -Т.: «Мовороунахр». 2004, 13–14-бетлар.

Шунинг учун Шайх саздий Шерозий шундай деган эди:

Қололмас жаҳон ичра мангу киши,
Фақат қолғуси яхши ному иши.

Истиклол туфайли тарихимиз, миллий кадрятларимиз, анъаналаримиз табора тикланиб ҳаётимиздан мустаҳкам ўрин олиб бормоқда.

Юртбошимиз таъкидлаганларидек, “Барчамизга қадрдон бўлган бу азим гўзал ва бетакрор шаҳар нафақат мустақил давлатимизнинг пойтахти, балки юртимизнинг қиёфасини белгилайдиган, серқуёш диёримизнинг бутун кўрку тароватини ўзида намоён этадиган Ватанимиз остонасидир...” Шундай экан, таърифи улуг шахримизнинг тарихини чуқур ўрганиш, ёш авлодни ўтмиш билан яқиндан таништириш, уларни мустақиллигимизнинг кадрига етиб авайлаб асраш шу маънода Ватанга садоқат руҳида тарбиялаш ҳар биримизнинг бурчимиздир.

Италиялик машҳур ёзувчи Гийом Аполлинер шундай деган эди:

Жумбоқларга тўла бепаён
Ўлкани биз тадқиқ этамиз
Кимки истар сирлар ечмоқчи
Шу ёрқин сир бўлар намоён...
Бизларни ҳеч айб этмаган сиз!
Биз истикбол ва мангуликнинг
Сарҳадида доим жангдамиз¹.

Аждодларимиз бизга қолдирган чексиз маънавий бойликларимиздан бири тарихий ички ва ташқи безаклари фақат инсонларни гўзалликни кўра билишга эмас балки, гўзаллик қалбдаги фалсафани ўқий олишга ҳамда халқимизга етказа олишдан иборатдир.

Кўкалдош мадрасадаги безакларини илмий ўрганиш, унинг эзгулик, маънавий қомилликка қорловчи ғояларини ватандошларини, айниқса ёш авлод қалби ва онгига сингдириш бу ёдгорликларни асраб-авайлаш ҳамда қелғуси авлодларга қолдириш ҳаммамизнинг Ватан олдидаги бурчимиздир.

“Ўлим ва ҳаётни Аллоҳ яратган, бу ҳақ! Одатда аввал ҳаёт, сўнгра эса ўлим бошланади. Агар эътибор берсангиз, бу оятда ўлим аввал келтириляпти, бунинг ҳикмати одамларни яхши амалларга қорлашдир. Чунки ўлимни эслаган одам доимо унга тайёргарлик кўриш ва ўлгандан сўнг шарманда бўлмаслик учун ўзини яхши ишларга сафарбар қилади”².

¹ Муҳаммад Содик Муҳаммад Юсуф. Тафсили хилол. №29. Ўрта Осиё ва Қозоғистон мусулмонлар диний бошқармаси. -Т.: 1991. 4-5-бетлар.

² Самарқанд (Қирин сўзи муаллифлари В.А.Булатова, Г.В.Шижкина). - Т.: Ф.Фулумов номли адабиёт ва санъат нашриёти 1986, 13-б.

3-шаклда инсонларнинг бу фоний дунёда келиб-кейтиш механизми ва уларни қилган амалларига қараб, жаннатга ёки дўзахга тушуши мумкинлиги акс эттирилган. Инсон фоний дунёда гуноҳи кам бўлса, яъни рухий енгил бўлади. Ва юқоридаги жаннатга тушади. Гуноҳкор банда бўлса ўлгадан сўнг уни руҳи қирлашиб, оғирлашиб қолади ва натижада у дўзахга тушади. Вақти келиб руҳ покланиб жаннатга тушади. Бу механизм тақрорланиб тураверади.

Навбатдаги - Аллоҳ сўзи квадрат ва чархпалакнинг марказига жойлаштирилгани кўриниб турибди. Яъни, бутун оламни ҳаракатга келтирувчи, кўриб тургувчи ва билгувчи яққою-яғона зот – Аллоҳ деган маънони англатади.

Квадратнинг тўрт бурчагидаги катакка Муҳаммад сўзи битилган. Аллоҳ ва Муҳаммад сўзлари оч ҳаво рангда ёзилган. Бир хил рангли ёзувлар бешта. Бу ҳам бежиз эмас.

Айтилмоқچики, Аллоҳ бандаларига охирги пайғамбарни юборди, у зот ибрат ва эзгулик элчиси. Унга эргашмоқликнинг энг тўғри йўли - ислом динининг беш рукуни: иймон, намоз, рўза, закот ва ҳаж. Ушбуларга амал қилинг, асло кам бўлмайсиз.

Навбатдаги квадратнинг ичидаги чархпалакнинг ички тўрт томонида соат миллари ҳаракатига, яъни катта чархпалакнинг ҳаракат йўналиши томонига қарама-қарши ҳаракат тасвирланган.

Бу - дунёда ёвузлик ҳам мавжудлигига, улар эзгуликка зид йўналишда ҳаракатланишига ишора. Ҳаёт қарама-қаршилиқдан иборат деган маъно берди.

Кўринадикки, қадимий меъморчилигимиз аъёнларида юзаки қарагандагина оддий туюлган "арзимас" нақшларда ҳам оламжаҳон ҳикмат хазиналари мужассам топган.

Маъмур фалсафий даъват фақат ислом дини тарафдорларинигина эмас, балки ҳар қандай эътиқод вакиллари яхшиликка, эзгуликка даъват этади. Бошқача айтганда, буюк аجدодларимиз бизга қолдирган чексиз маънавий бойликларимиздан бўлмиш тарихий обидаларнинг ички ва ташқи безаклари кишиларни фақат гўзалликни кўра билишга эмас, балки гўзаллик қалбидаги дониш ҳикматларни ўқий олишга ҳам ўргатади, одатлантиради.

Асрлар давомида яратилган улкан маданий бойлигимиз, хусусан ўзбек миллий халқ амалий безак санъати кенг тарқалган турларининг ўзига хос томонлари, мактаблари, бажариш технологияси, услублари, уларни яратган усталарнинг муборак номларини йўқотишга ҳақсимиз йўқ. Ана шу сабаб бу ноёб санъат дурдоналарни сақлаш, уларни ёшларга ўргатиш муҳим вазифамиздир.

III БОБ. РАНГЛАР ФАЛСАФАСИ

Дунё чексиз сир-синоатлардан иборатдир. Уни бамисоли мусаввир-эксперессионист К. Малевичнинг "Қора квадрат" асарига рамзий маънода ўхшатса бўлади. Зеро, «квадрат» - унинг абадий яратилганлигини, тўрт томони – чексизлик тимсолини англатса, «қора ранг» эса мавҳумлик, дунё сир-синоатининг барчасини англаб бўлмас сир эканлигидан далолат беради. Инсоният нақадар шу сирларни билишга ҳаракат қилмасин, бироқ унинг тафаккури ожизлик қилиши табиийдир. Пировардида, бу мўжизаларни ўрганиш учун инсонга чексиз умр керак бўлиши ҳақида фалсафий хулосага келасан, киши.

Борлиқни кузатар эканмиз бизни қуршаб турган олам турли-туман ранглардан иборат эканлигини кўриб хайратга тушамиз. «Бу рангларда канчалик маъно ётади?», деб ўйга толасан. Аждолларимиз табиатнинг шу сирли оламига хайратга тушиб, асрлар давомида уни ўрганиб келишмоқда. Муқаддас китобимиз "Қуръони Карим"да ҳам ранг мўжизалари ҳақида қуйидаги фалсафий фикрлар билдирилган: "Аллоҳдан ҳам гўзалроқ ранг берувчи борми?"¹ ёки "...ранглари турли бўлган меваларни чиқарганимизни кўрмадингизми?!", яна "...тоғларнинг оқ, кизил, ранг-баранг йўл-йўлиси ҳам, тим қораси ҳам бордир"² "Шунингдек, одамлар, жониворлар ва чорва ҳайвонлари орасида ҳам турли ранглилари бордир?!"³

Дарҳақиқат, «ранг» атамаси тўрт ҳарфдан иборат бўлса-да, шубҳасиз, унинг маъносига ва сирли оламини ўрганишга инсоннинг умри етмаслиги, табиийдир. Ранг сирларини илмий ўрганиш мақсадида "Рангшунослик" фани юзага келган.

Рангларнинг инсон руҳига таъсирини ўрганувчи фан эса - ранг психологияси деб юритилади.

Ҳар бир ранг олам маъно англатади. «Нима боис табиат яшил рангда яратилган? Буни сабаби нимада? Агар табиат кизил ёки сариқ рангли бўлса, нима маънони англатган бўлар эди? Қайси ранглар инсон кайфиятини кўтарadi? Қай бири салбий ёки ижобий таъсир кўрсатади? Инсон ёки ҳайвонларнинг ранглари орқали улар саломатлигини аниқласа бўладими? Ушбу муаммоларнинг барчаси ранг психологияси фанининг тадқиқот мунозаралидир. Мазкур соҳа бўйича асрлар давомида аждолларимиз, фан арбоблари муайян даражада илмий-тадқиқот ишлари, тажрибалар ўтказиб келишмоқда. Ҳозирда, ҳатто баъзи ривожланган мамлакатларда махсус ранг институтлари ва илмий лабораториялар бу борада самарали фаолият кўрсатиб келишмоқда. Бу ўринда Япониянинг Токио шаҳридаги дунёга машҳур Ранг институтини таъкидлаш мумкин.

¹ Қуръони Карим Бяқара сураси, 138-оят.

² Уша асар. Фотир сураси 27-оят.

³ Уша асар. Фотир сураси 28-оят.

Йирик олимлар томонидан ранг туфайли рамзий маънода "сўзлашиш"; ранглар воситасида инсонларни даволаш, тарбиялаш, ранглар жилғаси оркали фалсафий фикр юритиш, ранг оркали инсонларнинг ички дунёсини англаш, шунингдек рангларнинг кишлоқ хўжалиги унумдорлигини оширишда, иқтисодда ва бошқа масалаларни ижобий ҳал этишдаги мавқеи ҳақида тадқиқотлар олиб борилмоқда.

Аждодларимиз бизга ранг ва унинг инсон ҳаётидаги ўрни, шифобахшлиги, тарбиявий, фалсафий ва руҳий томонлари ҳақида жуда кўп маънавий хазиналарни қолдириб кетганлар. Афсуски, бу маънавий меросдан тўлиқ фойдалана олмаётимиз. Чунончи, таълим ва тарбияда, тиббиёт, техника, кишлоқ хўжалиги, иқтисод ва бошқа соҳаларда бу масалаларга етарли даражада урғу берилмаяпти. Қолбуки, жаҳоннинг ривожланган мамлакатларида рангларнинг инсон ҳаётидаги ўрнига жуда катта аҳамият берилмоқда.

Ҳозирда ранг психологиясига оид дарслик ёки қўлланмалар, илмий асосланган дастурлар деярли мавжуд эмас. Мазкур муаммони ижобий ҳал этиш мақсадида илк бор «Ранг психологияси» дастури яратилмоқда. Қўлланма бир неча боблардан иборат бўлиб, уларда ранг ҳақида, ранг турларининг номланиши, уларнинг келиб чиқиш тарихи, рангларнинг инсон психикасига таъсири, ранглар оркали инсонларнинг ҳулқ-атвори ва саломатлигини аниқлаш; фалсафада ва адабиётда рангларнинг мавқеи, ранг ва рамзийлик, тиббиётда, тасвирий ва амалий санъатда рангларнинг ўрни, маънавиятда, халқ хўжалиги ва бошқа соҳаларда рангларнинг мазмуни ва моҳияти акс эттирилган.

Қадимда ҳар бир давлатнинг мустақиллигини ифодаловчи рамзий белгилари: байроғи, тамғаси (герби), шиори ва савдо муомаласи воситаси - танга пуллар бўлган.

Ибн Арабшоҳ Амир Темур отларининг тамғаси ва динор-дирхамларга (олтин ва қумуш тангаларга) босиладиган тамғаси мана шундай "о°о" - уч халқадан иборат эди, деб ёзади. Демак, бу уч халқача Амир Темур давлатининг энг асосий тамғаси (герби) бўлиб, бу тамға унинг яшил рангли байроқларида ҳам бўлган.

Испания (Кастилия) элчиси Р.Н.Клавихонинг айтишича, бу уч халқа (тамға) Амир Темурнинг уч иқлимнинг ҳукмдори, деган маънони англатади.

Амир Темурнинг ҳаракатдаги қўшинларида вазифасига қараб турли рангдаги байроқлар ҳам бўлган. Шарафуддин Али Яздий ёзади: "Боязид билан бўладиган жангдан аввал Самарқанддан келган ҳар бир қисм жангчилари махсус рангли кийим-бош кийган эдилар. Масалан: кизил байроққа эга қисмларнинг шу рангдаги қалқон, эгар-жабдук, ўқдон, камар, найза, гурзи ва бошқа аслаҳалари ҳам бўлган. Сарик, оқ ва яна бошқа

рангда кийинган кисмлар аскарлари шу рангли байроқ, курол-яроқ ва бошка аслахалар билан таъминланган эдилар".

Шу тартиб Амир Темурнинг отлик аскарлари орасида ҳам ўрнатилган бўлиб, ҳатто, отларнинг ранги ҳар бир бобомизнинг бетакрор қалби, қиёфасига гўзал чизгилардир. Ҳар қандай тож кийган тахт соҳибига бу янглиғ дид, фаросат насиб этавермайди.¹

Қадимдан Японияда икебана санъати ривожланиб келган. Японлар ҳар бир тирик жонотга, ҳатто қоя ва тошларга ҳам ҳурмат билан қараб, гулларни эса инсонга қиёслаб келганлар.

VI асрда ибодатхона роҳиблари гулнинг сўлишини гулга нисбатан зўравонлик деб билганлар. Келтирилган гулларни улар гулдонларга солишар ва парваришlashга етарлича вақт топардилар.

Икебанга муносабат ўта жиддий бўлса-да, бироқ қурбонлик гулларининг сонига шунчалик эътибор кам эди. Улар кўпроқ Шоҳлар ва ўт-ўланлардан икебана ясашга интилишарди.

Шунинг учун ҳам япон боғларида, асосан дарахтлар, тошлар, сув ва гуллар турган бир неча бўталарни кўриш мумкин.

Анъанавий икебаналар ясапда баъзи ўсимликлар алоҳида аҳамият касб этади. Янги йилда қарағай, бамбук ва ёввойи олхўридан ажойиб композициялар тузилади. Қарағай - узок умр, бамбукнинг нозик пояси сабр-тоқат ва чидамлилиқ – тимсоли, олхўри – доимо соғлиқ ва фаровон ҳаётга ишорадир.

Японияда гуллар рангини ўрганадиган алоҳида фан мавжуд. Қизил тўлкинлантирувчи, қувонч ранги ҳисобланади. Лекин беморларга қизил гуллар тақдим этишни японлар маслаҳат бермайди, чунки бу ранг кон босимини ошириб юбориши мумкин.

Оқ ранг – илоҳий рамз, яшил ранг – жасурлик ва соғломликни билдирса, сафсар ранг ғам-ғуссани англатади. Сарик ва нофармон гуллардан мотам маросимларига гулчамбарлар тайёрланади.

Шунинг учун хорижий меҳмонларга зинҳор сарик гул тақдим этилмайди.

ҲАР БИР ИНСОННИНГ РАНГИ ВА ГУЛИ БОР¹

Оқ аттиргуллар поклик, балоғат, етуклик рамзи ҳисобланади. Йигитларга гул совға қилмоқчи бўлсангиз, оқ гулларни танланг. Бу гул уларнинг феълу атворларини тўлдириб туришга хизмат қилади.

Хусайн Бойқаро хотинининг ой-қуни яқинлигига қарамай, йўл сафарига отланибди. Ўзини бирмунча беҳол сезаётган аёл, шоҳни йўлдан

¹ Ирфон Тухтаев. Куч адолатдадур//Сўздат журнали. 1996, 2-сон, 6-б.

қолдириш учун ҳеч нарса дея олмабди. Шоҳ ҳам унинг аҳволини кўриб, аъёнлари, табибларига қарата:

- Мен сафарни қолдира олмайман. Аммо, кимда-ким менга хотинимни ўлди деб хабар етказса, бошини танидан жудо қиламан. Уни эҳтиёт қилинглар, - деб йўлга чиқибди.

Бир қанча вақт ўтгач, маликани тўлғоқ тутиб, аҳволи ёмонлаша бошлабди. Табиблар ҳар қанча уринишмасин, уни сақлаб қололмабдилар. Аёл кўзи ёрий олмай, оламдан ўтибди.

Сарой аҳли оғир кунга қолибди. Шоҳга нима дейишсин? Бу шум хабарни етказувчи мард борми? Барчанинг жони ўзига шпирин. Ҳеч кимдан «мен бораман» деган садо чикмабди. Ўйлаб-ўйлаб, Навоийдан мадал сўраб, хузурига борибдилар.

- Ҳазрат, бу хабарни етказурга юрагимиз дов бермас. Ким «ўлди» деб борса, бошидан айрилур. Сиздан бўлак таянчимиз, йўқдур. Маслаҳат беринг, - дейишибди.

Навоий ҳазратлари ўйланиб, туриб, бир байтни қоғозга туширибдилар ва:

- Мана шу хатни шоҳга етказинглар, бошингиз омон қолади, - дебдилар.

Чопар елдай учиб, шоҳнинг манзилига етибди. Ҳеч сўз демай, мактубни узатибди. Бойқаро хатни ўқибди:

- «Сарви гулнинг соясинда сўлди гул, нетмоқ керак?», - деб ёзилган экан мактубда. Шоҳ хотинининг оламдан кўз юмганини дарҳол тушунибди, қаттиқ қайғурибди, аммо ҳеч кимни шум хабар учун жазоламабди. Кўпига қоғоз-қалам олиб, жавоб битибди:

«Сарвидан тобут ясаб, гулдан кафан бичмоқ керак».

Ислонвий ливослар дизайнида (салла) ранглар аҳамияти. Салла сидирга оқ, кўк, жигарранг, кизил, қора, пушти, кўк ва бошқа рангларда бўлади. Салланинг ранги кишининг ёши билан даражаси, мавқеига қараб ажратилади. Ҳожалар ва сайдлар, одатда, яшил салла ўраганлар. Бола ва ўсмирлар қизил ва сарик салла ўрашганлар. Ҳажга борган ҳожилар, одатда, кўк ранглисини ўрашган. Самарқанд, Бухороликлар айниқса, кўк саллани ёктирадилар. Қозоқ муллалари малла рангли салла ўрашади. Мусулмон оламида салла ўраш кенг тарқалган ва у кўпинча, илми ва ёши улуг кишиларга ярашиб туради.

Н.Наимовнинг "Амирнинг зарриёти" китобида шундай ёзилган: "Шоҳмурод тўра яшил саллани ганимларнинг бухоролик задагонлар оддий фуқаролардан ажралиб туриш учун яшил салла ўрашарди, барча хатти-ҳаракатларидан ўз вақтида воқиф бўлди".

Имом Аҳмад ривоят қилган ҳадисда эса бундай дейилади: "Раёу-луллоҳ алайҳи вассаллам мусулмонларга қарата: "Ўзларингга оқ кийимни маъқул кўринглар, яъни оқ кийинглар, чунки у кийимларнинг покроғи ва

яхшироғидир. Ўликларни ҳам оқ газмол билан кафанлаганлар",- дедилар. Расулulloҳ алайҳиссалом оқ рангли либосларни яхши кўрсалар-да, баъзида яшил либос кийганлар, чунки бу билан инсонларга ярашган рангли либослари кийиш мумкинлиги бизга маълум бўлади. Шайх ул-ислом Ибн Таймийанинг ривоят қилишича, пайғамбаримиз беш рангли салла ўраганлар, яъни, оқ, қора, яшил, қизил ва ҳаворанг. Бундан ташқари, намоз вақтида пайғамбаримиз салланинг печини икки кўрак орасида ташлаб, намоздан сўнг йиғиб қўйганлар. Яъни, уларнинг орқасидан келаётган одамлар намоз ўқиётганларини шу салланинг печидан билдиришган. Фаришталар ҳам оқ рангли саллани Аллоҳга маъқул деб ҳисоблаганлар. Қора рангли саллани таъзия маросимларида ўраганлар. Мовий (осмон ранг) рангли саллани душман устидан ғалаба қилинганда, оқ рангли саллани масжидга борганда; қизил рангли саллани жангда; сариқ рангли саллани касал кўриш учун боришда ўралган."Шайхул-ислом Ибн Таймийанинг ривоят қилишича, пайғамбаримиз беш рангли салла ўраганлар, яъни оқ, қора, яшил, қизил, ва ҳаво ранг. Бундан ташқари, намоз вақтида пайғамбаримиз салланинг печини икки кўрак орасида ташлаб, намоздан сўнг йиғиб қўйганлар. Яъни, уларнинг орқасидан келаётган одамлар намоз ўқиётганларини шу салланинг печидан билишган."¹

Қадимдан ота-боболаримиз сариқ рангли сариқ касалга даво деб ҳисоблаб келишган. Шунинг учун беморга сариқ либос кийдиришган ва уни сариқ рангли буюмлар билан жиҳозлашган пайғамбаримиз Муҳаммад (с.а.в.) ҳам касал кўргани борганларида сариқ салла ўраб борганлар. Чунки, сариқ ранг Кўёш нури, илиқлик, кўтаринки руҳ рамзидир.

Хусайн Воиз Кошифий ҳақида шундай дейди: Кулоҳ ва кулоҳ устидан боғланадиган боғичларнинг ранги ҳақида. Кулоҳларнинг ранги ва кулоҳ устидан боғланадиган нарсаларнинг ранги муайян маънога ишорадир. Бу маъноларни билиш керак.

Агар оқ ранг нимага ишора этади, деб сўрасалар, айтгил: сут рангига ишорадир. Чунки сут гўдакларнинг овқати бўлиб, гўдаклар тарбияси ўшанга вобастадир. Бас, оқ кулоҳ кийган киши сут каби покиза бўлсин, гўдаклар тарбияси ўшанга вобастадир. Бас, оқ кулоҳ кийган киши сут каби покиза бўлсин, гўдак мисоли шаҳвоний хирсу ҳаваслардан пок бўлсин. Ва лутфу меҳрибонлик сути ила ҳақ сифатларини парварииш этсин ва шундай мартабаю даражага етишсинким, фақирлар унинг тарбияти соясида осойиш топсинлар.

¹ Булятов С.С., Элмуродов А. Салланинг баъзи хосиятлари.-Тошкент, Низомий номидаги ТДПУ, 2003, 6-бет.

² Хусайн Воиз Кошифий. Футававватномаи Султонию Ҳуд жавонмӯрдлик тариқати.- Тошкент. Абдулла Кодирий номидаги халқ мероси наشريети, 1994.44,45,47-6.

Агар яшил ранг нимага ишора этади, деб сўрасалар, айтгилким, кўкат рангига ишорадир. Кўкат ердан униб чиқади ва унинг танаси бўлмайди. Танаси бор ўсимликларни шажар дейдилар. Ва кўкатнинг хосияти шуки, у яшнаб туради, тоза бўлади ва кўзни қувонтиради. Бас, яшил кулоҳ кийган ёки яшил боғич боғлаган ҳар бир одам доимо очик чеҳра, хуррам ва хурсанд бўлиши керак, токи уни кўрган суҳбатдошларнинг кўнгли ёришсин.

Агар зангори (кўк) ранг нимага ишора, деб сўрасалар, айтгилки, осмон рангига ишорадир. Осмоний ранг кулоҳ кийган ёки шу рангли боғич боғлаган олий ҳиммат ва олий кадр бўлсин ва муҳтожларнинг ҳожатини чиқарсин.

Агар худранг (тупроқ ранги) нимага ишорадир, деб сўрасалар, тупроққа ишорадир, деб айтгил. Ва шунга ҳам билгилки: ернинг хосияти шуки, нимани топширсанг (эксанг), ортиғи билан қайтаради (етиштиради) ва хушбўй гиёҳлару гулларни ундиради. Бас, кимки тупроқ рангли кулоҳ кийса, худди ер каби сахий бўлсин. Қанча хорлик кўра ҳам, шодлик гулу райҳонларини етиштирсин, тупроқ каби камтарин, аммо азиз бўлсин:

Тупроқ бўл, тупроқ, лола ила гул ундир,
Гулнинг мазҳари ахир тупроқдир, тупроқ.

Тўртинчи фасл. Хирқа ранглари баёнида.

Билгилки, хирқанинг ранглари хилма-хилдир ва ҳар бири бир ҳолатга ишорадир. Агар оқ ранг қайси тоифаники, деб сўрасалар, жавоб бергилки, оқ ранг кундузнинг рангидир ва дили равшан жамоаникидир уларнинг куksi кудурат, қиёва ва гўбордан покдир. Кимки оқ рангли хирқа кийса, субҳи содиқ каби бўлади ва кундуз мисоли барчага равшанлик бағишлайди. Агар яшил ранг кимники, деб сўрасалар, айтгилки, яшил ранг кўкат ва сувнинг рангидир ва бу рангдаги хирқани олий ҳимматлилар ва кўнгли ҳаммаша тирик одамлар қиядилар. Яшил рангли тўн кийганлар кўкат-майсалар каби яшнаган, ҳаядон чеҳра ва хуррам бўладилар ҳамда сув янглиг ҳаётбахш, ёқимли бўладилар:

Кўз қарочуғидан ўрганмоқ жоиз,
Ҳаммани кўрар, ўзини кўрмас.

Агар зангори ранг кимларга ярашади, деб сўрасалар, жавоб бергилки, зангори ранг осмон рангидир ва у сулуқда тарақсий этган, ҳолати баркамол одамларга ярашади... Зангори рангли тўн кийган одам олий кадр олий ҳиммат бўлмоғи даркор. У ҳамма ожизларга соя солиб, кечакундуз яхшилик қилишдан тинмаслиги, чарчамаслиги лозим. Агар тупроқ рангли тўнни кимлар қияди, деб сўрасалар, дегил: бу тўн некбин эрлар

учундур. Кимки ушбу рангли тўнни кийса, унда хокисорлик, сабру тахаммул сифати мужассамдир.

РАНГЛАРДА ГАП КЎП¹. Қадим-қадимдан инсоният рангларга алоҳида рамзий аҳамият бериб келган. Ҳар бир жон ўз моҳиятига монанд рангни беихтиёр ҳис этади, унга ихлос қўяди, зарур келганда сонсиз ранглар ичидан аини шуни ажратиб олади. Рангларга муносабат одамнинг ўз-ўзини тузукрок англаб олишга ёрдам беради. Бунинг учун аввало энг яхши ва энг ёмон кўрган рангни аниқлаб олмоқ керак.

Қизил ранг тараққиёт ва зафарлар рамзидир. У ижод, фаолият жараёнини мужассам этади, меҳнатна рағбатлантиради, аскарлар ва инкилобчилар, умуман, эр кишилар ранги ҳисобланади. Ҳамма ранглар ичида қизилни аъло кўрадиган кишилар, одатда тўлақонли ҳаёт кечирадилар, лекин воқеаларга муболағали назар билан қарайдилар. Тасаввур доирасини кенгайтириш, янги ютуқларни қўлга киритиш учун улар фаол ҳаракат қиладилар.

Тажовузнинг ҳар қандай хилини рад этадиган кишилар қизил рангни ҳам ёмон кўрадилар. Мовий ранг меҳр-оқибат, вафо ва садоқат рамзидир. Кўнгилга таскин берадинае, ҳавотирларни аритадиган, ҳузур-ҳаловат бахш этадиган ранг. Кўпроқ аёлларга ёқади. Бу рангни яхши кўрадиганлар муваффақиятсизликка учраганда ҳафсаласи пир бўлиб, умидсизланиб қоладилар.

Кўнгли ғаш, хира бўлиб, лекин аҳволни ҳескин ўзгартириб, бу тушқун ва лоқайд ҳолатни енгиб, қутулиб кетишни дилга туғиб юрган одамлар бу рангни тушунмайдилар.

Яшил ранг ўз ичига мовий рангни ҳам сингдиргандир. Бу ранг – барқарорлик, сабот-матонат, кадр-қиммат рамзидир. Бу рангни юқори қўйган кишилар аксаран тўғрисиўз, ҳатто риоясиз, сал тақаббур бўладилар. Уларда ҳукмронликка, бошқаларга таъсир ўтказишга мойиллик сезилади. Улар ўз кадрини яхши биладилар. Кучли иродаси, рухий матонати бу хил кишиларга ҳар қандай кийинчиликни енгишга имкон беради.

Бу рангни қатъиян рад этадиган киши эса ўзини ноҳақ равишда камситилган, хизматларига яраша тақдирланмаган ҳис этиб, ранжиб, налиб юради. Бу ҳолатдан қутулиб кетишга эса журъати етмайди.

Сарик ранг орзу-ҳаваслар, бепойлик рамзидир. Кайфиятни яхшилайдиган, кўнгишларга таскин берадиган баҳава, ҳосиятли ранг. Мустақилликка интиланган, ўз бахтини ўз қўли билан яратишга қасд қилган шу йўлда ҳалол меҳнат қилишга бел боғлаган ҳар киши бу рангни биринчи ўринга қўйиши шубҳасиз.

¹ «Мулукот» журнали. № 7. 1991. 31–92-бетлар.

Сариқ рангни қабул қилмаган кишилар уни бачкана, кўримсиз деб писанд қилмайдилар. Бундай кишиларга маънавий турғунлик, мустакиллик етишмайди. Улар йўқ хатолардан ҳадиксираб, салга руҳан чуқиб, атроф кишилар фикри тазйиқида иш тутадилар.

Сафсар - қарама-қарши икки рангнинг қоришмасидир.

Қизил омад ва равнакни мужассам этса, кўк самимият ва меҳр-оқибат рамзидир. Бу сир-асрорларга тула, мўъжизалар, армонлар рангидир. Шу сабабдан бўлса керак, кўпроқ болаларга ўқишни кузатилган. Сафсар ранг шайдолари қарам фикрли, лекин ўзлари ҳам бошқаларни ўз измига солишни истаган кишилардидилар. Тан олиш керак, улар ўз атрофида аҳил, тотув муҳит ярата оладилар, бироқ қарор қабул қилишда бироз иккиланиб қоладилар.

Сафсар ранг бефарқлик - хирсий эҳтиросларнинг тўмтоқлиги, ушалмаган орзулар белгисидир.

Кўнғир ранг хавотир, ҳасад, инкироз рамзидир. Мутахассислар фикрича, ички зиддиятлар, дил қаърига яширилган тажовускор, ҳислар рангги. Бу рангни ғоя ва ҳазин, асабларни таранг кишилар танлайдилар. Уларда яхшилаб дам олишга, кўнгилни бушатишга кучли эҳтиёж сезилади. Соғлом, беташвиш, серғайрат кишилар бу рангни охиррокка кўядилар. Кўнғир рангни таъби кўтармайдиган кишилар жўн ва бачкана нарсаларга қарши, ўз нуктаи назарига эга, лекин маълум даражада ҳунтсиз бўлади.

Кулранг сезиларли таъсир кўрсатмайдиган безарар рангдир. У тинчлантормайди, лекин ғашга ҳам тегмайди.

Кулранг биринчи ўринда турган тақдирда – киши ўзини ташки таъсирлардан эҳтиёт қилади, ички мувозанати ва ички осойишталиги бузилишини истамайди. Ҳис-туйғуларини пинҳон тутаяди, сир бермайдиган одамлар жумласига қиради. Бу рангни охириги ўринда кўрадиган кишилар - ҳаракатчан, кизиқувчан, бироқ, ҳийла хиёнаткорлардир. Улар учун бу ранг зерикарли туюлади. Улар ёрқин таассуротларни, қайноқ воқеалар ичида юришни ёқтирадилар, ҳаёт четга чиқариб қўйишидан чўчийдилар.

Қора ранг узлат, танкид, фидокорлик рамзи. Шу рангга мойил кишилар ҳар нарсага танкид ўлчов билан ёндошадилар, ҳар нарса тўғрисида кескин, ҳатто қалтис мулоҳаза юритадилар. Шу боис ҳаёт билан беллашувда кўп мағлубиятга учрайдилар. Аммо ички эркини сақлаб қоламан, деган киши баъзан иложсиз нарсалардан кеча билиши ҳам керакдир.

Ва ниҳоят, бутун спектр қаторини ўз ичига олган, мураккаб, муҳаддас оқ ранг. Фазлу камол, ҳалолу покизалик, боқиралик рамзи. Бу рангни севган кишиларни ҳавас қилса арзийди. Ранглар тили, лухта эғалланган тақдирда, одамларнинг, ҳатто жамиятнинг маънавий ҳолати

тўғрисида тасаввур бериши мумкин. Кўча-кўйлар манзарасида, хонадонлар жихозида, одамлар усти-бошида қай ранг ҳукмирон? Шу ранг жамиятнинг ҳол-аҳволини белгилайди.

Биоларнинг ички ва ташки қисмларини дизайнида ранглари инсон руҳига таъсири.

Қора ранг - мотам, чексизлик; кўркув, тушқунлик, ноаниқлик рамзи саналади.

«Ҳозирда меъморчиликда ранглардан баъзи бир ўринларда нотўғри фойдаланиш инсон руҳиятига салбий таъсир этмоқда, ҳар бир бинонинг фойдаланиш мақсадига кўра ўз ранги бор. Чунончи, банклар, магазинлар ҳаттоки, ёшлар ўқийдиган айрим ўқув масканлари, яъни лицей, коллежлар биоларида ҳам ҳозирда қора ойнадан фойдаланилмоқда. Коллежда талабалар ўқийди, шундай экан бино қоп-қора эмас, балки ёрқин рангларга бўялиши керак эди. Биолар ранги ёшларнинг психологик хусусиятига мос бўлиши лозим. Қора ранг болаларни тушқунликка туширади, юрак сикилишига ва умуман, билим масканидан совишига, мавҳумликка олиб келиши мумкин. Хира тушган ёруғлик болалар руҳига салбий таъсир этади. Бундан ташқари сунъий ёритгич воситалардан кўпроқ фойдаланишга тўғри келади. Бу эса ортикча электр энергиясини сарф қилиш ҳамда ўқувчи, талабаларнинг кўз қувватини ортикча зуриктиришга олиб келади.»¹

Қадимда ота-боболаримиз - Қуёш тушган уйда яшаган одамнинг тани соғ, умри эса учун бўлади, деганлар. Чунки, қуёш тушган уйда микроб кам бўлади. Биология фанидан маълумки, ўсимликларда хлорофилл моддаси қамайса улар нимжон, рангсиз бўлиб ўсади ва ҳаттоки, мева бермайди. Одам ҳам ёруғлик тушмаган жойда ишласа ёки яшаса, нимжон, ранглар, кучсиз бўлади.

«Шарқона усулдаги бозорларимиздан бирини олайлик. Бозор аввалги ҳолатидан тубдан ўзгартириб жуда чиройли қурилди. Бозор расталарининг устки қисми яшил шифер билан ёпилди, ташқаридан, ичкаридан жуда чиройли кўринади. Лекин ранг танлашда меъморлар катта хатога йўл қўйганлар. Бозорга борсангиз сотувчилар маҳсулотларнинг устларини қўшимча салафанлар билан ёпиб олганларини кўрасиз. Мева, гўшт ва бошқаларнинг ҳақиқий ранглари кўринмайди, яшил ранг нури маҳсулотнинг қизил рангига қўшилиб жигар ранг — кўримсиз тус олади. Бу ҳолатни кўрган харидор ҳайрон, сотувчи ҳам ҳижолатда. Хуллас, бу ҳол одамларнинг руҳига салбий таъсир этмоқда».²

Бу ҳолатни Америкалик психолог олимлар аллақачон тажрибадан ўтказиб, жуда катта муваффақиятларга эришган. Психолог олимлар бир ресторани турли рангларга бўяб, безаб, тажриба ўтказганлар. Улар аввал

¹ Булатов С.С., Аханов Б. Ранг психологияси. Тошкент, 2004, 7-8-бетлар.

² Булатов С.С., Аханов Б. Ранг психологияси. Тошкент, 2004, 8-бет.

ресторанни яшил ва ҳаво ранг, яъни совук ранглар билан бўяб безаганлар. Хўрандалар кундан - кунга камайиб кетган. Ресторан директори оғир аҳволга тушиб қолган. Бунинг сабаби шу бўлганки, яшил ва ҳаво ранг овқатнинг рангига кўшилиб жуда хира кўриниш берган. Натижада, хўранданинг кайфияти ва иштаҳаси бўғилиб овқатларни охиригача емай, ташлаб чиқиб кетган. Рестораннинг ички безаклари илиқ рангларга бўялганда, бунинг акси бўлиб, ресторанда хўрандалар сони кўпайиб, раҳбар кўп даромад олган. Яна бир мисол, "Россиянинг бошланғич мактабларидан бирида ўқитувчи аёл 1-3-синфларда дарс олиб борган, лекин болалар хушчақчақ бўлмай, доим ўқитувчисига эътиборсиз бўлганлар. Уқитувчи бунинг сабабини тушуна олмай, психологга бориб, маслаҳат сўрайди. Савол – жавоблардан сўнг шу нарса аниқланадики, ўқитувчи аёл доим бир хял қўнғир, кўримсиз рангли кўйлак кийиб мактабга боради. Муаллима ёрқин рангда кийинган кунпёж, ўқувчилар уни бирданига севиб қоладилар, деярли ҳамма ўқувчилари унга ёпишиб оладилар, доим ҳурмат қилиб, дарсида жим ўтириб, вазифаларини яхши ва аъло бажарадилар.

Ҳар бир бинонинг ички ва ташқи қисми ўз мазмунидан келиб чиқиб турлича бўялади. Масалан, мактаб синфлари ўзига хос талаблар асосида бўялади. Болалар рангни катталарга нисбатан бошқачароқ сезади. Бунинг устига турли ёшдаги болалар турли рангни яхши кўради. Белорус олимлари 7 ёшдан 15 ёшгача бўлган уч мингдан ортиқ боладан сўраб, хулоса чиқарганлар. Бинобарин, болалар илиқ рангларда ўзларини яхши ҳис этганлар. Ўсмирларнинг 7 фоизи эса мовий рангни ўсмирлар ўқийдиган хоналарни совуқроқ - мовий рангга бўяш тавсия этилади.

Ўқувчи ёшларнинг билими, тайёрланаётган кадрларнинг сифатини оширишда ранг жуда катта аҳамиятга эга эканлигини юқоридаги мисолларда кўрдик.

Ранглар руҳиятга жуда кучли таъсир кўрсатади. Ранг иш унумини оширишга, касалликларни даволашга, ҳатто савдо дўконлардаги касод молларни харидорларга ўтказишга қодир. Талай давлатларда рангларнинг бу хусусиятларидан яхши фойдаланадилар. Японияда қизик тажриба ўтказилган: хоналарининг ҳар бири муайян рангга бўялган иморатга бир-бирини танимайдиган бир гуруҳ кишилар таклиф этилган. Натижаси ғаройиб бўлиб чиққан. Қизил хонага кирганда, мутлақо нотаниш кишилар бир зумда элакишиб, апок-чапоқ бўлиб кетганлар, ҳазил-мутойиба ҳам қилиб ўтирганлар. Ҳаворанг хонага ўтганда, ҳаммасининг дами ичига тушиб жимиб қолганлар. Шу зайл рангларнинг руҳиятга, кайфиятга таъсири яна бир қарра исботланган.

Қадимда баъзи халқларда ҳатто яра-чақалар ҳам ранглар воситасида даволанган. Жигарнинг оч-қизил ранги билан, бош ва товонни мовий ранг

билан, нафас йўллари ни ло жувард ранг билан тузатиш мумкинлиги ҳақида маълумотлар бор.

Ранг одамнинг рухиятини кескин ўзгартириб юбориши мумкин. Масалан, кизил ранг юракни каттиқроқ тепишга ундаб қон босимини оширади. Мовий, яшил ранглар эса аксинча, асабларни тинчитади. Сарик ранг мия фаолиятини жонлантиради, эс-хушни йиғиштиради. Тўқ кулрангга бўялган хоналарда ишлайдиган кишиларнинг боши кўп оғриши, ҳафсаласи ўлиши, кизил бўёқдаги автомобиллар эса қутилмаганда ҳалокатга учраши кузатилган. Бу ҳол рангларнинг ўзига хос сеҳрли жиҳатлари билан изоҳланади.

Ранг хонадон муҳитига ҳам ўзгартиш киритиши мумкин. Бир хил ранглар, айтишлик, ошхонага мос келса, бошқа хиллари меҳмонхонага ёки болалар бўлмаларига тўғри келиши мумкин. Яшил ва мовий рангларнинг майин туслари дам олиш учун қулай, осойишта шароитни вужудга келтириши, хонани кенг ва баҳаво қилиб кўрсатиши билан диққатга лойик. Бу ранглар бўш соатларда ҳордик чиқариш учун энг маъқул ҳисобланади. Қизғиш ва сариқ- илик ранглар иш қобилиятини, иш уқумини ошириши билан эътиборни тортади.

Бирок, ранг одамнинг табиатига мувофиқ келиши керак. Экстра-сенслар ёркин ва кескин ранглар ичида, тортинчоқ, одамови кишилар эса босиқ ганч рангларга бўялган хоналарда ўзларини яхши ҳис қилишлари аниқланган. Серғайрат, жўшқин кишилар тоза, ёруғ рангларни хуш кўрадилар. Кулранг ёки ҳаворанг сингари совуқ бўёқлар - оғир, вазмин, иззатталаб кишиларни ўзига жалб этади. Бўшанг, юмшоқ кишилар пушти ва шу каби нафис рангларни яхши қабул қиладилар. Тажовузқор, беқарор шахслар эса қора рангни афзал кўрадилар.

Оила аъзолари бирга йиғиладиган хоналарга ўткир ва кескин ранглар тўғри келмайди, чунки улар одамни чарчатади, ғашга тегади. Шундай умумий хоналарнинг ранглари қўнғилни яйратиши, лекин машғулотлардан ҳам чалғитмаслиги керак. Майин, яшил ранг шу талабга жавоб беради. Бундай хонада дарларда, гилам ёки диванга ўхшаш бошқа жиҳозлар кизил бўлиши мумкин.

Ётоқхона ранги уй эгаларининг таъби ва феълига боғлиқ. У оромбахш бўлиши, лекин шу билан бирга одамни унчалик бўшаш-тирмаслиги керак, чунки акс ҳолда эрталаб ўрин-тўшакни тарқ этиш қийин бўлади. Мутахассисларнинг фикрича, бундай ранг - пуштидир. Қолган майда-чуйда жиҳозларнинг ранги хона эгаларининг табиатига мувофиқлаштирилиши мумкин. Сипо кишилар жиҳозларнинг оқларини, ҳаракатчан кишилар - яшилларини, қизиққон кишилар - тўқ, кизилларини танласалар, тўғри бўлади.

Ошхонада саранжом-сарипталик руҳи ҳукм суриши керак. Шу сабабдан, бу хона учун ҳаммабоп - оқ ранг муносиб. Бу ранг хона сахнини

кериб, кўзни алдайди, хонани савлатли кўрсатади. Бизнинг тор ошхоналаримиз учун бу жиҳатнинг аҳамияти катта. Бундан ташқари, оппоқ хонани турфа ранг анжомлар билан шинам этиш, озода тутиш осон.

Ақлий меҳнат учун ажратилган хона биринчи навбатда фикрни жамлашга хизмат қилиши керак. Бу хона ранглари илҳом бериши, вақти-вақти билан мияга дам бериш вазифасини ҳам уддалашни зарур. Табиийки, эгасининг кайфиятига ҳам ижобий таъсир кўрсатиши керак. Бундай максадларга мовий ёки сарғиш ранг мувофиқ келиши мумкин.

Болалар хонаси учун тавсия этиладиган энг аъло ранг сариқдир. Негаки, у ранг машғулотлар учун ҳам, эрмаклар учун ҳам бирдай қулай.¹

Физиологлар ишлаб чиқаришда ранглардан фойдаланиш устида иш олиб бормоқдалар. Масалан, спектрнинг сарғиш-яшил қисмидаги рангларнинг кишига фойдали таъсир кўрсатиши аниқланган. Афтидан биз ўрмонда соя-салқин ва тоза ҳаво туфайлигина дам олиш билан чегараланиб қолмаймиз. Яшил ранг кўз ўткирлигини, аниқ кўришни оширади, кўз ичи босимини пасайтиради, қон айланишни яхшилайти. Яшил муҳитда қулоқ ҳам шовқин ва товушларни юмшоқроқ идрок этади. Шунинг учун ҳам, хонада яшил ранг бўлиши фойдалидир (аммо ҳар қаерда ҳам меъёрни билиш керак, албатта). Бир ранг, одатда, бошқа рангга мос келаверади. Масалан, станокнинг ҳаракатланувчи иш қисми, кўпинча, тўқ сариқ рангга бўялади, хавфли жойлари эса оғоҳлантирувчи – кизил рангга бўялади.

Энг оқилона ишлатилган рангнинг ишлаб чиқаришдаги брак ва майиб бўлишларни кескин (брак 40 фоиз, майиб бўлиш 5 фоиз) қамайтириши, меҳнат унумдорлигини ошириши (15-20 фоиз), иш вақтини тежаши исботланган.

Хона ва станокларнинг ранги ёруғликни қайтариш қобилиятга боғлиқдир. Цехлардаги полнинг ранги, кўпинча, қорамтир, асфальт ютиб туради. Шу сабабли ҳам электр энергияга йилига миллионлаб сўм ортик сарфланади.¹

Соатсозлик заводларидан бирида соат механизмлари йиғиладиган цехнинг қорамтир поли оқ мәрмар парчаларидан тўшалган оқимтир пол билан алмаштиргач, иш унуми 7,5 фоиз ортган. Ранг ва ёруғлик рассомларнинг политраларидан цехларга ана шу тартибда ўтиб бормоқда.

Ранглар шартли равишда илик ва совуқ деган турларга бўлинади. Олов, қуёш, кизилган темир рангини эслатувчи кизил, тўқ, сариқ, сарғиш-зангори ранглар илик ранглар ҳисобланади. Муз, сув, осмон рангига ўхшаб кетадиган кўкимтир ҳаво ранг, кўк, бинафша ранглар совуқ ранг ҳисобланади.

¹ Ранглар сехри. Мулоқат журнали. Тошкент, 1991, №6, 93-бет.
Набиев М. Рангшунослик. Т.: «Ўқитувчи», 1995, 20-24-бетлар.

Ишлаб чиқариш хонаси интерьери учун танланадиган умумий ранг жиҳозларнинг бўёғи билан уйғун бўлмоғи лозим.

Жиҳознинг ранги унинг технологик вазифасига қараб танланади. Темирчилик-пресслаш жиҳозларини яшил-ҳаво рангга бўйаш тавсия этилади. Термик ишлаш жиҳозларини оч-қулрангга (алюминий рангида), қўймакорлик жиҳозларини – кўкимтир-сарик рангга ва бошқа шунга ўхшаш рангларга бўйаш маъқул. Ранглар доирасининг илик рангларидаги қисми совуқ ранглардагига қараганда, бизга яқиндек туюлади. Иссиқ рангдагилар «олдига чиқиб турса», совуқ рангдагилар «орқага чекиниб» туради. Гёте айтганидек, «мовий осмон биздан узоқлашади».

Бу иллюзадан хона мутаносиблигини кўриниши жиҳатдан ўзгартиришда фойдаланиш мумкин. Агар, масалан, узоқроқ хонанинг қиска деворини тўқ сарик, ён деворларини эса ҳаво рангга бўйалса, хона «чорсироқ» кўринади. Рангларнинг «салмоғи» ҳам бошқача кўриниши мумкин. Қизил кесак, қулранг тусдаги ранглар очик, енгил рангларга қараганда, бир қадар совуқ туюлиши мумкин.

Манзара чиройли ва уйғун бўлиши, бир хилликка йўл қўймаслик учун рассомнинг назари ўткир бўлиши лозим. Бунда кўшимча масалаларни ечмоқ керак бўлади: дераза пардалари рангининг тўғри танланиши ҳовлидаги кўкатларга мос тушишига (бу «яшил архитектура»ни танлаш), кўргазмали ташвиқотнинг мазмуни ва шаклини тўғри танлашга эришиш лозим бўлади.

Ишлаб чиқаришни эстетик жиҳатдан тўғри йўлга қўйиш мақсадида кўпгина заводларда техника эстетика бўйича махсус кенгашлар тузилади, вазириликлар ёки бошқармаларда эса махсус бадий конструкторлик бюрolari ташкил этилади. Ишлаб чиқаришда қулайлик яратиш кишининг маънавий камолотига ва ўз ижодий қобилиятини намоён қилишга ёрдам беради.

Жаҳонга танилган «Шевроле», «Дюпон», «Мерседес-Бенц» автомобил ширкатларининг машинага бўёқ бериш бўйича маслаҳатчиси Карлтон Вагнернинг таъкидлашича, муваффақият ва омадсизлик ҳар хил рангга эга бўлади. Унинг фикрига ишонса бўлади, чунки у ранглар мутаносиблигига кишиларнинг таъсирини кенг ўрганган. Қўйида Вагнернинг қузатувларидан воқиф бўласиз.

Агар бошлигингиз ҳузурига машингизни ошириш масаласи бўйича бормоқчи бўлсангиз, яхшиси тўқ кўк ёки қул ранг шим билан оқ қўйлак кийинг. Бу мутаносиблик кишиларда ўз ишига жиддий муносабатда бўлишлик ҳиссини уйғотади.

Хизматга жойлашмоқчи бўлсангиз, муассасангиз кадрлари бўлимида яна қул ранг, тўқ кўк ёки сарғиш рангдаги кийимларингиз афзаллик келтиради. Бунда ялтироқ ранглар сизни бошқалар кўзи олдида жуда

ажратиб турадиган ва ўта мустақил ҳолда тасаввур ҳосил қилишни унутманг.

Беморлар қайсики, сиз ҳол-аҳвол сўраш учун ташриф буюрмоқчи бўлган кишиларнингиз рангдан мамнун бўладилар. Шундай булса-да қора рангнинг қандайдир ялтироқ тус билан мутаносиблиги ҳам маъқул келаверади. Бунда қора рангнинг самараси янада намоён бўлади. Мазкур вазиятларда ўчиб, ювишиб кетган ранглардан ва айниқса, сарик туслардан холи бўлганингиз афзал. Чунки, улар беморларда, кўпинча, руҳий нотинчликни кучайтиради. Аёллар эркаклар диққатини ўзига тортмоқчи бўлсалар, уларга ёрқин ранглар мутаносиблиги ёки ажойиб қора тусдаги белбоғ, шунингдек, жузъий қизил шорўмол, белбоғ, туфлилар ёрдам беради. Аёллар эркаклардаги ёрқин мовий рангни маъқул кўрадилар.

Яна қим билади дейсиз, ранг-тусларга муносабатда ҳам миллий хусусиятлар қолаверса, атроф-муҳит, таълим-тарбиянинг таъсири ҳам намоён бўлиши мумкин.

РАНГЛАР ОРҚАЛИ КАСАЛЛИКЛАРНИ ДАВОЛАШ

Яқин вақтлардан бери япон аёллари қизил рангли кийимларни маъқул кўриб қолдилар. Чунки, чеварлар қизил рангли кийим киядиган жувонларнинг узоқ вақтларга қадар ёшариб, жозибадор бўлиб юришларини айтмоқдалар.

Бу гапларда оз бўлса-да ҳақиқат бор.¹ Қадим замонлардан бери турли хилдаги рангларнинг шифобахш таъсири маълум. Масалан, шарқда қизил ранг ичакларнинг қуйи қисмини ва оёқларни назорат қилиб турадиган энергетик чакралардан бири, деб ҳисобланган. Қизил ранг мускул фаолиятини яхшилайтиди. Моддалар алмашинувини меъёрига келтириб туради. Қон айланишини яхшилайтиди. Шунингдек, тери касалликларида, чунончи, чечак, қизамиқ, сарамас, волчанка, скарлатинага даво бўлади. Хотирани мустаҳкамлайди. Одамга тетиклик ва қувват бахш этади, вирусли касалликларда ёрдам беради. Айни вақтда қизил ранг одамни кўзғатиши, бошни отритиши, асабийлаштириши мумкин. Шунинг учун, семиз одамлар қизил рангдан эҳтиёт бўлганлари маъқул.

Зарғалдоқ ранг. Меъда-ичак ишини меъёрига солади. Иштаҳани очади. Илгарилари ошхона ва меҳмонхоналарга зарғалдоқ рангли абажурлар осиб қўйилгани бежиз эмас. Бундан ташқари, зарғалдоқ ранг ўпка касалликларида (ўпка, трахея, бронхлар, ҳалқум, хиқилдоқ) касалликларида организмга шифобахш таъсир кўрсатади. Хусусан, бронхал астмаси бор беморлар учун жуда фойдали. Зарғалдоқ ранг

¹ Ранглар даволайди. Нилуфар тайёрланган. Сихат-саломатлик журнали, 2002, 3-сон. 32-б.

эндокрин тизимни рағбатлантиради. Талок ва кизилўягач касалликларида самарали.

Сарик ранг. Бошқа шифобахш воситалар билан бирга атоник кабзият, уйқусизлик, тери касалликларидан фориг бўлишда ёрдам беради. Сарик ранг иштахани очади. Бутун организмга тозаловчи таъсир кўрсатади. Куз ва жигар ишhini рағбатлантиради. Нерв система тонусини оширади. Ақлий қобилиятни яхшилайти.

Яшил ранг. Қадим замонлардан абадийлик тимсоли ҳисобланади. У аритмияни йўқотади. Қон босимини меъёрига келтиради. Юрак ўйнашини йўқотади. Шамоллаш касалликларида даво, асабийлашишга ва жаҳлдорликка йўл қўймайти, яшил ранг бронхларнинг кенгайишига таъсир қилади, кулоқнинг эшитишини яхшилайти. Юрак қисқаришларини кучайтиради, меҳнат қобилиятини оширади, бош отригини камайтиради.

Кўк ва ҳаво ранг (зангори). Жуда кучли антисептик ҳисобланади. Ҳаво ранг пигмент доғларни, жигар касаллигини, сарикни, куйганларни даволайти, яллиғланиш жараёнларини босади. Ҳаво ранг кўз ҳикилдоқ, умуртка поғонаси касалликларида қўлланилади. У шуқингдек, юрак фаолиятини меъёрлаштиради. Мовий рангнинг озипи ниятидаги одамларга фойдали бўлиши сезилган. Ҳаво ранг идиш, ҳаво ранг дастурхон, ҳаво ранг ёруғлик, деворларнинг ҳаво рангга бўялгани иштахани жуда пасайтиради ва дастурхонга тортиладиган овқатни кўримсиз қилади.

Кўк ва кум-кўк ранг. Қалқонсимон без касалликларида, бўқоқда, ўпка касалликларидан ёрдам беради, кўк ранг катаракта, глаукома, астма ва ўпка яллиғланишида шифобахш.

Ҳинд олимлари кўк ранг руҳий носоглом одамларга узоқ вақт таъсир қилиб турганда, улар озми-кўпми дарддан фориг бўлиши мумкин, деб ҳисоблайдилар. Фақат нерв системаси бўш одамлар кўк ва мовий рангдан узоқроқ, бўлганлари маъқул. Чунки, бу ранг уларни руҳан эзати.

Бинафша ранг. Бинафша рангдан барча руҳий касалликлар ва асаб бузилишлари, невралгия, ревматизм, мия чайқалиш, жигар ва ажратув системалари касалликларида фойдаланиш мумкин. Унинг томирлар системасига яхши таъсир қилиши ҳам қайд қилинган. Шуниси қизиқки, чет эл олимлари, рангларнинг қон гуруҳларига алоқадор бўлишини аниқладилар.

Масалан, қони биринчи гуруҳ одамлар қизил, зарғалдоқ (пур-пур) тўқ қизил рангларни маъқул кўрадилар. Қони иккинчи гуруҳ одамларга ҳаётий жараёнларни меъёрлаштириш учун мовий ва яшил ранглар тавсия этилади. Чунки, бу ранглар тамага ва ақлий қобилиятга яхши таъсир кўрсатади, қони 3-гуруҳ одамларга ҳамма ранглар мос келаверади. Уларга қизил ва зарғалдоқ рангларни қўллаш ҳаёт фаолияти жараёнларини рағбатлантиради ва ақлий фаолликни оширади. Мовий ва яшил ранглар асабларни тинчлантиради, бинафшаранг ўй-хаёллар ва хотираларнинг

яратилишига ёрдам беради. Қони 4-гурух одамлар энергетик таърифларига кўра, 2-гурухга ўхшайдилар. Мовий ва яшил ранглар уларга анча яхши. Кийим танлашда ва уйингизни жиҳозлашда юқорида айтиб ўтилган ранглардан ўзингизга маъқулини танласангиз доимо сихат-саломат ва яхши кайфиятда юрасиз.

Юқоридаги муаммоларни бартараф этиш учун қуйидаги масалаларни ҳал қилиш мақсадга мувофиқ деб биламиз:

- таълим тизимида ранглардан фойдаланиш моделини тузиш ва илмий тадқиқот ишлари олиб бориш. Рангшуносликка оид адабиётларни чоп этиш;

- рангшунослик илмий тадқиқот институти ташкил этиш;

- республикада ранг институти ёки илмий лабораторияси ташкил этиш;

- рангшуносликка оид мукамал илмий асосланган дастурлар тузиш;

- техника, тиббиёт, физика, рассомчилик, амалий санъат, театр, кино, қишлоқ хўжалиги, маориф ва бошқа соҳаларда рангнинг ўрни, вазифасига оид фундаментал илмий тадқиқотлар олиб бориш;

- рангшуносликка оид кўргазмали куроллар, слайд, видеофильм, плакатлар ишлаб чиқиш;

- рангшуносликка оид қизиқарли, рангли тест саволлари тузиш;

- Рангшуносликка оид атамалар луғатини тузиш;

- жаҳондаги ривожланган мамлакатларга, рангшунослик илмий тадқиқот институтларига олимларимизни илмий сафарга юбориш.

- замонавий компьютерлар ёрдамида рангшуносликка оид илмий тадқиқот ишлари олиб бориш.

- ўқувчи, талабаларга ёшлигидан рангларнинг моҳиятини ўргатиш.

- ҳамма соҳаларда рангнинг ўрни ҳақида илмий конференциялар ўтказиш.

Хулоса қилиб айтганда, рангшунослик фанини янада тараққий эттириш мамлакатнинг янада ривожланишида жуда катта ижобий аҳамиятга эга. Рангларда бир дувё или сирлари, маънавий хазиналари яшириниб ётибди. Бу сирларни ўрганиш, рангшунослик фанини янада ривожлантириш, тараққиёт учун муҳим аҳамият касб этади.

РАНГЛАРНИ ФАЛСАФИЙ ЎРГАНИШДАГИ МУАММОЛАР

Эй мен билган, билмаган дунё!
Заррадан то коинот қадар ҳам аён,
ҳам тилсимот қадар.
Фикрат бовар қилмаган дунё
Мен ҳам сендан бир қисм бўлиб,
ҳис, идрок, жон ва жисм
бўлиб яралибман, яшамокдаман...
Эркин Воҳидов

Ўзбекистон Республикасининг таълим соҳасидаги сиёсатини, умуминсоний кадриятлар, халқнинг тарихий тажрибаси, маданият ва фан бобидаги кўп асрлик анъаналар, жамиятнинг истиқболдаги ривожланишини ҳисобга олган ҳолда олиб борилмоқда. Таълим тизимида жуда катта ишлар амалга оширилмоқда. Фан стандартлари, дастурлари, дарсликлар қайта ишлаб чиқилди ва чиқилмоқда. Ҳозирда фан, техника жуда тез ривожланмоқда ҳар дақиқа ўзгариб бормоқда. Вақт ўтиши билан кечагина қилган ишларимиз бутунги кун талабига жавоб бермасдан қолмоқда. Янги-янги муоммалар олдимизда кўндаланг бўлиб қолмоқда. Агар биз ушбу муоммаларни бартараф этиб бормас эканмиз, улар Ватанимизда фан, техникани, маданиятни ривожланишига, албатта, салбий таъсирини ўтказди.

Аждодларимиз табиатнинг сирли оламига ҳайратга тушиб, асрлар давомида уни ўрганиб келмоқда. Муқаддас китобимиз «Қурони Карим»да ҳам ранг мўжизалари ҳақида қуйидаги фалсафий фикрлар билдирган: «Аллоҳдан ҳам гўзалроқ ранг берувчи борми?»¹ ёки «...ранглари турли бўлган меваларни чиқарганимизни кўрмадингизми?!»² яна «...тоғларнинг, оқ, қизил, ранг-баранг йўл-йўллиси ҳам тим, қораси ҳам бордир»,³ шунингдек «Одамлар, жониворлар ва чорва ҳайвонлар орасида ҳам турли ранглари бордир?!»⁴.

Дарҳақиқат, «ранг» атамаси тўрт ҳарфдан иборат бўлса-да, шубҳасиз унинг маъносига ва сирли оламини ўрганишига инсоннинг умри етмаслиги, табиийдир. Ранг сирларини илмий ўрганиш мақсадида «Рангшунослик» фани юзага келган ранглarning инсон руҳига таъсирига ўрганувчи фан эса ранг психологияси деб юритилади.

Ҳар бир ранг олам маъно аниқлатади. «Нима учун табиат яшил рангда яратилган?». Бунинг сабаби нимада? Агар табиат қизил ёки сариқ рангда

¹ Қуръони Карим. Бақара сураси, 138-оят.

² Уша асар. Фотир сураси. 27-оят.

³ Уша асар. Фотир сураси. 28-оят.

⁴ Булатов С.С., Аҳанов Б. Ранг психологияси. Тошкент, 2003.

бўлса, нима маънони англатган бўлар эди? Нима учун конимиз қизил? қайси ранглар инсон саломатлигига, кайфиятига таъсир этади? Инсон қалбидаги рангларни қандай кўрса бўлади? Инсон ёки ҳайвонларнинг ранглари орқали улар саломатлигини аниқласа бўладими? Салла нима учун турли рангда бўлади? Улар инсон руҳига таъсир этадими? Ушбу муаммоларни барчаси ранг психологияси фанининг тадқиқот мунозараларидандир. Мазкур соҳа бўйича асрлар давомида аждодларимиз, фан арбоблари муайян даражада илмий-тадқиқот ишлари, тажрибалар ўтказиб келишмоқда. Аждодларимиз бизга ранг ва унинг инсон ҳаётидаги ўрни, шифобахшлиги, тарбиявий, фалсафий ва руҳий томонлари ҳақида жуда кўп маънавий хазиналарни қолдириб кетганлар. Биз тасаввуфда¹ рангларнинг гайб илмидаги фалсафий қарашлар ҳақида маълумотларга бир оз тўхталиб ўтмоқчимиз.

Диннинг улуғ юлдузи

Нажмиддин Кубро (тахаллуси; асл исми-шарифи Аҳмад ибн Умар ибн Муҳаммад Хивакӣ ал-Хоразмӣ) (1145-Хива-1221) - улуғ шайх, тасаввуфнинг таниқли вакилларида бири, кубровийлик тариқатининг асосчиси (унинг таҳаллуси “диннинг улуғ юлдузи” маъносини беради). Кубронинг қаромат кўрсатиши, воқеаларни олдиндан билиш, ўтқир назари билан таъсир эта олиш хислатига эга инсон бўлганлиги ҳақида ривоятлар тарқалган. Кубро ёшлигидан илмга қизиққан, қобилиятли бўлган. Ислоҳ асослари, шарият, ҳадис ва тавсирни жуда тез ўзлаштириб олади. 16-17 ёшларида таҳсилни чуқурлаштириш мақсадида Хоразмдан чиқиб, Эрон, Миср, Шому, Ироқ мамлакатларини кезади. Тариқатдан хабардор бўлишга нитилиб, бир неча шайх, дарвишлар суҳбатига бўлади. Илк дафъа Мисрда шайх Рўзбихон Ваззон Мисрий (1189 й.в.э.)га мурид тушади, ундан тариқат одобини ўрганади, шайхнинг қизига уйланади. Кейинчалик Ҳамодонда шайх Аммор Ёсир (1187 й.в.э.), Дизфулда шайх Исмоил Қасрий (1193 й.в.э.) каби устозлардан сабоқ олди. 25 йилдан ортиқ умрини илм таҳсилига бағишлаган. Кубро 1185 йил Хоразмга қайтиб келди. Бу ерда катта ҳонакоҳ қурдириб, ўз диний мактабини яратди. Кубро кишиларни эгуликка, илмга, саҳоват ва мардликка даъват этади. Унинг тарбиясини юзлаб одамлар ирфоний маърифатдан баҳраманд бўлдилар. Кубронинг муридлари Маждиддин Бағдодий (1209.1219 й.в.э.), Ҳумавий

¹ Тасаввуф (суфийлик) – суфийнинг назарий, фалсафий дунёқараш тизимидир. Ислоҳдаги диний-фалсафий таълимот, оқим. Таълимотнинг асоси инсон ва унинг Парвардигорга муносабатидир.

Суфийликда руҳий камолотга эришиш тўрт босқичдан иборат: шарият, тариқат, маърифат, ҳақиқат.

ва Саъдиддин Доя (1256 й.в.э.) тасаввуф тарихида ном қозонган шайхлардир.

Кубро ўз қарашларини араб тилида ёзган бир неча рисолаларида баён этган. Улардан асосийлари “Фавоих ал-жамол ва фавотих ал-жалол” (“Жамол хушбўйликлари ва жалолнинг кашфи”, «Ал-усул ал-ашара» («Ўнта усул»), “Рисола ат-турук” (“Тарикатлар рисоласи”), «Рисолат ал-хоиф ал-хоим минловм ал-лоим» (“Маломатчининг маломатидан ҳазар қилувчи ҳақида рисола”) ва бошқалар. Кубронинг форс тилида ёзилган “Фи одобус солиқни” (“Солиқлар одоби ҳақида”) рисоласи ҳам бор. Кубро Куръонга мутасаввиқлар нуқтаи назаридан шарҳ беришни охиригача етказа олмади, бу ишни унинг шогирдлари тугаллади. Форсча рубоийларида жавонмардлик, пок ахлоқ ғоялари ифодаланган. Кубро мўғул босқинчиларига қарши жангда шахид бўлган. Қабри Кўҳна Урганчда. Кекса шайх ва донишманд инсоннинг бу жангдаги қахрамонлиги, жасорати авлодларга ибрат бўлиб қолади. Кубро шахси ва унинг мероси Ўзбекистон мустақиллик туғайли ўрганила бошлади. 1995 йилда Ўзбекистонда Кубро тавваллудининг 850 йиллиги нипонланди.

КУБРОВИЙЛИК ТАРИҚАТИ

Кубровийлик - тасаввуф тарикати. XIII аср бошида Хоразмда Нажмиддин Кубро асос солган. Унинг асарларида тарикатнинг моҳияти, ўзига хос талаб ва қоидалари баён қилиб берилди. Кубронинг тасаввуфий таълимотига кўра, инсон ўз моҳияти билан кичик бир оламдир, у катта олам бўлган коинотдаги барча нарсаларни ва сифатларни ўзига хос мақомларда жойлашганлигидан, ҳақиқат йўлини қидирувчилар бундай камолга эришиш учун маълум риёзатли йўлларини ўтишлари зарур. Бу йўлда унга пири қомил раҳнамолик қилиши керак. Кубро камолатга эришиш асосларини қуйидаги ўнта талаб (“Ўнта усул”)да ифодалаб берган (1-жадвал):

1-жадвал

Камолатга эришишнинг ўнта асослари

№	Номи	Мазмуни
1.	Товба	-барча амалларининг боши бўлиб, Аллоҳ олдида тавба қилиш, бундан кейинги ҳаётни илоҳий эзгулик ва хайрга бағишлашга аҳд қилиш.
2.	Зухд	-Такво, парҳез, харомдан ҳазар қилиб, ҳалолликга юз тикиш, Аллоҳ ман этган ишларни қилмаслик.
3.	Таваккул (таваккал)	-барча ишларни қилишда Аллоҳнинг меҳрибонлиги ва қудратига таяниш.

4.	Қансат	-Ҳаёт кечиришда оз нарса билан қаноатланиш, мўъта-дилляк, тубан майллардан озод бўлиш;
5.	Узлат	Танҳоликда бўлиш, хилватда руҳни поклаш.
6.	Таважуж (юзланиш)	-бутун вужуд билан Алдоҳга юзланиб, ундан мадад сўраш, у сари қалба интилиш.
7.	Сабр	соғлиқнинг ўз эътиқоди, ниятини синаши. Ҳақ йўлнинг азобу изтиробига чидаган кишиларгина мақсадга эришади.
8.	Мурокаба (тафаккурга гарк бўлиш)	Қалб поклангани ва тубан эҳтиросдан ҳолилигини туйиб, хотиржам бўлинганини эслаб ҳаёлга чўмиш, Ҳақ таолло раҳим-шавқатини кўриб туриш.
9.	Зикр	Олоҳнинг исмини тилдан қўймаслик, калимаю дуолар-ни мунтазам такрорлаб туриш.
10.	Ризо	Аллоҳ қудратини чуқур ҳис қилган ҳолда, ўзини буткул унинг иродасига топшириш ва бундан ҳузурланиш. Бу маҳал солиқни ҳаққа, ҳақнинг унга яқинлашганлигини билдиради.

Кубро илохий маърифатни сўфий фақат фонийлик ҳолатида, яъни буткул ўзлигини йукотиб идрок эта олади, деган фикрга эътироз билдиради ва Жунайд Бағдодийнинг “сахв” (хушёрлик) йўлини тутиб, тафаккурий-ақлий билимга эътиборни қаратади. Бундай йўлни Аҳмад Яссавий, Баҳоуддин Накшбанд маъқуллаган.

Кубро инсон руҳий кечинмалари, нозик ҳолатларни пухта билган. Шунга мувофиқ “латоиф” (“нозик таъблилик”) назариясини ишлаб чиққан. Бу назарияга кўра, инсон руҳи кўзга кўринмас латиф марказлардан иборат. Бу онг ва туйғу рух ва жисм орасидаги бир нарса. Уни илғаб олиш мушкул. Аммо инсон ҳаётида бу марказларнинг аҳамияти муҳим. Сўфий айна шу марказларни илғаб олиш лозим. Ана шу “латоиф” инсоннинг илохий хислатидир. Сўфий риётлар, машқлар давомида бу латоифни турли ҳолатларнинг ўзгариши, ранглар ва шаклларнинг алмашиниши тарзида тасаввур қилади. Кубро назарида нукта, доғ ва доира мурид руҳий ҳолатлари ўзгаришида муҳим хизмат қилади. Доира-фалак доира айланиши, доғ - дунё тимсоли, нукта – ваҳдатдир. Доира доимий айланишда, у доғни ҳам ўз ичига олади. Аммо булар марказ томон, яъни нукта сари интилади. Нукта моҳиятини англаш орқали Аллоҳ оламида идрок этса бўлади.

Нажмиддин Кубродаги ранглар ва уларнинг маънолари баъзи мутассавирлар таърифлаган рангларнинг шарҳидан фарқ қилади.

Кубро етти ранг хислатини етти тушунчага мослаб тушунтирган. Унингча, оқ ранг - исломни, сариқ ранг - имонни, зангори ранг - эҳсонни, яшил ранг - итминон (ишонч)ни, кўк ранг - ирфонни, қора ранг - ҳаяжон

(хайрат)ни англатади. Солиқ руҳий ҳолатларида қайси ранг кўз олдига намоён бўлаётганини пирига айтиб туриши керак. Пир шунга қараб муриднинг қайси босқичда турганини билиб, унга янги вазифалар юклайди. Кейинги сўфийлар ҳам Кубро сингари қора рангни ҳайрат белгиси ҳисоблаб, уни руҳнинг фанога ғарк ҳолати рамзи сифатида таъкидлашди.

Куброда тариқат аъзоларининг ягона ташкилий тизими бўлмаган. Уларни таълимотнинг руҳи ва мақсади бирлаштирган. Кубронинг шогирди Сайфиддин Бохарзий (1261 й.в.э.) Бухоро яқинидаги Соктариёт қишлоғида Нажмиддин Кубро номи билан аталган хонақоҳ ташкил қилган. Бу ерда Кубро тариқати XVIII аср охиригача кенг тарқалган эди. Унинг аъзолари Кубро ғояларини Мовароуннаҳр шаҳарларигагина эмас, балки Эрон, Миср, Ироқ ва Афғонистонга ҳам ёйдилар.

Айниқса, Кубро Ҳиндистонда чуқур илдиз отди. Кейинчалик Кубронинг бир қанча мустақил Шохобчалар вужудга келади. Булар - фирдавсия, нурия, рукния, ҳамадония, игтишошия, заҳабия, нурбахшия.

Кубро туфайли ирфоний ҳикмат ва инсоний поклик, илоҳий, маърифат ғоялари бутун Шарққа тарқалди, бу тариқат исломнинг шуҳратига шуҳрат қўшди.

ТАСАВВУФДА ДУНЁВИЙ ВА ҒАЙБ ИЛМЛАР

Илм, тасаввуфда дунёвий ва ғайб илмларига бўлинади. Дунёвий илм далил билан исботланиши билимларга, ғайб илми эса Аллоҳ томонидан инсон қалбига тушган қаромат нури билан идрок қилинади (1-шакл).

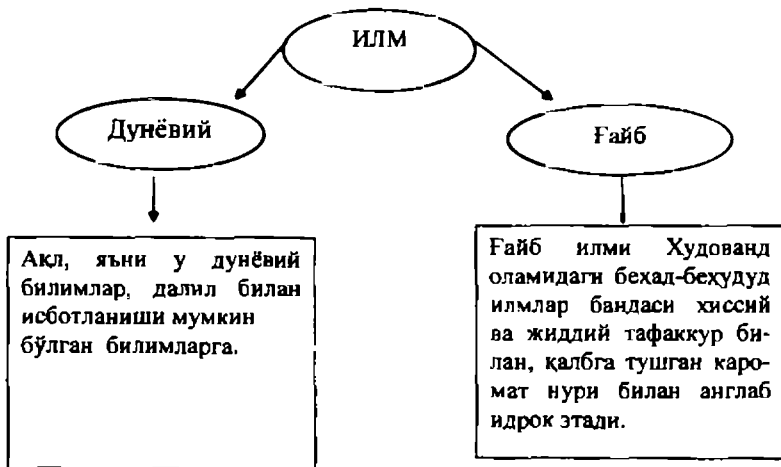

1-шакл. Тасаввуфда дунёвий ва ғайб илмлар.

Ғайб илмида инсон онгига Аллоҳ томонидан хабар икки усулда етказилди. Биринчиси – туш кўриш орқали, иккинчиси – илҳом, яъни илҳомланиш ҳолатида инсон онгига етказилади. Буни 2-шаклда кўриш мумкин.

“Туш кўриш хусусияти инсонга азалдан берилган. Одамзот – бу дунёда яшаб, турли соҳаларда фаолият юритади, оилавий турмуш кечиради, ўз фикрлаш доирасида мушоҳада қилади ва келгуси ҳаётга таъсир этувчи қарорларини чиқаради, яъни маълум қадамлар қуяди. Биз, кўпинча, қарорларимизнинг оқибати қандай бўлишини тўлиқ ҳис қила олмаймиз. Чунки, бу нарсага бошқалар томонидан, яъни атрофимиздаги олам томонидан бизга нисбатан қилган хатти-ҳаракатларнинг ҳам таъсири бор, айни шу ҳолатни билиш ақсарият ҳолларда мушкул. Лекин, бундай пайтда бизга туш ёрдамга келади”.¹ “Тушлар икки хил бўлади: раҳмоний ва шайтоний. Раҳмоний туш кўрадиганлар – калби тоза, ҳалол ва тўғри сўз, аждодлари кўп савоб ишлар қилган инсонлардир. Бундай тушлар одамга тез кунларда рўй берадиган воқеа-ҳодисалардан, ўзининг ва яқинларининг ҳолатидан дарак беради. Шайтоний тушлар эса кўрувчинини чалғитади – инсонларни бир-бирига карама-қарши қилади. Шайтоний тушлар пешинда, кун ботарда ва тонгда, бомдод намози пайти бўлган ишларимизни кузатиб турган руҳий дунёдан ахборот оламиз. Туш бу огоҳлантиришдир. Ҳар бир инсон бундай маълумотлардан тўғри ва оқилона фойдаланишни билиш керак. Бунинг учун биз тушнинг рамзий ўқиш алифбосини билиш зарурдир. Тушларни таъбир қилиш хусусияти барчага бирдек берилмаган. Бу илоҳий томонидан берилади. Қадимда кўп пайғамбарлар, азиз авлиёлар, алломалар туш таъбири ҳақида кўп манбаларда ёзиб қолдиришган. Пайғамбаримиз Юсуф Алайҳиссаломнинг туш таъбири ҳақида китоб ёзишлари ва унинг хосиятларини инсонларга ўргатиш ҳақида қуйидаги қизиқарли воқеаларни эслаб ўтиш жоиздир:

“Ҳазрат Юсуф Алайҳиссаловати вассаломга Ҳазрат Мухтор Жаброил Алайҳиссаловатти вассалом Худовандиванди қаримдан андоғ ваҳи келтирдиким, “Ё биродар Юсуф Алайҳиссалом, Худовандийнинг салом юборди ва фаришталар дурудидилонихоч юборадилар, баъд аз андоғ ярлиғ ва суборакбодлик Ҳазрати Рабий иззат ул-Жалол ва иззат ул-Жамолдан бўлдиким, дўстим Ҳазрат Юсуф Алайҳиссалом қавмларига туш таъбирини айтиб борсун ва яна туш кўрганнинг яхши ва ёмонлигини билмоқ учун китоб шарҳ қилсун. Анинг учунким, ҳар бир махлуқот мундин кейин ўз тушларига ўзи бу китобнинг мазмуни бирга яхшилик ва ёмонликка тавба-тазарруу қилиб, бало-қазони раббидини учун садақа бирла дафъ қилсун, яхшиликка шукрлар бажо келтуруб, садақа қилиб муродга етсун. Ҳар қайсининг яхши ва ёмонлигини кундан илгарироқ билиб, сабаб

¹ Исомухаммедов Б. Туш кўриш хосиятлари. –Т.: «Истиқлол», 2003. 3-6.

килсинлар. Бандаларга Ҳазрат Юсуф Алайҳиссаломнинг мўъжизотлардан тушлари бу таъбир била каромат бўлгай”, - дедилар”¹. Шунингдек, Юсуф Алайҳиссаломнинг туш таъбирини яхши билганлиги ва “туш таъбири” илми билан юқори мартабага эришганлиги ҳақида бир тўхтаб ўтилса хато бўлмайди. “Зулайҳо мақсадга эриша олмагач, Юсуфга тухмат қилиб, уни зиндонга ташлаттиришга муваффақ бўлади. Юсуфни зино қилишга ҳаракат қилишда айблаб, зиндонга таплайдилар. Лекин, Юсуф зиндонда ҳам тангри таолонинг эътиборида бўлади. Юсуф зиндон бошлигининг кўнглини топди. Зиндон бошлиги қамокдаги барча маҳбусларни Юсуфнинг қарамоғига берди, у ердаги ҳамма ишларни Юсуф идора қилар эди.

Зиндонда Юсуф билан бирга Миср подшоҳи Фиръавн – Райёнбинни Валиднинг икки хизматчиси соқийси ва новвойи Фиръавнга қарши хиёнатда айбланиб зиндонга ташлагандилар.

Аллоҳ таоло Юсуф Алайҳиссаломга туш таъбирини аниқ айта олиш қобилиятини ато этган эди. Бир куни Юсуфнинг бу икки шериги туш кўришиб, бу тушларининг таъбирини Юсуф Алайҳиссаломдан сўрадилар. Юсуф Алайҳиссалом туш таъбирини баён қилиш ғайб ишлардан эканлигини, буни фақат Олоҳнинг инояти билангина хабар берилш қобилияти унда бор эканлигини тушунтириб, маҳбуслар кўрган тушларининг таъбирини айтиб берди. Юсуф Алайҳиссаломнинг таъбири бўйича тез кунда, Аллоҳнинг иродаси билан бу икки йиғит зиндондан чиқишади ва соқий оқланиб ўз ўрнига тайинланади, новвой эса ҳатл қилинади. Хуллас, Юсуф Алайҳиссаломнинг туш таъбири тўғри чиқади. Орадан икки йил ўтади. Кунлардан бир куни Фиръавн бир туш кўради, унинг таъбирини барча аъёналардан ва таъбирчилардан суради. Йиғилганлардан бирортаси ҳам ҳукмдорнинг туш таъбирини айтиб беролмайди. Шунда зиндондан ўтириб чиққан Фиръавннинг соқийси ҳукмдорнинг олдига келиб, зиндонда Юсуф исмли бир муаббир (туш таъбирчиси) танишганлигини, унинг таъбири жуда аниқ бўлишини сўзлайди”. Юсуф Алайҳиссаломни Фиръавннинг ҳузурига келтирадилар. Ҳукмдор кўрган тушунини сўзлайди: “Мен тушимда Нил дарёси бўйида турган эканман. Шунда дарёдан семиз ва келишган етти сигир чикди. Мон, орик сигирлар аввалги семиз сигирларни еб юборди. Семиз сигирлар уларнинг кўринишини аввалгидек, мон эди. Шундан сўнг мен уйғониб кетдим. Кейинги тушумда, мен битта пояда ўсиб чиққан еттита тўлиқ ва яхши бошокни кўрдим. Уларнинг кетидан ингичка бошоклар эса еттита тўлиқ бошокни ютиб юборди. Бу кўрган икки тушимни таъбирини ҳеч ким айтиб беролмайди”.

¹ Таъбирнома. – Самарқанд: Ғ.Ғулом номидаги “Адабиёт ва санъат” нашриётининг Самарқанд бўлими, 1991. 4-6.

Юсуф Алайҳиссалом Фиръавнга деди: “Тушларингнинг икколови ҳам бир хил. Худованди қилмоқчи бўлган ишларини сизга билдирибди. Етти бош яхши сигир – етти йил, еттита яхши бошок ҳам – етти йил. Уларнинг маъноси бир. Улардан чиққан етти бош ҳам ўпа маънода; яъни бу етти қахатчилик йилини билдиради. Бутун Миср мамлакатдаги етти йил буюк фаравонлик бўлади. Ундан сўнғ етти йил қахатчилик келади. Мисрни хароб қиладиган бу очарчилик оғирлигидан мамлакат курган аввалги фаравонлик даври бутунлай эсдан чиқиб кетади. Бўладиган қахатчилик шунчалик оғир кечадики, мамлакатда ҳеч фаравонлик бўлмагандай туюлади. Тушунгизнинг икки марта бир такрор намоён бўлиши эса бу ишни Худованди кечиктирмай амалга оширишдан далолат беради. Шунинг учун менинг Фиръавн жаноби олийларига маслаҳатим шуки, кечиктирмай бир ақлли ва доно одамни бутун Миср ўлкасига раҳбар қилиб қўйсинлар, токи у фаравонлик йилларида етиштирилган ҳосилнинг бешдан бир қисмини Фиръавн омборларида захира сифатида сақлаб қўйсин. Бу Миср бошига келадиган етти йиллик қахатчилик даврида бутун аҳоли қирилиб кетмаслиги учун озик-овқат бўлади”.

Бу таъбир Фиръавни ўйлантириб қўйди ва Юсуф Алайҳиссаломга буюрди: “Худованди буларнинг ҳаммасини сенга аён қилган экан. Сендан ақллироқ ва доно одам йўқ. Сени хонадоним ва бутун мамлакат устидан раис қилиб тайинлайман, бутун халқим сенинг амрингга қараб иш тутади. Мен фақат тахтим билангина сендан катта бўламан. Сени бутун Миср юрти устидан бошлик қилиб тайинладим”, деб узугини бармоғидан чиқариб, Юсуфнинг бармоғига тақиб қўйди. Бу вақтда шаҳар ҳокими Қитфийр ўлган эди, Фиръавн Юсуф Алайҳиссаломни ўзига вазир этиб тайинлаб, Зулайхони унга никохлаб берди. Маълум бўлишича, Зулайхо ҳали-ҳануз боқира экан. Аллоҳ уларга икки фарзанд ато этди. Юсуф Алайҳиссалом ўз таъбирида баён қилганидек, мамлакатда етти йил кетма-кет серҳосил йил бўлди. Юсуфнинг фармойиши билан йиғилган барча ҳосилнинг бешдан бир қисми хазинага йиғиб қўйилди. Саккизинчи йилдан бошлаб кетма-кет етти йил қурғоқчилик юз берди. Очарчилик бошланди. Юсуф Алайҳиссалом ортиқча бутдойни бошоғи билан салқитиб қўйганлиги учун Миср аҳолиси очарчиликдан омон қолди”.¹

Бундан кўриниб турибдики туш инсон ҳаётида жуда катта ўрин тутади. Аргентиналик машҳур адиб ва файласуф Хорхе Луис Борхес “кўп мурожаат этган мавзулардан бири – туш ва уни англаш масаласидир. У тушдаги воқеаларни бадиий фалсафий таҳлил этиши, гайри-манتيкий хулосалар чиқаришни севган. Бошқача айтганда, у тушдан ўзига ҳос маъно-мазмун, моҳият излаб топишга интилган”.²

¹ Абдурахмонов А. Саодатга элгувчи билим. –Т.: «Мовороунаҳр», 2001. 89–90-б.

² Алимасов В. Борхес парадокслари // Тафаккур. 2004. №1. 38-б.

“Абу Абдулло Муҳаммад Ибн” Али Ҳаким Термизий “Хатмул авлис” номли асариди (X аср) биринчиларидан бўлиб, авлиёлик рутбаси, даражалари ва комил инсон, ҳақида фикрларни баён этган эди. Ул зотнинг фикрига кўра, солиқ маърифат даражалар мартабаларини эгаллай бориб, клохиёт оламига яқинлашиб боради ва инсонга муяссар бўладиган билимларнинг энг юксаги – илоҳий чарағонлик билан тенглаша оладиган маърифатга етади.

Шу зайлда калбида илми ғайб¹, илми ладуний² порлаб, унинг руҳи яратган қудратга уланади³.



2-шакл. Ғайб илмида хабар, инсонга, Аллоҳ томонидан ваҳий ёки хабар икки усулда етказилади.

¹ Илми ғайб – турли сирлар, ичкя ҳолларга тегишли илм, тасаввуф илми, авлиёлик илми. Ғайбни билиш, кўринмаган нарса, ҳодисаларни кўра билиш, турли сир синовларни билиш илми. Бу орқали инсон ўзини руҳан кашф этади, ақл-идрок бялан етима олмаган тушунчаларга эришади.

² Комилла К. Нажмиддин Кубро.- Тошкент, А. Қодирий номидаги халқ мероси. Т., 1995, 4-6.

³ Уша асар.

Рухий¹ ҳаратган қудратга уланган буюк шахслар борки, уларда санаб ўтилган тоифаларнинг бир қанчасининг сифатлари жамланган бўлади. Шайх Нажмиддин Кубро ана шундай зотлар тоифасига киради. У илму ҳикмат, фалсафа, тиб, риёзиёт, тафсиру талқинлар баробарида ирфоний илмлар, илоҳий ҳикматлар нуриния беради.

Нажмиддин Кубронинг инсон қалбидаси ранглар ҳақидаги фалсафий қарашлари

“Шайх Нажмиддин Кубро улуг мутаффақир, тасаввуф тариқатининг машхур намोёндасидир. Унинг “Кубравия” - буюк ҳамда “Заҳабия”-олтин деб номланган таълимоти мусулмон дунёси маънавий ҳаётига катта таъсир кўрсатган.

Жуда кўп илм-фан соҳаларининг катта билимдони бўлган Нажмиддин Кубро инсон қалбини чуқур ҳис этувчи буюк руҳшунос ҳамдир. Унинг фикрига кўра, Ҳақни таниш йўлида мурид пири раҳнамолигида ўнта зинадан иборат тариқат пиллапоясини (Таваба, Зухд, Таваккул, Қаноат, Таважжух, Узлат, Сабр, Муруқаба, Зикр, Ризо) босиб ўтиши зарур.

Нажмиддин Кубро “Алусул ал ишара”, “Рисолат ат турук”, “Фи ахбоб-уссолиқин”, “Фавойид ул жамол” каби асарларида “Латоиф” назариясига алоҳида ўрин беради. Бу назарияга кўра, коинот тафаккур, ҳис, руҳ ва тана қабилар ўраб турган кўзга кўринмас марказда иборатдир. Суфий махсус машқлар орқали ҳолат, шакл ва ранг ўзгариши ҳосиласи бўлган бу марказни ҳис қилиш ва кўриш лозим².

Кубронинг таъкидлашича, муриднинг руҳий ҳолати доира, доғ ва нуқта сингари уч тарқибий қисмдан ўтиши зарур. Доира - бу Коинот, доғ – дунё образи, нуқта - Коинот маркази(ваҳдад). Нуқта моҳиятини англаб етиш - бу илоҳий дунё маъносини англашдир. Ҳар бир дин, мафкура ранг назариясини ўзинча талқин қилади. Ислом ва айниқса, тасаввуф тариқати номоёндалари ранглар назариясини инсоннинг руҳий ҳолати билан

¹ Рух – инсоннинг номодий мавжудлиги, яъни “Мен”и. У ўлмас, азалий ва абадийдир. Рух инсонни жони ва танасини бош миё орқали бошқаради. Одамдан жон чиқиб, бош миё ҳаракатдан, фикрлашдан тўхтагандан маҳалда руҳ танани тамом ила тарқ этиб, танасиз хатни ўлчамдан аср келган номодий маконда латиф оламда давом эттиради. Тангри таолло қисмат қобилдан кейин ўлган одамнинг танасига яна қайта жон ато қилиб тириктиради ва инсон руҳини ўзининг танасига киргизади. Шундан кейин инсон қилмишга яраша жаннатга ё дўзахга ёки асосатга йўл олади. Рух, жон ҳақида тўлиқ аниқ, батафсил, мукаммал билишнинг илҳами йўқ. Бу ҳақида Қуръони Қаримнинг “Ал-Исро” сураси 85-оятдан (Эй Мухаммад), Сиздан руҳ ҳақида сўрайдилар. Айтки: “Рух ёлғиз Раббим биладиган илмлардандир”. Сизларга бу ҳақида жуда оз илм берилгандир”, деб ёзилган. (Абдурахмонов А. Садатга элитувчи билим. Т: Мовароуннаҳр, 2001, 432-бет.

² Қорабосв У. Нажмиддин Кубро мероси ва унинг “Латоиф” назарияси. - Т.: Санъат журнали, 2002, №4, 2001, 20–21-бетлар.

боғлашади. Кубронинг фикрига кўра, ранглар куйидаги тартибда жойлашади: ок-сарик-кўк-ҳаворанг-яшил-қизил-қора. Бу еттига ранг муриднинг етти хил ҳолати билан боғлиқ. Ок ранг-ислом, сарик-иймон, кўк-эхсон, ҳаворанг-имтиҳон, яшил-иймон, қизил-ирфон, қора-хайрат, ҳаяжонни билдиради. Ҳар бир ранг муайям маънога эга бўлиб, у қандайдир рамзни англатади.

Кўпгина халқларда ок ранг - софлик, бокираликни, англатади. Нажмиддин Кубро ҳам бу рангни софланиш рамзи деб курсатади. Фақат софланганидан кейингина мурид “тариқат” йўлига кириш мумкин.

Оқ рангдан фаркли ўлароқ сарик ранг бир хилдаги маънога эга эмас. Мисол учун Ўрта Осиё халқлари аجدодлари сарик рангни қуёш нури, олов, олтин, бойлик кабиларни рангига менгашган.

Европаликлар сарик рангни иссиқ ёзнинг тугаши ва кузнинг бошланиши билан боғлашгани учун айрилик тушунчасини ҳам сарик ранг орқали ифодалашади.

Нажмиддин Кубро ҳам бу рангни ҳаёт ато этган Худовандига нисбатан муҳаббат рамзи сифатида талқин этади.

Кўк ранг - осмон, денгиз ранги, шимол халқларида совуқ ва соя рангини, шарқликлар учун чексизлик ва мангуликни англатади. Кубро таълимотига кўра, у эхсонни, янги ҳаётнинг бошланиши, гуноҳлардан покланишни ифодалайди.

Ҳаво ранг-орзулар, меҳр жозияба, оби ҳаёт рамзи. Нажмиддин Куброда у “тавба” дан кейин ҳақ йўлига кириш, ёмон ҳаёллар ва “харом”дан қайтиш, Худованди ман этган юмишлардан ўзини тийиш ва “ҳалол” ишга киришиш кабиларни англатади.

Яшил ранг-ҳаётни уйғониши, жонланиши, майсалар ва барглар рангини англатади. Куброда бу ранг муриднинг Худовандига чинакам эътиқод билан қалбини бағишлаган ҳолатини ифодалайди.

Қизил ранг - эҳтиёткорлик, ҳосилдорлик, гўзаллик, қувноқлик, муҳаббат рамзини ифодалаш билан бирга, ўч, душманлик, уруш, қон тўкиш кабиларни ҳам англатади. Куброда ҳам қизил ранг руҳнинг танадан ажрала бошлаши, қалб ҳақида қайғуриш руҳий дунёни англаш каби нотинч ҳолатлар рамзи ҳисобланади.

Қора ранг- кўпчилик халқларда қоронғилик бахтсизлик, уқубат, мотом, узлат, махфийлик ер ости дунёси кабиларнинг рангидир.

Туркий халқларда эса қора ранг қуч, буюқлик қудрат, шунингдек, мақсадни англатади. Нажмиддин Куброда ҳам қора ранг руҳнинг ўз мақсадига, яъни илоҳий дунё остонасига яқинлашганини билдиради. Бу илоҳиётга эришганлик, илоҳий дунёдан ҳайратланиш рамзидир. Кубро назариясида рангсизлик алоҳида ўрин тутади. Рангсизлик асл мақсадига эришганлик, ҳақиқий илоҳий дунё ҳаққониятга эришганлик рамзи сифатида талқин қилади. Руҳнинг бир ҳолатдан иккинчисига (бир рангдан

иккинчисига) аста ўтиб бориши руҳнинг такомиллашуви ҳисобланади. Кубро назариясида руҳнинг “ранг” ҳолатига кириши “Талаввун” деб номланади. Руҳнинг илоҳий дунё билан бирлашув ҳолати эса “Тамкин” деб юритилади.

Шогирд ўзгариб, такомиллашиб бориб ўзининг руҳий шакли ва рангларни ўзгарганлиги ҳис қилиш ва буни устозига маълум қилиб бориши лозим. Ўз навбатида устоз шогирдининг гаплари асосида унинг қайси ривожланиш босқичида эканлигини аниқлайди.

Нажмиддин Кубронинг «Латиф назарияси» ва комил инсоннинг даража босқич мезонлари

Нажмиддин Кубро¹ кечинмалар нозик ҳолатларни пухта билганидан, шунга мувофиқ «латоиф»² назариясини ишлаб чиқади. Бу назарияга биноан, инсон руҳи кўзга кўринмас бир латиф³ марказлардан иборат. Бу онг ва туйғу, руҳ ва жисм орасидаги бир нарса (3-шаклга қаранг).

У шундай нозикки, уни илғаб олиш ҳам мушкул. Аммо инсон ҳаётида бу «латоиф» марказининг аҳамияти ката сўфий айнан шу марказларни яллиғлантириб, ўткирлаштириб бориш ва илғаб олиш даркор. Ана шу «латоиф»⁴ инсоннинг илоҳий хислатидир. Сўфий риёзатлари, машқлар давомида бу латоифни турли ҳолатларнинг ўзгариши ранглар ва шаклларнинг алмашиши тарзида тасаввур қилинади.

Нажмиддин Кубро назарида нукта, доғ ва дори муриди руҳий ҳолатлари ўзгаришида муҳим хизмат қилади (4-шакл).

Доира доимий айланишда, у доғини ҳам ўз ичига олади. Аммо булар марказга томон, яъни, нукта сари интилади. Нукта моҳиятини англаш орқали Аллоҳ оламини идрок этса бўлади.

¹ Ирфон-билиш, таниш (тафаккур билан).

² Тасаввуфнинг Ўрта Осиёда йиғит вақилларидан бири, суфизмдаги Кубровийлик оқимининг асосчиси Хива (1145-1221).

³ Латиф-нозик таъбилийк.

⁴ Латиф-юмшоқ, мулойим, гўзал, келишган, ёқимли.

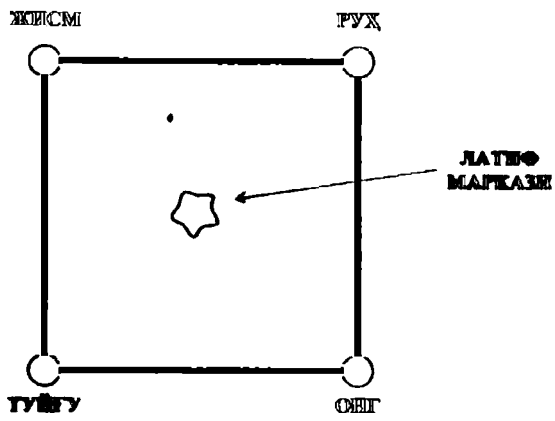

3-шакл. Нажмиддин Кубронинг «Латонф» назарияси.

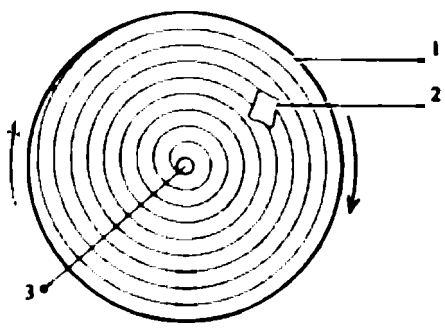

4-шакл. Муриднинг влоҳий хислатларини ўзгариши ҳолати.

1. Доира-фалак доираларининг айланиши.
2. Доғ-дунё тимсоли.
3. Нукта вақтдандир ғ.

**Мурдининг Аллоҳ томон сафардаги даража босқичларини
ранглар орқали ақс эттиридаши ва уларнинг мазмуни**

№	Ранглар	Даража босқичлари	Даража босқичларининг мазмуни
1.	Зангори	Шариаги	<p>Шариат - тўғри йўл, илоҳий йўл қонун-Ачилиги. Ислои динининг диний ҳуқуқ тизими, кодекс.</p> <p>Шариатда 6 асосий категория бор:</p> <ol style="list-style-type: none"> 1. Фарз - бажарилиши қатъий, мажбурий хатти - ҳаракатлар; 2. Мандуб - тавсия этилган, лозим топилган, лекин мажбурий ҳисобланмайдиган хатти-ҳаракатлар. Ихтиёрий бажариладиган урф-одатлар. Унинг баъзи бир категориялари суннат таркибига ҳам кирди; 3. Мубаш - тор маънода ижозат берилган барча хатти-ҳаракатлар, гуноҳ ҳисобланмайдиган, инсон ҳаёти ва турмуши билан боғлиқ бўлган оддий хатти-ҳаракатлар (овқатланиш, ухлаш; уйланиш, дам олиш ва ҳоказо); уларни бажариш таъқиқланмаган ва мажбурий деб ҳисобланмаган. Мубоҳ моҳиятан «жоиз» категориясига тенг; жоиз мубоҳ атамасининг синоними. 4. Ҳалол - рухсат этилган, тоза. Рухсат этилган хатти-ҳаракатлар, тоза ва пок ҳисобланган, озик-овқатлар, сув, ҳайвон ва бошқалар. 5. Харом - қатъий равишда таъқиқланган хатти-ҳаракатлар, емишлар, нарсалар, ҳолатининг ақси. 6. Макруҳ - номаъқул, ёқимсиз меъёрлар. Харом билан ҳалол ўртасидаги ишлар, нарсалар. Сўфийликка қадам қўйган киши дастлаб шариатнинг барча талаб ва категорияларини мукамал ўрганиши ва эгаллаб олмаги лозим бўлган.

2.	Сарик	Тарикат	<p>Тарикат - сўфийликда шариятдан кейинги иккинчи босқич. Тарикат шариятини муҳофаза этувчи илоҳий амал бўлиб, шариятни ҳам ўз ичига олади. Шарият ҳали жаннат иштиёқида ибодатда бўлсалар, тарикат ҳали ҳақ тало дийдорига етишиш учун жондан кечганлар. Тарикат аслан шарият заминидан кўкариб чиққан гулдир.</p> <p>Турли тарикат аҳли Ҳаққа, ҳақиқатга етишишда ҳар хил йўллارни танлаб олганлар. Кўнгиллари чопган, қалблари мойил бўлган ўзларига, маъқул бўлиб кўринган тарикатни танлаб олиб, ихлос қўйиб, шу йўлдан кетганлар. Тарикатлар бир-бирларидан кескин фарқ қилган, аммо улар ислом доирасидан четга чиқмаган. Барчаларининг йўллари ўзларича тўғри саналган. Масалан, соддарок киёс тарикасида тушунтирсак, бирорта олис шаҳарга, манзилга бориш учун самолётда, поездда, ашинада, мотоциклда, велосипедда, отда, эшакда ёки пиёда турли йўллар оша етиб, бориш мумкин. Аллоҳнинг ўзи билгувчирикдир.</p> <p>Тарикатга кадам қўйган сўфий тиркичиликнинг барча ташвишларидан буткул воз кечади. Ихтиёрни устози-пир, шайх эшонга бутунлай топширади ва қуйидаги тўрт асосий тамойилларига катъий амал қилади.</p> <p>-Таваккал - ҳар нарсани ҳар ишни Худовандига солади, ёлғиз унинг ўзига таваккал қилади.</p> <p>-Шавқ - ёлғиз яратган Тангри таолони севади, фақат унга муҳаббат қўяди, фақат унгагина интилади.</p> <p>-Зухд- тарки дунё килиб, зоҳидликда доим тоат-ибодат қилиб яшайди, ёлғиз Тангридан бошқага ҳожат бўлмайд.</p>
3.	Қизил	Маърифат	<p><u>Маърифат</u> - сўфийликда тарикатдан кейинги учинчи босқич сўфийликнинг бу босқичига кадам қўйган сўфий, мурид фақат Худовандининг борлигини мутлоқ ҳақиқат деб, бутун олам - коинотни Худовандининг ижоди деб, теварак-атрофдаги нарсалар ва ҳодисаларни эса, инсон руҳининг Худованди билан қўшилишни олий мақсад деб, яхшилик</p>

			ва ёмонлик нисбийлигини ақл билан эмас, қалб билан англашлари керак бўлган. Шу максатда улар каттик жазаво билан зикр-саногоа тушиб, Худовандининг жамолини кўришга ҳаракат қиладилар.
4.	Оқ	Ҳақиқат	<p>Ҳақиқат - сўфийликнинг тўртинчи босқичи-“Ҳақиқатга эришув”дан сўнг, сўфий шахс сифатида тугаб, Парвдигорга этиш керак ва фанога эришилгач, у бу босқич ҳам тугалланади. Сўфийлик йўлига кирган мўмин аввал муҳиблик, кейин муридлик, кейин дарвешлик, кейин олимлик-орифлик, сўнг валийлик ва ниҳоят набийлик мақомига етишга ҳаракат қилади.</p> <p>Тасаввуфда диннинг ташки жиҳати шарият бўлса, ички жиҳати ҳақиқатдир. Тасаввуфнинг охириги босқичи-ҳақиқатга етган сўфий, азалий ва абадий борлик Парвардигор эканлигини, удан бошқа барча нарсалар вақтинча эканлигини чуқур ҳис этади ва билади, қалбан тушуниб этади. Ҳақиқат аҳли инсоний сифатлардан илоҳий сифатларга етишган кишилардир. Уларда шарият-сўз, тарикат-йўл, маърифат Парвардигорга бўлган ишк бўлса, ҳақиқат ҳолдир.</p>
5.	Яшил	Валийлик	Валий - «дўст», «эга», «соҳиб», «якин» маъноларни англатади. Парвардигорга якин, азиз, комил одам ҳомий, бандаларнинг хомийси, маъноларни билдиради. Улар каромат қилувчи, келажакни олдиндан башорат қилиш қобилиятига эга бўлган, илмли, тақводор кишилар, сўфийлар.
6.	Қора	Канзул асрор	Аллоҳдан халқ сири қайта сафарини билдириб, қонзул сир-асрорларини Ҳазинасини эгаллашини ва ҳайратга ғарқ ўлишини ифодалайди. Шариятнинг маъзи –ҳикматини бошқатдан идрок этиб, қоронги бир доғ рангга ўралади.
7.	Кулранг	Кулл	Солиқ Аллоҳ ҳузурини пайдо бўлади. У қора рангга қутилиб, рангсизлик ҳолатига кирилади. Зоти қул даражасини эгаллаган солиқ бир ранглик ҳолатида мақсадига эрилади.

Шундай қилиб ранглар сўфийнинг руҳий ҳолатлари, Аллоҳ томон сафарини даъво босқичларини билдириб туради. Рангларни хилма-

хиллиги ва алмашилиб туриши солиқнинг аҳволини, шурий кечин-маларининг давом этаётганини ифодалаб, у хали талаввун, яъни, ботиний-тафаккурий кечинма-ўйларининг алғов-далғовида, турли-туманлигини англатади. Рухнинг рангдан ранга кўчиши ривожидан нишондир¹. Ушбу жараён охир оқибатда рангсизлик ҳолатига, яъни тамкинга олиб келади. «Тамкин» ҳолатига кирган сўфий «талаввун»к дан (рангбарангликдан) қутилиб, Ваҳдат оламига кўшилган бўлади. Чунончи зангори ранг тўғри келади. Қизил рангда солиқнинг тавба килиб, тарикат² бошланади, солиқ калбида муҳаббат кўзғолади, у Аллоҳ ёди билан яшайди ва бу сарик ранга тўғри келади. Қизил рангда солиқнинг руҳи вужудидан ажрала бошлагани, маърифатга яқинлашгани, маънавий моҳиятлар оламини англагани маълум қилади. Аммо бу босқич холи хирс нуктасидан халос бўлмаган бир ҳолатдир. Сўнгра оқ ранг кўринадики, бу юракнинг покланишига ишорадир ва ҳақиқатни англаш бошланади. Ҳақиқат оламидан хабардор бўлиб, тавқит ҳолатини бошдан кечиради.

Шундан сўнг яшил ранг келади. Яшил ранг валийликдан³ нишондир. У сирларнинг сирига, ғайбга ошноликни билдиради ва солиқнинг асл моҳиятига эришаётганини ҳам англатиш мумкин, мазкур ранглар солиқнинг Аллоҳ билан руҳий сафарларини англатган бўлса олти қора ранг Аллоҳдан халқ сири қайта сафарини билдириб, канзул сир-асрорлари хазинасини (барча ҳақиқатга эришиши) эгаллашни ва хайратга ғарк бўлишини ифодалайди.

№	Ранглар номи	Сўфийликнинг даража босқичлари
1.	Зангори	Шариат
2.	Сарик	Тарикат
3.	Қизил	Марифат
4.	Оқ	Ҳақиқат
5.	Яшил	Валийлик
6.	Қора	Канзул асрор-сирлар хазинасини эгаллаганлиги.
7.	Кулранг	Кул даражаси

5-шакл. Сўфийнинг руҳий ҳолатининг ранглар асосида даража босқичлари.

Шариатнинг маъзи - ҳикматини бошқатдан идрок этиб, қоронғи бир доғ ранга ўралади. Ва ниҳоят солиқ⁴ руҳи яна Аллоҳ ҳузурда пайдо

¹ Тамкин-огирлик, чидам, огир тарбиялик, савлат, хайбат.

² Талаввун-ранг-баранг бўлиш, ўзгариб туриш, товланиш.

³ Тарикат-усул, йул, маслак, сўфийлик йўли.

⁴ Солиқ-бирор сўфийлик маслағига мансуб, сулук (сўфийлик йўлини, тушунча).

бўлади. У қора рангдан қутилиб, рангсизлик ҳолатига киради. Зотиға қуллик даражасини эгаллаган солиқ бир ранглик ҳолатида мақсадига эришади.

Муриднинг Аллоҳ томонидан сафардаги даража боскичларигина ранглар орқали акс эттирилиши ва бу даражаларида муриднинг қилиши лозим вазиғалар мезони берилган.

Кўринадики, Нажмиддин Кубродаги ранглар ва маънолари кейинги вақтларда тасаввуф назариячилари таърифлаган рангларнинг шарҳидан фарқ қилади. У етти ранг ҳислатини, етти тушунчаға мослаб тушунтирган (5,6-шакллар).

Солиқ руҳи ҳолатларини, қайси ранг кўз олдида намоён бўлаётганини пириға айтиб туриш керак. Пир шунға қараб муриднинг билиб, унға вазиғалар юқлайди. Хоразмли Шайхда рангларни қуйидаги тартибда жойлашган (8-шакл).

№	Ранглар номи	Ранглар	Сўфийликнинг даража боскичлари
1.	Оқ		Ислом
2.	Сарик		Иймон
3.	Зангори		Эҳсон
4.	Яшил		(Ишонч)
5.	Кўк		Иқонни (Тўлик ишончи)
6.	Қизил		Ирфонни
7.	Қора		Ҳаяжонни

6-шакл. Нажмиддин Кубронинг фалсафий қарашида етти рангнинг етти тушунчаси.

Нажмиддин Кубро солиқ эътиқоди ва иймонига кўп эътибор берган. Шунинг учун у иймон, итминон, икон (ишонч) сўзларини қайта-қайта таъкидлайди. Аммо қора ранг таърифида ўхшашлик мавжуд. Нажмиддинда бўлгандай, кейинги сўфийлар ҳам қора рангни ҳайрат белгиси ҳисоблаб, руҳнинг фаноға изох ҳолати рамзи сифатида кўрсатганлар.

Олим, авлиё ва бошқаларнинг қалбидаги ранги турлича бўлган. Фаридиддин Атторға кўра аҳамият боҳасида абадийлик топган ва илоҳий сифатлар билан сифатланган. Ҳис ва ақл сархатларидан отиб шарафланиш билан шарафланган бўлган ҳолда бандалик ибодатини қанда қилмаган қомил инсондир. У ҳақни англаган ва унға сингиб, эриб кетиб ягона руҳ билан қоришиб кетган инсон руҳи ҳам ҳақиқатдир, деб таърифланган. Мансур Халложнинг қалбидаги Нажмиддин Кубро солиқ эътиқоди ва иймонига кўп эътибор берган. Шунинг учун у иймон, итминон, икон

(ишояч) сўзларини қайта-қайта таъкидлайди. Аммо қора ранг таърифида ўхшашлик мавжуд. Нажмиддинда бўлгандай, кейинги сўфийлар ҳам қора рангни ҳайрат белгиси ҳисоблаб, руҳнинг фанога изоҳ ҳолати рамзи сифатида кўрсатганлар.

Мансур Халложнинг қалбидаги ранги кулранг бўлгани, яъни у муридликнинг энг юқори босқичи еттинчи босқичига яъни кул даражасига кўтарилган авлиёлардан бўлган.

Ҳожа Аҳрор Валий - Туркистонлик табаррук авлиё, нақшбандия сулуқининг машҳур шайх-муршиди. У ислом оламида катта нуфизга, мавқега эга бўлиб, «валий-авлиё» сифатида танилган. Унинг қалбидаги ранги яшил бўлган.

«Авлиё Аҳмад Яссавий қалбидаги ранги яшил бўлиб, у 63 ёшда Яссиди ер остига кирган ва унинг ҳаётида сифат жиҳатдан янги ҳаёти бошланади. Бу ердаги ҳаёт ўзгача қонуниятлари асосида кечади. Бу дунё ташвишларидан қутилиб, фақат илоҳий, руҳий оламда яшаш барчага ҳам насиб этавермайди. Бундай олий ҳолатни Яссавий ҳадиси шарифга асосланиб, «ўлмай туриб ўлиш, «Мўта ло тамўдад» деб атайди. Бундай одам моддий ҳаёт чегарасидан ўтиб, нури Муҳаммадийга яқинлашади. Бундай авлиё энди сўфий дарвешлардай жарангли зикир билан шуғилланмай, дилида тоат-ибодат қилади. Валий Аллоҳ жамолини ўзидан фақат жон пардасигагина тўсиб турганини англайди.

Аҳмад Яссавий инсон кўкрагида беш гумбаз борлигини айтади:

1. Қалб ёки кўнгил (чап эмчакдан икки энглик пастда)
2. Рух (ўнг эмчакдан икки энглик пастда)
3. Сирр (қалбнинг юқорисида)
4. Хофий, яъни махфийлик (гунбази)
5. Ихфо, яъни барча эзгулик гумбази. Демак, Аҳмад Яссавий руҳий оламининг барча гумбазларини дилига жо этган.¹

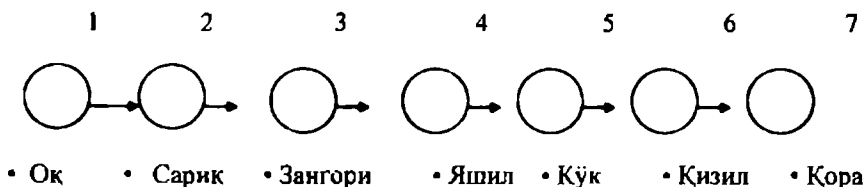

7-шакл. Хоразмли Шайхда ранглارни қуйидаги жойлаштириш тартиби.

¹ Носифий. Ҳожа Аҳмад Яссавий.-Т.: Гафур Ғулом номидаги «Адабиёт ва санъат» нашриёти, 1993,12-бет.

Хулоса. Хуллас, Нажмиддин Кубронинг ранглар ва шакллар билан боғлиқ руҳи, психологик тажрибалар кейинги сўфийлик томонидан ривожлантирилган. (Айтиш ўринлики, инсон руҳи билан боғлиқ бу манзара ва ҳолатлар Овропада XX аср бўсағасида кенг ўрганилиб, янги билимларнинг вужудга келишига сабаб бўлади. Чунончи, Кафка, Шопенгауэр, Фрейд фалсафасида паропсихология асосий ўринни эгаллайди¹).

Оламда Аллоҳ таоло ва унинг расулидан ташқари яна авлиё ва асфиёларга, донишманд-бузургворлар бор. Уларга биз эътиқод ва эҳтиром билан яшаб келинади. Уларнинг ҳоқиқий пойига зиёрат этиб руҳларни шод айлаб, руҳий-маънавий ибрат олинади. Уларни эъзозлаш покликни, маърифатни ва иймонни эъзозлашдир.

Валийларнинг табарруқ руҳларини ёд олиш, уларга дуо юбориш фарқли биз ўз қалбимизни, виждонимизни тозалаш, ҳаёт тарзимизни ростлик ва эзгулик сари мувофиқлаштиришга интиламиз. Чунки валийларнинг маънавий мерослари ва амаллари бизга ибрат ҳамда сабоқдир. Шундай экан, комил инсонлар ҳаётини ўрганиш, ўзини ва бутун оламларни яратган Раббисини таний олишнинг қалитидир. Ҳар бир соҳада аждодларимиз ранг илми бўйича чексиз маънавий хазинага эгадир. Ҳозирда жаҳондаги, айниқса, ривожланган мамлакатларда махсус ранг институтлари ва илмий лабораториялари бу борада самарали фаолият кўрсатиб келишмоқда. Бу ўринда Токио шаҳрида ҳамда Берлин шаҳрида Баухауздаги ва бошқа шаҳарлардаги рангшунослик институтлари дунёга машҳурдир.

У ерда тарбияда, маънавиятда қишлоқ хўжалигида, тижоратда, техникада, тиббиётда, рамзийликда, фалсафада, психологияда, экологияда, меморчиликда ҳарбий соҳада, дизайн, диний илмда ва бошқа соҳаларда рангларнинг ўрни бўйича жуда катта илмий тадқиқот ишлари олиб борилмоқда.

Хулоса қилиб айтганда, ранг - бир мўъжиза, у даволайди, у хасталайди, у тарбиялайди, у қайфиятни кўтаради, у дунёни билишни ўргатади, у ўзимизни ва яратган Раббисини таний олишга ўргатади. Рангларда бир дунё илм сирлари, маънавият хазиналари яшириниб ётибди. Бу сирларни ўрганиш, рангшунослик фанини янада ривожлантириш, таракқиёт учун муҳим аҳамият касб этади.

Аргентиналик машҳур адиб ва файласуф Хорхе Луис Борхес “Дунё деган эди – ғаройиб, унда ҳар нарса бўлиши мумкин. Бизгача ҳамма нарса кашф этилган. Аммо ғаройиб дунё янада ғаройиб тадқиқотларга муҳтож”.

¹ Булатов С.С., Аханов Б. Ранг психологияси. Тошкент, 2003, 4-б.

IV БОБ. МЕЪМОРИЙ ЁДГОРЛИКЛАРГА БАВИШЛАБ БИТИЛГАН РИВОЯТЛАРДАГИ ФАЛСАФА

Мустақил Ўзбекистон жадал суръатлар билан ривожланиб бораётган бир даврда ажодларимиз томонидан куп асрлар мобайнида яратилган гоят улкан, бебаҳо маънавий ва маданий меросимиз, миллий қадриятларимизни тиклаш — давлат сиёсатининг муҳим йўналишларидан бирига айланди. Натижада халқимиз Ўз тақдирининг чинакам эгаси, уз тарихининг ижодкори, ўзига хос миллий қадриятлар ва маданият соҳибига айланди.

Мустақил Ўзбекистоннинг келажаги ҳар томонлама баркамол, салоҳиятли авлодни тарбиялашга боғлиқ. Шунинг учун ҳам Ўзбекистон Республикаси Олий Мажлисининг IX сессиясида таълим-тарбия тизимини тубдан ислоҳ қилиш, уни замон талаблари даражасига кўтариш асосий мақсад қилиб белгиланди. Ўзбек халқининг миллий-маърифий қадриятларини ўрганиш ва ундан баркамол авлодни тарбиялашда фойдаланиш муҳим аҳамиятга эга.

Буқок мутафаккирлар, комусий олимларимиз Ал Хоразмий, Абу Наср Форобий, Абу Райҳон Беруний, Абу Али Ибн Сино ва бошқаларнинг илмий мероси, маънавий қарашларида қомил инсонни тарбиялаш мезонлари шакллантирилган.

Қадимги Юнон афсоналарида келтирилишича, гузаллик маъбудаси кизининг исми Гармония экан. «Гармония» туб маъноси билан гузаллик рамзидир. Асрлар ўтиши билан бу, умуман, исми жисмига монанд, ҳамоҳанг, шаклан мутаносиб, уйғун, мукамал, ҳар жиҳатдан баркамол деган маъноларни қасб этди. Гармонияни биз асл тасвирий санъат асарлари, шакли, зеб-зийнатлари жуда мутаносиб ишланган меъморий обидаларнинг ҳақиқий намунасига нисбатан таъриф этамиз.¹

Меъморлик санъати жуда қадимий тарихга эга. Меъмор даҳоси билан яратилган ажойиб қосоналар, саройлар, эҳромлар, мадрасалар, миноралар ва бошқа маҳобатли иншоотлар инсоният тараққиётининг турли даврларидан дарак берувчи ноёб ва бебаҳо хазиналардир.

Бухоро, Хива, Самарқанд, Тошкент, Фарғона ва бошқа шаҳарлардаги меъморлик обидалари ва уларнинг безакларида чексиз маънавий хазиналари яширинган. Улар ҳақида ва уларни қурган усталар ҳамда шогирдлар ҳақида ривоят, афсона ва қабилар оғиздан оғизга ўтиб, бизгача етиб келган. Бу маънавий хазиналарини илмий ўрганиб, ёшларга етказиш ва булар асосида уларга таълим-тарбия бериш ҳозирги замон талабларидан биридир.

¹ Зоҳидов П.З. Меъмор олами Қомуслар Бош таҳририяти. —Т.: 1996, 163-бет.

Бухоро, Самарканд, Хива ва бошқа ердаги меъморлик обидалари ҳамда улардаги безаклар довуғи бутун оламга тарқалган.

Тарихий обидаларимиз ўз салобати, безаги билан кишилар қалбини ларзага солган. Шоирлар, алломалар ўз асарларида бинолар ва уларнинг безакларини куйлаганлар. Жумладан, Алишер Навоий шундай ёзган:

Муҳандиским бир қаср обод қилди,
Бу янглиғ тарихин бунёд қилди.
Баҳорий қасрининг тузгач асосин,
Олиб гуллар жамолидин киёсин.
Бути гулчехралардек шанг айлагайлар
Юзидек ани гулранг айлагайлар.

Меъморчилик обидаларининг безаклари жозибаси ҳамда салобати таърифи оғиздан оғизга ўтиб, ривоят, афсона, ҳикояларга айланган.

Бу меъморлик обидаларини қурган усталар дили пок, меҳнаткаш, табиатан мусикага меҳр қўйган инсон бўлишган. Шу бонс улар халқ оғзаки ижодида, дostonларда, ривоятларда ҳамиша ижобий қаҳрамон сифатида гавдаланади. Одамлар усталар суҳбатида бўлишга ошиққанлар. Усталар даврасида муҳрланиб қолган устоз ва шогирд орасидаги ҳазил — мутойиба, усталар ҳаётидан айрим қизиқарли воқеалар оғиздан оғизга ўтиб юрган. Иморат қисмлари, қурилиш тартиби ҳам ривоятларга сингиб кетган.

Тарихий обидаларга ва уларнинг безакларига назар солар эканмиз, улар унсиз тарзда сўзлаётганини ҳис этамиз. Улар бамисоли бир китобдир. Аждодларимиз меъморчилик обидаларида қўллаган безаклар, шакл ва ранглар орқали кишиларимизни даволаганлар. Улар унсиз овозда инсон руҳига таъсир этган, фалсафий фикр берган. Бунини Алишер Навоийнинг "Сабъан сайёр" асарида телба бўлиб долган шох Баҳромни даволаш мақсадида серҳашам, сержило нақшу нигорга эга бўлган еттита қаср қурилишида акс эттирилади. Агар биз аждодларимиз маънавий хазиналарни атрофлича ўрганад эканмиз, уларда минг-минглаб ривоят, ҳикоят, эртақларни учратамиз. Лекин бу маънавий хазиналар бир тизимга келтирилмаган, уларнинг рамзий, фалсафий, руҳий, шифовий ва бошқа қирралари илмий ўрганилмаган. Шунинг учун биз матбуотда эълон қилинган ва усталаримиздан эшитган халқ оғзаки ижоди дурдоналари — ривоят, ҳикоят, эртақ кабиларни бир жойга тўплаб, уларни бир тизимга келтирдик. Масалан, устозлар, шогирдлар, меъморлар, меъморчилик обидалари ва хунармандчиликка оид ривоят, ҳикоят ва эртақларни ажратдик.

Уларнинг маълум қисмини касб-хунар коллежларида таълим-тарбия жараёнида фойдаланиш учун тайёрладик. Халқ оғзаки ижодининг бу каби

айрим дурдоналарини сизга тавсия этарканмиз, ўйлаймизки, улар азиз китобхон учун ҳам кизакарли бўлади ва маънавий дунёси бойинга хизмат қилади.

БИБИХОНИМ МАЖМУАСИ¹

(Самарканд, 1399-1404) – жомеъ масжид, мадраса ва мақбарадан иборат. Амир Темурнинг катта хотини Бибихоним (асли Сарой-мулкхоним) номи билан боғлиқ. Амир Темур фармони билан қурилган. Жомеъ масжид пойдевори ҳарсанг тошдан, деворлари пишқиқ гиштдан ишланган. Ҳовли атрофи кўп устунли бостирмалар билан ўралган. Тўрида катта масжид, икки ёнида кичик дарсхона – масжидлар, пойгоҳида масжиднинг иккига бўлинган дарвозахона пештоки, шимоли-ғарбида алоҳида минора сақланиб қолган. Масжид ҳовлисининг шимоли ва жанубидаги икки кичик ҳонақохдан мадраса дарсхона сифатида фойдаланилган.

Мадраса жомеъ масжиди қаршисида бўлган қолдиқларини кўриш мумкин. Мақбара ҳам масжид қаршисида жойлашган. Ертўла (тағхонаси)га махсус йўлак орқали ташқаридан тушилган. Маҳмуда ўша давр меъморлиги эришган барча амалиёт ва ютуқлар, безак соҳасидаги барча услублар кенг қўлланилган.

БИБИХОНИМ МАСЖИДИ ВА МАДРАСАСИ

Дилни лол этувчи юксак тоқу равоқлар олдида беихтиёр савол туғилади? Буларнинг ижодкори ва бунёдкори ким экан? Лекин аниқ маълумотлар ўрнига, кўпинча, афсонавий ривоятни эшитамиз, ҳолос. Афсонага кўра, бино меъмори ақлу илмида, ҳатто санъатда ҳам ягона бўлган экан. Ана шу меъмор ишқи бино соҳибаси гўзал малика Бибихонимга қайтмоқда. Малика эса меъморни шошириб, бинони тез тугатишга ундайди.

Жуда қисқа муддат қолган. Меъмор ўз дардини маликага айтиб, шарт қўяди: агар малика бир бўса берса, бино қутилган муддатга битишини айтади. На чора, малика кўнади. Янги бино доврўғини эшитган Темур уни тезроқ кўришга ошиқади. Амир бино гўзаллигига мафтун, у миннатдор кўзлари билан маликага қарайди. Э воҳ, сир ошқора бўлди: меъмор ишқининг ҳарорати малика юзида из қолдирган экан, ғазабланган амир гуноҳкор меъморни тутиб келтириб, жазолашга буюради. Меъмор эса баланд минора ичига кириб яширинади. У ўзига қанот ясаб, учиб кетади. Ҳамма ҳайратда қолади...

¹ Зоҳидов П.Ш. Меъмор олами. Қоуслар бош таҳририяти. 1996, 73–132-бетлардаги маълумотлардан.

БЎЯЛГАН ТУХУМНИНГ ТАЪМИ БИР

«Бибиҳоним» мадрасасини қураётган уста минора тепасида ўтириб, атрофига қарабди. Шунда амир Темурнинг саройига кўзи тушибди. Қараса, Бибиҳоним шойи-атласга беланиб, Сарой ховлисида товусдек товвланиб юрган эмиш. Устанинг кўнглига: «Ох хотининг бўлса, шундай бўлса экан!...» деган фикр келибди. Шу пайт иттифоқо Бибиҳонимнинг ҳам назари устага тушиб, унинг кўнглидан ўтган фикрни авзойидан фаҳмлабди. Кейин дарров ўнта тухумни пиширтириб, ўн хил рангга бўятиб, канизагидан устага чиқарибди.

Уста ҳам жуда нозиктаъб, зийрак, донишманд одам экан. Шу захоти бу тадбиркорликнинг тагига етибди: «оббо, Бибиҳоним мени фаҳмлабди-ку. Бу билан у тухум бўялгани билан таъми бир бўлганидек, шойи-атласга белангани ёки юпяи кийингани билан ҳамма хотин ҳам бир-да» демоқчи. Энди мени Амир Темурга айтиб, жазолатиди» деб, қанот ясаб, учиб кетган ва у қилаётган иш қандай бўлса, шундай чала қолган эмиш...»

БИБИХОНИМ ҚАЕРДА ДАФН ЭТИЛГАН?

Шоҳи-Зинда ансамблида қирқинчи зинага чиқишда чап томондаги икки қаватли кўш гумбазли мақбарага шу пайтгача ҳам машҳур астроном Мирзо Улугбек устози Қозизода Румий дафн этилган деган маълумотлар бўлиб, ҳатто китобларда ёзиб қолдирилган.

Тадқиқотчи олим, санъатшунослик фанлари номзоди П.Ш.Зоҳидовнинг аниқлашича, бу ерда Қозизода Румий эмас, Амир Темурнинг суюкли хотини Бибиҳонимнинг онаси Ўлжа ойим дафн этилган деган фикр кўтарилди. Бу орада анча баҳслардан кейин қабрни мутахассислар иштирокида очиб, агар хотин кишининг суяги (скелети) бўлса, Ўлжа ойим, бўлмаса, Қозизода Румийнинг мақбараси номида қолади дейилган қарорга келинган, тўрт кишидан иборат комиссия тузилиб, муаллифлардан бири — С.Булатов ҳам комиссия аъзоллигига киритилди.

Биз 1977 йил 5 ноябрда дахманинг юқори қисмини тешиб, нарвон билан унинг ичига тушдик. Тарих фанлари номзоди антрополог Тельман Хўжаевнинг тушиши билан қабр очилиб, 35—37 ёшли хотин кишининг жасади дафн этилганлиги аниқланди. Демак, бу ерда Қозизода Румий эмас, Бибиҳонимнинг онаси Ўлжа ойим дафн этилган деган қарор тасдиқланди. Шу ерда биз таажубли бир воқеанинг гувоҳи бўлдик. Ўз даврида дахмага кириш эшиги ганч билан беркитилган бўлиб, нимагадир унда эшикнинг ярми очилиб, ғиштлар яна ганчсиз қалаб қуйилган. Бурчакда эса бир замбил турарди. П.Ш.Зоҳидовнинг илтимоси билан антрополог асбоби ёрдамида тупроқ авайлаб олинди. Шунда тупроқ орасидан бош суяги, бир-бирига чалқшиб қолган скелет топилди.

Мутахассислар скелетни зах ерга хар бир бўлимнинг ўрнини топиб ўрнатиб чиқдилар. Бу 50-52 ёшли хотин кишининг скелети деб аниқланди.

Биз юқоридаги даҳшатли воқеадан сўнг шундай фикрга келдик. Бевафот вафот этган хотин кишининг жасадини қопга солиб, оқшом даҳма эшигини бузиб, бурчакка қўйилган ва гиштларни шошиб қалаб кетилган.

Хўш, бу кимнинг скелети ва нима учун бу даҳмага қўйилган? Бибиҳоним қаерга дафн этилган ва бундай муаммога қим аниқлик кирита олади, — деган савол билан яна олимга мурожаат этдик. Маълум бўлишича, улуг саркарда Амир Темур Хитойга юриш қилиш давомида Ўтрор қалъаси яқинида қаттиқ хасталаниб, вафот этади.

Одатдагидек, Амир бирор ёққа сафар қилса, шаҳарни унинг хотини Бибиҳоним бошқарди. Темурнинг вафот этганини эшитган унинг душманлари Бибиҳонимга тез таъсир қиладиган захар бериб, уни ўлдирадилар. Унинг жасадини қопга солиб, оқшом онаси дафн этилган макбарани очиб, хона бурчакга қоп билан қўйиб кетганлар.

ШОҲИ ЗИНДА АНСАМБЛИ (Самарқанд, XI-XX асрлар) Афросиёб тепалиги жанубида жойлашган қабристондаги макбаралардан ҳамда масжид, минора ва мадрасадан иборат. Уларнинг энг қадимийси Қусам ибн Аббос макбараси бўлиб, халқ орасида Шоҳи зинда (Тирик шох) номи билан машҳур.

Ансамбль бир-бири билан йўлак орқали боғланган уч гуруҳ бинолардан иборат. Қуйи гуруҳдаги иншоотлар Улуғбек ўғли номидан қурдирган Абдулазиз чортоғи (1434—1435), унга шимолдан Давлат қушбеги мадрасаси (1812—1813) туташ, унинг қаршисида айвонли масжид нақшлар билан нафис безатилган. 40 босқичли тик зинача ўрталигининг чап томонида зиёратхона ва гўрхонадан иборат қўшгумбазли макбара (XV аср) жойлашган.

Ўрта гуруҳдаги бинолар: Амирзода макбараси, Тўғли Текин макбараси, Ширинбека оқо макбараси, унинг қаршисида Темурнинг бошқа синглиси Туркон оқо макбараси, Саккиз қиррали макбара, Али Насафий макбараси қабилар.

Юқори гуруҳдаги бинолар: зиёратхона, уч қисмдан иборат масжид, Хўжа Аҳмад макбараси, 1360—1361 да қурилган макбара, Туман оқо комплекси (1405—1406), 2-номсиз макбара (XIV аср охири) нинг киравериш деворигина сақланган. Шунингдек, Табғоч Бутроҳон мадрасаси (XI аср), Амир Бурундук макбараси, (XIV аср охири) қабилардир.

Ансамбль таркибидаги 20 дан ортиқ иншоотлар давлат мухофазасига олинган. XIX—XX аср бошларида ансамблнинг яна бир неча бинолари барпо этилган. XVIII асрда найрон бўлган зина ўрнида кейинчалик 40 поғонали гиштин янги зина қурилган.

ШОҲИ ЗИНДА (Шоҳи Зинда афсонаси)

Тарихий манбалардан олинган маълумотларга кўра, Муҳаммад пайгамбарнинг (сав) амакиваччаси Қусам ибн Аббос арабларнинг илк қўшинлари билан бирга Ўрта Осиёга келган ва милодий 676/677 йилда қатл этилган. Бу воқеалардан салкам тўрт аср ўтгач, Афросиёбда унга макбара қурилади, шундан буён, мана, ўн асрдирки, бу жой барча мусулмонларнинг зиёратгоҳига айланган.

Қусам ибн Аббоснинг ўлими тўғрисида кўплаб ривоятлар юради. Эмишки, Қусам ибн Аббоснинг боши танасидан жудо қилингандан кейин у бошини қўлига олиб, чуқур қудук орқали ер ости саройига кириб кетган ва у ерда охиратгача яшар эмиш. Шунинг учун бу зиёратгоҳ «Шоҳи Зинда», яъни тирик Шоҳ дейилади.

Қуйида эътиборингизга ҳавола этилаётган ривоятда унинг ер ости саройидаги ҳаётининг тафсилоти берилган. Бу ривоят илк бор XVI аср қўлёзмаларида келтирилиб, айрим олимларнинг фикрича, аслида ундан анча олдин ёзилган, бироқ сақланиб қолмаган араб манбаларидан кўчирилган. Лекин шуниси ҳақиқатки, бу ривоят қандай манбалар асосида ва қачон пайдо бўлгани олимлар томонидан ҳануз аниқланмаган.

Ушбу ривоят француз олими Франц Грененинг «Шаҳи Зинда: Ворота в рай» мақоласи айнан шу мавзуга бағишланган. Олимнинг фикрича, ривоятда келтирилган тафсилотларнинг аксарияти халқимизнинг ислом дини кириб келишидан бир неча аср олдин зардуштийлар даврида кенг тарқалган ривоят ва афсоналаридан олинган. Жумладан, туркий халқларнинг афсонавий бобокалони ҳисобланган Афросиёб ҳам ўзига ўлимдан сақланиш мақсадида шипига қуёш, юлдуз ва сайёралар тасвири туширилган, бирон махлук ичига кира олмайдиган қаср қурдирган. Ривоятнинг яна бир қизик жиҳати шундаки, ўрта асрларда ислом дини кенг тарқалганлигига қарамай, ўлкамизда ва айниқса, Самарқандда диний бағрикенглик муҳити мавжуд бўлган. Шу туфайли ривоятда бир қадар пардага ўралган шаклда бўлса ҳам, зардуштийлик (оташпарастлик) удумлари сақланиб қолган. Бу удумлар, масалан, никоҳ куни қуёшни гулхан олдига ўтказиш, таъзияли хонадонларда шағам ёқиб қўйиш, уч ёқиш ва шунга ўхшаш қатор урф-одатларимизда сақланиб қолган. Амир Темур узоқ жангу жадаллардан сўнг ўз салтанатининг пойтахти Самарқандга қайтди. У ғалабани нишонлашдан олдин ҳар гал Самарқандда ўтган азиз-авлиёларнинг қабрларини зиёрат қилган эди. Бу сафар ҳам ўзининг кўплаб сарой аъёнлари, ўғиллари ва қариндошлари билан биргаликда зиёратгоҳ жойларни яёв айланиб чиқиб, ниҳоят Қусам ибн Аббос бутпарастлардан яширинган қудук бошига келади. Шу пайт Соҳибқироннинг кўнглида: “Ҳазрати Шоҳи Зиндани ниҳоятгача тирик

дейишади, шу ростмикан?" - деган шубҳа туғилиб, ҳамроҳларига юзланади: "Мен тарихий китобларда ўқиганманким, ислом динидан қайтган самарқандлик исенчилар Қусам ибн Аббосни таъкиб қилганларида ул зот шу қудукка кириб яширинган эканлар, бу ривоят ҳаммага маълумдир. Ҳозиргача ўлмай, қудукда яшаб келаётганлари ҳақиқатми ёки афсонами?" Сарой аъёнлари айтадилар: - "Эй ҳукмдор! Бу илими ғайбдур ва бунини Яратгандан ўзга ҳеч ким била олмас. Ҳазрати Қусам ибн Аббоснинг тирик ё ўликлигини ўз кўзимиз билан кўролмас эканмиз, бирор нарса дейишимиз мушкулдир". Шунда Амир Темур бир оз ўйга чўмгач, лашкарларига ушбу хабарни тарқатишни буюради: «Довюррак лашкарлар орасидан бирор жасур киши қудукка тушиб, Ҳазрати Шоҳи Зинданинг тирик ё ўлганлигини ҳақида хабар келтирса, ул кишига битмас-туганмас бойлик инъом қилинади». Амрининг бу тақлифига Ҳидо исмли бир навқар рози бўлиб, ўртага чиқади. У жасур ва паҳлавон эди. Ҳидо ҳукмдорнинг наздига келиб, бу шартга ўз розилигини билдиради. Бундан Амир Темур хурсанд бўлиб дейди: -Эй Ҳидо! Кўнглимдаги гумонларни йўқотиб бу мушкул муаммони фақат сенгина хал қилишга қодирсан. Ҳидо арқоннинг бир учини белига боғлаб, иккинчи учини навқарларга тутқазди-да, қудукка охишта туша бошлади. Алламаҳалда қудук тубига етади. Бу ер зимистон эди. Ҳидо анча вақт қафтлари билан кўзларини қаттиқ босиб кўради. Қафтларини кўзидан олгач қараса, қудукнинг бир томонидаги горга кўзи тушибди. У горга дадил кириб, камон ўқи учиб борар даражадаги масофани босиб ўтгач, Фаридун саройи каби бир қасрга дуч келибди. Унинг деворлари қимматбаҳо тошлар билан безатилган бўлиб, ял-ял товланар, шўъла сочарди. Қасрнинг тўрт томонидаги супаларга биттадан тахт қўйилган. Ҳидо Амир Темур юришларида юрт кезиб, кўпгина ажойиб ва гаройиб нарсаларни кўрган, лекин бунақа гўзал қасрни учратмаган эди. Қаср эшикларидан бирини очиб, ҲОЯТ гўзал боғга кириб қолади. Бу ердаги узумзорлар, анвойи мевалар, чиройли дарахту хушбўй гулзорларни, ариқларда оқаётган зилол сувларни мириқиб томоша қилади. Ариқлар тубида зумраду маржонлар, феруза тошлар ётарди. Дарахтларда мевалар фарқ пишган, чиройли ва хилма-хил қушлар қониш қилар эди.

Анвойи мевалар шунчалик мафтункор эдики, уларни татиб кўрмасликнинг ҳеч иложи йўқ эди. У мевага қўл узатган заҳоти ногаҳон даҳшатли овоз эшитилди: "Эй, гумроҳ банда! Агар бу ердаги мевалардан бирортасига қўл теккизсанг гурзи билан бошингга тушираман, тил тортмай ўласан". Кўрқувдан саросимага тушган Ҳидо атрофга олазарак қарайди: узоқда гурзи ушлаган баҳайбат одамга кўзи тушиб жон-жаҳди билан қочади. Югура-югура боғ адоғидаги кенг майсазорга келиб қолади. Унда эгарланган бир минг икки юз от ўтлаб юрар эди. Эгар-жабдуғлар олтиндан ясалган. Кўп ўтмай, кенг айвонли саройга етиб келади. Сарой ёнида ярми оқ кийимли, қолган ярми эса яшил кийимли бир минг икки юз

эркак турарди. Отлар ва одамлар сони аниқ айтилаётганининг сабаби шундаки, Ҳидо бир қарашлаёқ чамалаб кўриб, ҳисобни аниқ айтиш қобилиятига эга бўлган. Шу боис бўлса керак Амир Темур ҳар сафар жангдан олдин душман кўшинининг сонини билиб келишни унга топширар эди.

Сарой айвонида ялтирок оқ кийимда тахтда ўтирган нуроний кишига Ҳидонинг кўзи тушади. Унинг икки томонида оқ кийимли икки нуроний киши ўзаро суҳбатлашиб ўтиришар эди. Ҳидо яқин орада турган кишиларнинг биридан: "Тақсир! Тахтда юзларидан нур ёғилиб ўтирган ул зот кимдур ва ул зотнинг ёнида ўтирган нуронийлар кимдур?" деб сўрайди.

Ул киши жавоб қилди:

-Эй, Худовандининг бандаси! Билгил ва огоҳ бўлгилким, ўртада ўтирган зот Қусам ибн Аббосдурлар; ўнг томонларида - Ҳазрати Хизр пайғамбар, чап томонларида эса - Ҳазрати Илёс пайғамбардурлар; ятрофдаги оқ кийимли кишилар солиҳ одамларнинг руҳларидур. Уларнинг ҳаммалари Аллоҳ, иродаси ила ҳар куни бу ерга тўпланишиб, Қусам ибн Аббосга таъзим бажо келтирадилар. Шундан сўнг, анави отларда дунёнинг турли бурчагига - ўз юртларига йул олишпади.

Шу аснода, бегона киши кириб қолгани ҳақида руҳлар орасида ғала-ғовур кўтарилади. Буни сезган Қусам ибн Аббос руҳлардан сўрайди. Руҳлар айтадилар: "Эй Ҳазрати шох! Бугун қудук орқали ёруғ дунёдан бир бегона киши келиб орамизга кириб олди ва у бизнинг қавмимиздан эмас". Қусам ибн Аббос ғазабланиб, тезда уни тутиб келтиришни буюради. Ҳидо Ҳазрат қошига келиб таъзим ила салом беради. Қусам ибн Аббос унинг саломига алик олмай, қаҳр билан Ҳидога боқади. Тахликага тушган Ҳидо дағ-дағ титраб ерга йиқилади. Қусам ибн Аббос унга юзланади:

-Эй, Худовандининг бандаси! Сен ғазабимдан кўркмай қудук орқали мўмин руҳлар орасига кириб келиб бизларни безовта қилдинг. Сени умрбод азобга мустаҳик этишимиздан нечук кўркмадинг? Мен сени жазоласам, бу иш қолганларга ибрат бўлади, токи бошқалар ҳам бу ерга келиб муқаддас руҳларни безовта қилишмасин.

Бу сўзлардан саросимага тушган Ҳидо шундай жавоб қилади:

-Эй, Ҳазрати Шох! Мени жазоламангизким, мен ўз хоҳяшим ила бу чоҳга тушган эмасдурмен. Ниҳоятги замонда Амир Темур деган улўғ подшоҳ келган. У ер юзининг ярмини эгаллаш ниятидадир. Мени у бу ерга зўрлаб юборди.

Ҳазрат Қусам ибн Аббос унга юзланди: - Ёлгон сўзлашга Худовандидан кўркмайсанми? Ҳеч қачон Амир Темур мажбуран бу ерга юборган эмасдур. Сени бу ерга таъмагирилигинг олиб келгандур ва Темурнинг ваъда қилган бойлигини эгаллаш мақсадида ўз хоҳишинг

билан чоҳга тушгандурсен. Аммо бу ерда кўрган ва эшитганларингни бирор кимсага айтмай, сир сақлашинг тарти билан сени кечирдим, агарда бу сирни бировга айтиб қўйсанг беш аъзойингнинг биридан ажраласан, Темурга эса гумон қилгани учун, шундай жазо белгиланади: у дунёдаги ҳамма ерларни босиб олиш унга nasib етмайди.

Шунда Ҳидо куз ёпи тўкиб дейди:

Амир Темурга бу сирни айтмасам у менга ишонмайди, у мени қийноққа солади.

Эй, Ҳазрати Шоҳ! Агар мени қийноқларга чидай олмай, бу ерда кўрган, эшитганларимини айтиб қўйсам, ҳолим не кечади? Қусам ибн Аббос айтади:

-Агар бу сирни ошкор этсанг, ўзинг ҳам, зурриёдларинг ҳам басир бўлади.

Ҳидо таъзим билан саройдан чиқади. Сўнг елдек югуриб қудук тагига етиб боради. Дарҳол белига арконни боғлаб, уни қаттиқ тортиб силкитади. Ҳидонни Амир Темур ҳузурига элтишади. Ҳидо Шоҳ ҳузурига таъзим билан кириб, тизза тушади ва ерни ўпади. Шоҳи Зинда ҳақидаги хабарни бетоқатлик билан кутаётган Шоҳ Ҳидонинг юзига боқиб, ундан гаройиб воқеалар содир бўлганини сезади ва дейди:

-Эй, Ҳидо! Қудук ичида кўрганларингни ва Ҳазрат Қусам ибн Аббоснинг тирик ё ўлигини сўзлаб бер!

Ҳидо айтади:

-Эй, Улуғ Амир! Мен қудукнинг тагига етганимда у ерда ҳеч нарсани кўрмадим.

-Демакки, Қусам ибн Аббос шу қудукка киргандурлар, бу ҳақда кўп китобларда ёзилгандур. Сен эса ул зотни у ерда йўқлар, деяётибсан! Тез бўл, кўрганларингни ҳикоя қил, акс холда, сени қаттиқ, азобларга дучор эттириб, қатл қиламан.

-Эй, ҳукмдор! Ҳеч нарса кўрмагач, сизга нимани айтиб берай?-дея зорланди Ҳидо. Амир Темур жаллодларни чақириш ҳақида ишора қилди.

Жаллодлардан бири ханжарини қинидан чиқариб, Ҳидонинг бошини ерга эгади. Ўшандагина ҳаётнинг нечоғлик ширинлигини англаган Ҳидо:

-Тўхта жаллод. Шоҳга айтадиган бир сўзим бор! - деб бақиради.

Жаллод тўхтади.

-Улуғ Амир! Агар Шоҳи Зинда ҳақидаги сирни очсам, ўша заҳоти кўр бўлиб қоламан. Бувдан ташқари, менинг барча авлодларим ҳам кўр холда туғилишар экан. Эй ҳукмдор! Мен сизга кўп йил ҳалол хизмат қилдим. Ишонаманки, сиз менга бундай аянчли бахтсизликни раво кўрмайсиз ва Ҳазрат Шоҳи Зинданинг сирларини билиш учунгина менинг ва авлодларимнинг кўр бўлишини хоҳламайсиз.

Шунда Амир Темур деди:

— Не қилайки, сўзимдан қайта олмайман. Мен ҳам барча мусулмонлар каби Ҳазрат Шоҳи Зинда ҳақида билишни жуда хоҳлайман. Агар, сен ва авлодларинг кўр бўлиб қолсаларинг, мен сизларни ҳар томонлама таъминлайман: аввало, сизлар учун Самарқандда мадраса қурдираманким, у ерда Куръон тиловати ўргатилади. Уни «Кўрлар мадрасаси» деб атайман, яна сизлар учун бир боғ барпо қилдираман ва уни «Боғи Ҳидо» деб атайман, яна сизларни катта мулкли вақф билан таъминлайман.

«Шоҳи-зинда» — Қусам ибн Аббос макбарасининг номи, яъни «Тирик шоҳ» дегани экан. Ривоят қилишларича, Муҳаммад пайғамбарнинг амакиваччаси бўлган, исломни тарғиб қилган бу одам ўлмаган, балки кесилган бошини қўлида тутганча, ғорга кириб ғойиб бўлган эмиш...

Амир Темури сафарга чиқиб кетган чоғида Самарқандни мўғуллар босади. Улар Чўпон ота ва Шоҳи Зинда макбараларини оёқости қилдилар. Бунинг устига Шоҳи зиндадаги кудук ичига нажосат ташлайдилар. Шунда кудук ичидан минглаб илонлар чиқиб, мусулмонларга зарар етказмай, мўғулларга захар социяб ҳалок этади. Мўғуллар орасида ғавғо кўпайиб, тезда Самарқандни ташлаб чиқиб кетадилар.

Соҳибқирон қайтиб келгач, бу воқеа билан қизиқади. Атрофга жар солдириб, кудук сирини биладиган одамни қидиради. Ниҳоят бир олим йигитни топадилар. У йигит Амир Темурга қадимий китоблардан бирида, саҳоба Қусам ибн Аббоснинг кофирлар билан жанг қилиб, кейин шу кудукка кириб кетгани ёзилганини айтади. Соҳибқирон у йигитга ўша кудукка тушишни буюради. Йигит аввал кўнмади. Кейин катта бойликлар эвазига рози бўлади. Йигит кудукка тушгач, ғорга ўхшаш ер ости йўли орқали бир ажойиб боғдан чиқади. У боғ шу қадар гўзал эдики, йигит ҳайратда қолади. Андек юргач, сут тўла ховузни кўради, ховуз атрофидаги дарахтларда эса минглаб илонлар ўралиб ётар, улар гоҳ-гоҳ пастта тушиб, сут ичиб, яна ўз жойларига қайтар эдилар. Бир маҳал йигит кўзи ўнгиде қирк бир нафар оқ кийинган киши пайдо бўлади. Улар ичиде қора отга минган бир улуг зот ажралиб турарди. Нуроний пирлар зикр айтиб, ул зотга жиловдор бўлиб келардилар. Ул зот йигитни саволга тутди: «Сен қимсан, бу ерга не учун келдинг?» Мен бир мулла йигитмен, суллоғимиз Амир Темур Соҳибқирон амри ила бу ерга туштум», — деб жавоб берди йигит.

— «Хўш дунёдин не сўз келтирдинг?»

— «Амир Темур ер юзининг барча мамлакатларини ўзига тобе қилибдур. Энди сизнинг маълумингизни билмакка мени бу ерга тушурбдир».

Шунда ул зот йигитга қараб шундай дебди: «Эй йигит, билгинким, мени Шоҳи Зинда дерлар, отим Ибн Аббосдур, Ҳазрати Исо пайғамбарнинг нозилларигача тирик бўлурумен.

Эмди сендин бир сўзларни дунё важҳидин сўргаймен. Айтгил-чи, халойиқ намоз ўқурми?»

– Ўқурлар.

– «Масжид ичра жамоат бўлурларму?»

– Бўлурлар.

– Рўза тутурларму?

– Бир ой рамаъзони шарифда рўза тутурлар».

– «Бу ерга нечун келдинг билғон сирингни сакламасанг, куйиб кул бўлғайсен. «Эй ҳазратим, агар бу сирни айтмасам, Амир Темур мени қўймас, имдод беринг, таксирим!» — деб йигит кўзига ёш олибди. Шунда ул зот йигитга унинг келажагини, қисматини каромат қилиб, маслаҳат берибди: — «Амир Темурдин кўп ер талаб қилгилки, то ул ер авлод-авлодинга қолғулик бўлғай. Зеро, бу сирим айтсанг, аъзойинг нуқсон топғай, яъни кўр бўлурсен, авлодларинг ҳам қурук бўлғай, қиёматгача бу иш боқий бўлғай чунки, сен бу ишни ҳолисанилло қилмадинг, эвазига Амир Темурдин дунё таъма қилгин».

– «Таксирим, шафқат қилинг», — деб яна ҳам каттиқроқ йиғлабди. Шунда ул зот йигитга раҳми келиб:

– «Хашр кунда барчадин илғари Аллоҳ таолонинг жамолини кўргайсен. Бул кутини эса Амир Темурга берғайсен» — дебди.

Шундан сўнг йигит йиғидан тўхтаб, таъзим бажо келтириб ташқарига чиқибди ва эртасига Амир Темур ҳузурига бориб, омонат кутини топширади. Соҳибқирон ундан ер остида кўрганларини айтиб беришини талаб қилибди ва жуда катта ер-сувларни унга муҳрлаб берибди. Йигит ноилж қудукда кўрган-кечирганларини айтибди. Ҳикояси тугаши биланок унинг иккала кўзи оқиб тушибди. Амир Темур кутини очиб кўрса, ичидан бир парча қоғоз чиқибди. Унда бор-йўғи уч ҳарф — «алиф», «зол», «мим» ёзилган экан. Ҳеч ким бу ҳарфларнинг сирини айтиб беролмабди. Кейин Амир Темур у қудуқнинг устига ажойиб иморат қурдириб, гумбаз кўтарибди, зиёратгоҳга айлантирибди....»

КАЛТА МИНОР, Кўкминор (Хива, 1852) — энг катта ва баланд (тахминан 70—80 м) қилиб қуришга мўлжалланган иншоот, афсуски хоннинг вафоти туфайли чала қолган. Ҳозирги ҳолати баландлиги 26 м, асосининг диаметри — 14,2 м. оқ, яшил, феруза рангли кошнлар билан безатилган.

КАЛТА МИНОР ЁХУД КЎКМИНОР

Муҳаммад Алихон бу минорага Бухоро қудратининг буюқлиги, санъатининг чўққиси сифатида қарар экан. Ҳар куни эрталаб тахтга ўтириш олдидан бир муддат дарчадан минорага тикилиб турар, унинг

салобати, гўзаллиги, нафосати хонга қувонч, баъзан эса ҳатто маъюслик бахш этиб, кўнглини юмшатар экан. Шундан сўнг у тахтга ўлтириб, арзчиларни танлаб, ҳукмлар чиқараркан, у минорани шундай яхши кўрарканки, жаҳонда ҳеч қачон бунга ўхшаган яна бир минора пайдо бўлмасин, деб ҳар намоз пайтида Худовандидан илтижо қилиб сўрар экан. Айтишларича, Муҳаммад Арслонхон вафот этгандан кейин унинг руҳи ўз минорасидан баландроқ, гўзалроқ минора қурдирмоқчи бўлган Шохларнинг тушларига кириб, уларни бу йўлдан қайтараркан. Лекин бир подшоҳ - Хива хони Муҳаммад Алихон ўз ниятидан қайтмабди. Қурилиш бошлаганидан кейин ҳам Арслонхон Хива хони тушига кириб, уни бир неча бор безовта қилибди. Лекин Хива хонининг қарори ўзгармабди. Шундан кейин Арслонхоннинг арвоҳи тунда Азроилни Муҳаммад Алихон ётоғига бошлаб келибди — Хива хони тўсатдан вафот этибди. Шу-шу минора чала қилибди. Ҳозир у Қалта минор ёхуд Кўкминор, деган ном билан Муҳаммад Алихон мадрасаси ёнида ханузгача чала ҳолида қад қўтариб туради.

КАЛТА МИНОР

Ҳикоя қилишларича, Хива хони энг баланд минора қурдирмоқчи бўлибди. Довғдор устани ёллаб минора қурилишини бошлаб юборибди. Кунлар, ойлар, йиллар ўтиб минора қад қўтара бошлабди. Шохнинг мақсади бу минора дунёда ягона бўлиши учун устани иши тугагач ўлдириш экан. Бу ҳийлани устанинг шогирдларидан бири англаб устани огоҳлантирмоқчи бўлади. Уста эса тепада. Ахийри шогирд йўлини топади. Ҳар бир ғиштга хат битиб юқорига узата бошлайди. Уста хатни ўқиб ҳондан қаттиқ ғазабланиб, қанот ясаб учиб кетади. Ёвуз хоннинг нияти амалга ошмайди, минора ҳам битмай қалта бўлиб қолади.

МИНИОРАИ КАЛОН, Арслонхон минораси (Бухоро, 1127) — пойдевори тош ва махсус қир қоришмасидан терилган асосининг диаметри 9 м, баландлиги — 50,0 м, курсисимон қиррадор, танаси цилиндрсимон бўлиб, мезана — қафаси кўшк билан боғланган, ўзаги ва безаги чорси ғиштдан, ганҷхок лойида терилган. Безаклар орасига кўфи услубида ёзувлар битилган. Безакларда ўзига хос услуб акс этган. Миноранинг ичида 104 пиллапоя айланма зинаси, мезанасида 16 та даричаси бор. Масжиди Қалон томинда минорага ўтувчи кўприкча бўлган.

МИНОРАИ КАЛОН (КАТТА МИНОРА)

Миноранинг қурилиш тарихи жуда қизик. Ривоят қилишларича, нима ҳам бўлди-ю, Бухоронинг марказий минораси қулаб тушади. Муҳаммад Арслонхон ўша миноранинг ўрнида янғисини қуришга фармон

беради. Янги минора балангликда ҳам, улуғворликда ҳам ягона бўлиши керак эди. Арслонхон жар чақиртиради. Лекин бундай бинони қуришга талабгор ҳадеганда топилавермайди. Ниҳоят, бир муҳандис-уста бу юмушни бажаришга истак билдиради. У хондан Мовароуннаҳрдаги барча оқ туяларнинг бир кунлик сутини ва оқ товукларнинг бир кунлик тухумини жамлаб келтиришларини сўрайди. Дарҳол фармон берилади ва тезда бу амр вожиб бўлади. Уста туя сутини билан тухум оқи қўшилган воситасида оқ ҳарсангтошлардан миноранинг пойдеворини тиклайди. Қурилиш тез муддат ичида туталланади. Бу улуғвор буюк минорани хон ҳам аъёнлари, ўша пайтда ҳозир бўлган Хитой элчилари ҳам ҳамма бир овоздан: "Боқий минора" деб атайди. Арслонхон муҳандис — устига қимматбаҳо тухфалар инъом қилади ва унга Бако, деган хос лақаб беради. Шу-шу тарихчилар Арслонхон минораси меъморини исминини ўз тарихномаларида Бако, деб ёзишади.

Бухоро Арки (Бухоро IX—XX асрлар) — шаҳарнинг қадимги қалъаси. Арк баланд тепалик устига қурилган. Майдони 4,2 га. Бухор-худотлар, султонлар, хонлар ва амирлар қароргоҳи. Милод бошларида қурила бошланиб, Сомониёлар даври (IX—XX асрлар) да ҳам Арк қайта қурилган, асосан ҳозирги кўриниши шайбонийлар сулоласи даврида (XVI аср) шаклланган. 2 минг йил мабойнида ташки ва ички қиёфасида кўп ўзгаришлар рўй берган. Қалъа деворлари турли даврларда пахса, тош, хом ва пишиқ гишт билан мустаҳкамланган. Юқориси кунгура билан безатилган. Қадимги шарқ ва ғарб томонида икки дарвозаси бўлган. Арkning ҳозирги баланд дарвозахонаси икки «тулдастаси» ва тепадаги айвон-ноғарахонаси билан диққатни жалб этади. Арк ичкарасига қия йўлакчали узун далон орқали ўтилади. Далоннинг чап томонида уз вақтида обхона ва регхоналар бўлган. Бинода жиноятчиларни қамайдиган «канахона» ҳам бўлган. Жума масжидидан бошланган тор йўлак қушбеги ҳовлиси орқали кичик гумбазли чорсуга туташган. Чорсунинг ўнг томонида майдон сахнига тош тўшалган катта ҳовли — кўринишхона бор. Ҳовлининг уч томони пешайвонли. Кираверишда нақшли пештоқ бор. Бош айвон марказида мармар тахт, унинг жанубида — Раҳимхон қабулгоҳи, меҳмонхонаси ҳамда 2 масжид бор. Арkning кўп қисми бузилиб кетган. Ҳозир унда вилоят ўлкашунослик музейи жойлашган.

БУХОРО АРКИ

"Шоҳларнинг истикомат қиладиган жойига айланган Арк бундан етти-саккиз аср илгари, мураккаб комплексдан иборат бўлиб, унда хазина, омбор, девонхона, меҳмонхона, тўпхона, устахоналар жойлашган. Акрда жуда кўп бунёд этилган қадимий бинолардан анча кам қисми бизгача етиб келган. Кўпчилиги турли асрлардаги бешафкат зилзила, уруш ва ёнғинлар

натижасида емирилган. 1220 йилда Муҳаммад Хоразмишохга қарши уруш бошлаган Чингизхон бошчилигидаги сонсиз қўшин Бухоро шаҳрига деярли жиддий қаршиликсиз ёриб киради. Аммо мўғул қушинлари асосий қаршиликка шаҳар ичкарасидаги ана шу Арк қалъасида дуч келадилар. Қалъа учун курашга душман кучларининг қарийб ҳаммаси жалб этилган, ўн икки кечаю-кундуз шиддатли ва қонли жанглар борган. Охири мўғуллар хитой паҳлавонларини ишга солиб, қалъага турли тош ва бошқа нарсалар, мумга ўралган ёнғичи ўқлар, ичига нефть тўлдирилган хумларни ота бошлайдилар. Қалъага ўт кетиб, душманлар химоячилар қаршилигини енгиб, қалъага ёпириладилар ва қуйган, яродар бўлган озгина одамни қўлга олганлар. Улар катта мўғул қўшини ҳужумидан қалъани фақат 400 кишигина химоя қилганини билиб ҳайратда қолганлар.

БУХОРО АРКИ

Абу-ал Ҳасан Нишопурийнинг "Ҳаъзонин ул-улум" китобида Бухоро куҳандизининг, яъни арк қалъасининг бино этилиши ҳақида шундай ривоят келтирилган экан. Сиёвуш ўз отасидан қочиб, Жайхун (Амударё)дан ўтиб, туркларнинг подшоси Афросиёб (Алп Тунга) мамлакатида бошпана топади. Афросиёб паҳлавонни қабул этади, унга ўз кизини тўй қилиб беради. "Сиёвуш бу ерда ёдгорлик қолдиришни истайди". Натижанда, Бухоро арки қурилди. Лекин тухмат ва фитна оқибатида шохнинг ғазабига учраган Сиёвуш қатл этилиб, ўзи қурган қалъанинг "Дарвозани ғурийён" ичкарасига дафн қилинган. Шундан бери ўша жой оташпарастларнинг муқаддас зиёратгоҳига айланиб қолган. Ҳар йили наврўз тонгида хўроз сўйиб марсияла айтиш одати ХХ аср бошларида ҳам давом этган.

РЕГИСТОН АНСАМБЛИ – 1417–1660 йилларда Самарқанднинг Регистон майдони қурилган. Меъморий ёдгорликлар комплекси. Улуғбек мадрасаси, Тиллакори мадраса ва Шердор мадрасасидан иборат. Ўрта Осиё меъморчилиқ санъатининг классик намунаси.

ХОВУЗДАГИ ЧИРОЙЛИ БАЛИҚЛАР

1956 ва 1970 йилларда Шердор мадрасасининг майдон томондаги пештоқи остини қазिश пайтида майдон қадимий сатҳининг йўли топилди. Ниҳоят 1976 йилда бу майдондан 2 метрдан ортиқ тупроқ олинди. Майдоннинг қадимий сатҳи очилди ва пайраҳалар тикланди. Ана шу қазилма вақтида Мирзо Улуғбек мадрасасига киришдаги асосий равоқнинг энига тенг ва бино пойдеворидан олти метр нарироқда сунъий ҳовуз топилди. Ҳовуз деворлари ердан бир метр баландликда бўлиб, мармар тошлардан ишланган эди. Уларнинг орасидан сув ўтмаслиги учун

махсус киринди коришмаси билан тўлдирилган. Тарихий маълумотларга кўра, бундай сунъий ҳовузга ҳар доим ниҳоятда тиник сув тўлдирилиб қўйилган ва ҳар хил рангдаги чиройли балиқлар ташлаб қўйилган. Бизнингча, бундай оқилона усулни яратишдан мақсад, аввало кошнлар куёш таъсирида қизиб чакнамаслиги бўлса керак. Чунки, сувнинг салқини жазирама куёш таъсирини камайтиришга катта ёрдам қилади. Бундай тадбирнинг яна бошқа томони шундаки, Куёш нурига карама-қарши турган пештоқдаги кошнлар яраклашининг акси ҳовузга тушиб, ажойиб тасвир намоён бўлади. Шундай қилиб, Куёш пештоқдан ўтгунга қадар унинг акси пештоққа ишланган нақшда, нақшдаги акс эса ҳовуздаги сувга тушиб, гўё ерда ҳам, пештоқ ҳам куёш яраклаб чиқиб турган манзарани кашф этади. Лекин бу тадбирдан ҳам кўнгли тўлмаган ҳокон Куёшнинг жазирама иссиғи кошнлар жилосига таъсир этмаслиги учун пештоқнинг зинага баробар қилиб, замонасининг чиройли матоларидан жилд хозирлатиб, эрталаб куёш чиқишидан пешингача пештоқни ўратар ва пешиндан кейин олдириб қўяр экан.

ОҚСАРОЙ (Шаҳрсабз, XIV аср охири) — Амир Темури қурдирган катта сарой, қароргоҳ. Оқсаройдан бизгача фақат улкан пештоқнинг икки чеккаси ва саройнинг ҳовли саҳни безакларидан бир қисмигина етиб келган. Оқсарой 20 йил давомида қурилган. Тарихчиларнинг ёзишича Оқсарой тураржой ва жамоат биноси – девонхона сифатида қурилиб, хоналар ташқи ҳовли атрофида жойлашган. Саройнинг фавворали ҳовузлири бўлган. Оқсарой деворларига қолланган сидирга кошнлар ва сиркор сополлар тиник бўёқлар (бинафша-кўкимтир, зумрад-яшил ранглар, тилла суви ва бошқалар) дан нафис нақшлар ишланиб жозибадор безатилган. Кўйфий, сулс усулида битилган тарихий ва диний ёзувлар сақланган.

ОҚСАРОЙ – ТАРИХНИНГ БИР ПАРЧАСИДИР

1404 йилда Шаҳрсабзда Темури саройида бўлган Испания қироллигининг элчиси Рюи Гонсалес Клавиҳо ўз кундалиқларида қуйидагиларни ёзиб қолдирган: «Мен подшонинг амри билан қарийб 20 йилдан бери қурилаётган катта бир саройни кўрдим.

Бу саройнинг кириш жойи жуда узун бўлиб, пештоқи жуда баланд эди. Кириш жойининг ўнг ва чап томонларида турли хил нақшлар билан безатилган, Гиштдан силлик қилиб қурилган арқлар қад кўтариб турибди. Кенглиги 300 кадам бўлган катта ҳовлидан сўнг, подшонинг тахти ўрнатилган залга киришдаги баланд ва катта эшик кўринди. Эшик олтин ва зангори ранглар билан безатилган, кошнлари жуда ҳам нафис ишланган. Эшикнинг тепасида ўртада ва четларида куёшда ўтирган шер тасвири туширилган бу – Самарқанд шохининг гербидир. Бу хонанин

деворлари олтин ва зангори буюклар билан безатилган, кошинлари силликланган, шифти эса бутунлай зарҳалланган

Ҳовлида жуда кўп мевали ва сояли дарахтлар мавжуд. Унда кўпгина ховузлар ва боғлар бор. Бу боғни кўрганингизда, ёз пайтлари дарахтлар соясида жуда кўпчилик роҳатланиб дам олиши мумкин экан, деган фикр келади».

Эсдаликларининг давомида Рюи Гонсалес Клаввиho шундай ёзади:

«Сарой ичи жуда гўзал кошинлар билан қопланган, бундай қилинишига сабаб, подшонинг шу ерда бўлган пайтида одамларнинг ўтириши учун эди». Клаввиho мана шу гўзал кошинлар устида юрган. Унинг гўзал нақш ва безакларидан завқланган ва бизга ўзининг ажойиб эсдаликларини қолдирган шахсдир. Шундан буён қарийиб 500 йил ўтди, ammo бошқа ҳеч ким ҳақиқатдан ҳам бу гўзал шоҳ қасри ва унинг хоналарининг қай тарзда бўлганлиги, нозик ва нафис тилла югуртирилган эшиклар, чет эллик элчини ҳайратлангантирган кошинларни кўришга муяссар бўлмади. Бунчалик нафис санъат намунасини қурган Клаввиho ҳам «Энг машҳур Парх усталарининг ишидан қура бу ишлар жуда гўзал», деб тан олишга мажбур бўлган.

ПАҲЛАВОН МАҲМУД МАҚБАРАСИ (Хива, 1701) – дастлаб Паҳлавон Маҳмуд қабри устида мўъжаз синчқори усулида қурилган иморат бўлган. 1825—1835 йилларда унинг ўрнида тоқу равокли серхашам мақбара, зиёраҳона, ҳонақоҳ қад кўтарган. Кейинроқ Хива хонлари (Абдулғозихон, Шохниёзхон, Муҳаммад Раҳим I ва бошқалар) ҳам шу ерга дафн этилган. 1913 йилда ҳовлининг ғарб томонида икки ошиёшли қорихона, Мақбара ҳовлисига жануб томондаги дарвозаҳона орқали кирилади, ичкари саҳнига ғишт терилган.

ЛАНГАР

Паҳлавон Маҳмуднинг туғилиши ва ҳаёти билан жуда кўп қароматли ривоятлар мавжуд, бу ҳам бежиз эмас. У ўзи ёзиб қолдирган мисралар бунга гувоҳ:

Қимга назар тушса — муқаддас бўлгай,
Қолса назардан — назари паст булгай.

Ривоятларнинг бири Хивани бунёд этилиши билан боғлиқ. Бу ривоятларни Нуҳ пайғамбар номи билан боғлайдилар, яъни пайғамбарнинг уғли Сом тушида машъал ёққан одамларни кўради ва узи ухлаган қум устида худди тушида қурган машъаллар тартибида мавзё кўради.

Шунда отаси:

– Ўғлим, мавзеъни кемага ўхшатиб қурибсан, ахир бу кум устида чайкалиб туради-ку, – дейди.

Шунда Сом:

– Дунёга лангар ҳам келади – деган экан.

Ана шу лангар Паҳлавон Маҳмуд сиймосида дунёга келган, дейди ровийлар. Дарҳақиқат, Паҳловон Маҳмуд номи билан боғлиқ ҳикоятларда мардлик ва эзгулик туйғулари уфуриб туради. Уни Полвон Ота, Полвон пир деб аташларида ҳам ҳурмат ва эътиқод бор.

ЧАШМАИ АЙЮБ МАҚБАРАСИ (Бухоро, 12-аср, 1380) – дастлаб Арслонон томонидан бунд этилган. Мақбаранинг энг қадимий қисми ҳисобланган гўрхона (Ўз вақтида зиёратчилар учун икки ёнида эшиги ҳам бўлган) қўш гумбазли, олди пештоқли. Остида қудук бор (бинонинг номи шундан). Кейинчалик Амир Темур томонидан унга такаб гумбази катта хона, бурчакларида минорали даҳлиз қурилган. Бинолар гумбази бир-бирига ўхшамайдиган ўзига хосдир.

ЧАШМАИ АЙЮБ

Бухоро шаҳрининг Сомоний номли истироҳат боғи яқинида жойлашган Чашмаи Айюб қудуғи шифобахш ҳисобланиб, бир замонлар ундан отилиб чиққан сув турли тери касалликларини даволагани учун ҳам бу манзил зиёратгоҳга айланган. Чашмаи Айюб деб пайғамбар номи билан атаганлар. У зот бу ерга келганми ё йўқми, ҳеч кимга аён эмас. Лекин ривоятларга қараганда, бундан 4-5 минг йил илгари Айюб пайғамбар Бухорога келган эканлар ва шу тепаликка асоларини¹ бир урганларида, чашма отилиб чиқиб, суви дардга даво бўлибди. Шунинг учун ҳам маҳаллий уломалар бу жойни муқаддам санаганлар.

Бошқа бир ривоятга кўра, Бухорода мажусийлар даврида Айюб деган подшо ўтган. Айюбхон халққа кўп жабр-зулм қилган. Халқ очликдан, ифросликдан турли касалликларга чалинган. Ҳатто золим подшо беморларни даволашни ҳам таъқиқлаб, табибларга руҳсат бермаган. Беморларнинг баланидан ун-ўн беш йиллаб қуртлар аримаган, уларни кўп азоб-укубатларга дучор қилган. Халқ Худовандига ёлбориб: "Бизнинг бошимизга тушган бу кунлар, подшо Айюбхон бошига тушсин" деб тавқи лаънатлар ўқиган. Элнинг муножоти инobatга ўтган. Подшо Айюбхон ҳам шундай дардга чалиниб, баданини қуртлар кемира бошлаган. Айюбхон қирк йил давомида хасталикни гуноҳимга яраша берди, дея Худовандидан дардига даво сўраган. Чунки шундан кейин ҳамма вақт фуқарога яхшилик қилиш йўлига ўтибди. Ибодат пайтида у:

¹ Асоларини - ҳассаларини.

"Мен сабр киламан, Аллоҳ гуноҳимни кечирсин, бу дарддан ўзи халос қилсин", — деб такрорларди. Орадан 40 йил ўтиб ер бағридан чапма отилиб чиққан экан. Айюбхон шу чашма сувидан ювинганидан сўнг, унинг баданидан қуртлар тушибди. Дарахтга чиққан қуртлар ипак қуртига, сувга тушганлари шиллик айланибди. Орадан бир оз фурсат ўтгач, Айюбхон вафот этибди. Подшо чўмилган чашма эса қудукка айланибди, уни "Чашмаи Айюб" деб атай бошлабдилар.

Подшо Айюбхон сабр қилгани учун Аллоҳ таоло унга шифо берган экан.

ЛАБИҲОВУЗ АНСАМБЛИ (Бухоро 17-аср) — дастлаб бозор майдони бўлган. Майдон ўртасида катта ҳовуз қазилиб (1620), атрофига ҳарсанглардан зинаполярдан ишланган, мрамардан тарновлар қилинган. Унинг ғарбий томонида Девонбеги ҳонақохи, шарқида Девонбеги мадрасаси, шимолида Кўжалдош ва Эриазар элчи мадрасалари қад кўтарган. 17-асрнинг 20-йилларида қурилган дастлабки 2 ёдгорлик (Девонбеги ҳонақохи ва мадрасаси) айниқса, сернақш ва серҳашамдир. Улар Лабиҳовуз мажмуасини ташкил этади.

ЛАБИҲОВУЗ

Маҳаллий ривоятга қараганда, хоннинг амалдори Нодир девонбеги узоқ муддат режалаштирилган сув хавузини қура олмай келган, чунки ҳовуз қуриш кўзда тутилган жойда сўққабош аёлининг қулбаси бўлиб, у ҳовлисини сотишни истмаган. Қудратли вазир қулба остидан ариқ ўтказишни буюрган, сув деворни ювиб кета бошлаган ва оқибатда бебахт аёл ўз қулбасини ташлаб кетишга мажбур бўлган. Бу ҳовуз орасида "Ҳавзи базўр" (зўровонлик ҳовузи) деб ном олган. Ҳар бир ҳарфи маълум бир рақамни ифодалашга хизмат қилувчи араб хатида ёзилган сўзларни ўқиганимизда ҳовуз 1620 йилда қурилгани маълум бўлади.

ЖУМА МАСЖИД — қадимги Хоразм меъморчилиқ ёдгорликларидан (Хива, 10—11 аср). Жума масжид ҳақидаги илк маълумот 10-асрда Хоразмга келган араб сайёҳи ал-Максидий ёзмаларида учрайди. Манбаларга қўра, Жума масжиднинг дастлабки биноси бузилиб кетган ва ўрнига худди шу усулда каттароқ янги масжид қурилган (1788). Масжиднинг минораси ҳам янгидан ўрнатилган (1788).

ЖУМА МАСЖИД

Жума масжиднинг яратилиш тарихи қуйидагичадир. XVII асрнинг охири XVIII асрнинг бошларида камбағал оиласида туғилган Жуман исмли бола 13 ёшли отасидан ҳамда онасидан айрилиб тоғасининг уйида

яшай бошлайди. Бир неча йиллардан кейин савдагор тоғаси Жуманни ҳам аста-секинлик билан савдо соҳасига кирита борган.

Узок бир сафарга олиб кетилган нарсаларини сотиб қайтиш пайтида ўзи учун бир нечта қопларда ҳар хил нарсалардан сотиб олади ва Хивага қайтиб келгандан кейин жойлашиб бўлиб шу келтирилган қоплардан биридаги дондан ун тайёрлаш учун қопни очиб қараса, қопларнинг биттаси тўла тилла эмиш. Нима қилишни билмай ҳайрон бўлиб, бир неча сўфиларга учрашади, сўфилар бўлган воқеани эшитиб қозига боришни маслаҳат беришади. Жуман қозини олдига бориб бўлган воқеани айтиб беради. Қозини шундай маслаҳат беради бу тилла сенга Худованди томондан берилган, шунинг учун сен яхши бир мадрасами, масжидми маслаҳат беради.

Бу воқеа жонга айтилганда унга ҳам маъқул тушади. Хон шу иморатни қуриш учун жой ажратиш беради, сўнгра у масжид қуришга қарор қилиб юзта ишчи ҳамда усталарни тақлиф қилади, ишни бошқариб борилади ва ҳар куни уч маҳал овқат берилади.

Ҳар куни Жуман ота усталарни санаса иш пайти 101 киши, овқат пайти санаса 100 киши қатнашар экан, масжид қуриш ҳар куни шундай давом этаверишди. Бинони битказиб усталарга жавоб беришда яна 101 та сарп тайёрланган, лекин яна 100 та уста бор эмиш. Шунда катта уломалар бу ерда Лукмон Ҳаким катнашганини билдиришган, иморатнинг ичкари қисмидаги устунларни санасангиз 100 ёки 1010 та санайсиз деб айтишди деган ривоят ҳам бор халқимизда.

ҲОЖА АҲМАД ЯССАВИЙ МАҚБАРАСИ (Қозоғистон, 1389 – 1395) – дастлаб Аҳмад Яссавий қабри устида кичик мақбара қурилган (XII-аср). Ёзма манбаларга кўра Амир Темур уни қайта қуришга фармойиш бериб, ўзи бино лойиҳасини ишлаб чиқишда қатнашган.

ҲОЖА АҲМАД ЯССАВИЙ МАҚБАРАСИ

Амир Темурнинг авлиё Ҳожа Аҳмад Яссавий мақбараси айтилишича, «Соҳибқирон Олтин Ўрда хонларини енгиб, уларнинг ерларини фатҳ этгач, мўғул хонлари билан яхши муносабат ўрнатиш мақсадида келинни кутиб олиш учун жуда ҳашаматли бир боғ барпо этилиб, унга боғи Дилқушо деб ном берилган. Тўйга ҳамма тайёргарлик тахт бўлгач, Амир Темур келинни кутиб олиш учун Чинозга, сўнг Ясси шаҳрига борган ва у ерда намоз ўқиб, Қуръон тилловат қилган. Сўнг авлиё Ҳожа Аҳмад Яссавий мазори устига мухташам мақбара қуришга фармони олий берган. Машҳур тарихчи Шарафиддин Али Яздийнинг «Зафарнома»сида ҳам бу улуг воқеа ҳақида қуйидагилар ёзилган: «Унинг гумбазини шундай бунёд этсинларки, айланаси юз ўттиз газ ва чизиги қарийб қирқ газ келсин. Қурилиш тамом бўлгач, баландлиги ҳам ўзига муносиб тарзда

кўтарилсин, девору куббаси кошнлар ила безатилсин, эшиги етти хил маъдан қотишмасидан тайёрлансин, ўртасида бир ҳовуз барпо этиб, унинг юзини ҳам етти маъдан қотишмасидан қопласинлар. Қабр устига қўйиш учун тарбиявий мраммар келтирсинлар, уни назиклик билан тарашласинлар ва ажойиб нақшлар-ла безасинлар». Қурилишга мутасадди этиб мавлоно Убайдуллоҳ тайинланган. Яна шу асарда ҳазрати Ҳожа Аҳмад Яссавий мазоротига Ясси атрофидаги дала, боғ ва анҳорларни вақф қилиб, хат-васика ила берилгани айтилади. Яссавий маҷитининг мутаваллийси ҳазрат Дарвеш Али имомлигида хутбанамоз ўқилгач, бинокор усталар мақбара биносини қуриш учун дарҳол ишга киришдилар. Аммо, эртасига эрталаб келиб қарасалар, кеча қурилган мақбара биноси ғойиб бўлибди. Бу кун ҳам яна намоз-тиловат ўқилиб, яна бинони тикладилар. Учинчи кун келиб қарасалар яна бино йўқ бўлиб қолибди. Шундан сўнг уламо ва шайхлар йиғилиб, нима қилиш керак, деб маслаҳатлашадилар. Доно одамлардан бири бундай маслаҳат беради: «Азизлар, валий мазорида бизга йўл очилмаётганига сабаб – биз ота-боболаримиз удумларини унутиб қўйганимиздир. Аслида аждодларимиз қонунига кўра ишни Ҳожа Аҳмаднинг пири ҳазрат Арслонбоб мазоридан бошлашимиз керак эди», деб маслаҳат берди. Алқисса, бинокор-усталар шундай қилишди. Улар Шавлдор кишлоғи (ҳозирги Чимкент вилоятининг Қизилқум тумани) га бориб, ҳазрати Арслонбоб мазорида чиройли сағана қуриб битказдилар. Бу билан одамлар Аҳмад Яссавий устозининг руҳини хотирлаб, зиёратчиларни ҳам севинтирдилар. Шундан сўнг улар Туркистонга қайтиб, Аҳмад Яссавий мақбарасини қуришга киришдилар. Уч йил давомида муҳташам бинони тамомлаб, ташқи деворларга ва дахма устидаги қовирғали гумбазларга сайқал берилга киришдилар. Пештоқини эса қуриб битказишга улгуролмадилар.¹

МЕЪМОРЧИЛИК ОБИДАЛАРИГА ОИД ТАРИХИЙ РИВОЯТЛАР

"МУҚАДДАС" ТЕПА

"Ривоят қилишларича, қарийб неча минг йиллар муқаддам, жаннат гулзори деб таъриф-тавсиф этилган гўзал ва бой Самарқандга қутилмаганда бало-қазодек ёв қўшинлари бостириб келган. Душман Самарқандгача бўлган барча ерларни беомон талаб, ёндириб, қулликка солувчи қирғинбарот билан даҳшат солиб келган. Қадимги самарқандликлар сон-саноксиз душманларга қарши узок муддат мардонавор жанглар олиб борадилар, кон дарё-дарё бўлиб оқадди. Охири душман кучи

¹ Насофий. Ҳожа Аҳмад Яссавий: - Т.: Ғ. Ғулом номли «Адабиёт ва санъат» нашриёти, 1993, 14–15-бет

устунлик кила бошлаган бир пайтда мўъжиза содир бўлибди-ю, осмону фалақдан бир тепалик учиб келиб душман қўшинларини мажаклаб ташлабди ва тепалик ўшандан бери шу ерда қолиб Кўҳак тоғини ҳосил қилган эмиш. Ёзувлик устидан тантана қилган самарқандликлар бу тепаликка хурмат билан караганлар. Тоғда олтин-кумуш беҳисоб деб эшитган маҳаллий кишилар бой хазинани қўлга киритиш мақсадида тепаликни қазишган, улар харчанд қазишмасин бу ердан олтин ҳам, кумуш ҳам топа олмаганлар, лекин тоғда чиндан ҳам битмас-туганмас хазина, фойдали нарсалар, мрамар, ҳарсангтош, чакмоқтошлар чиннисо 741 газлик ва қулочилик учун ишлатиладиган тупрок бор экан. Шундай бўлса-да, улар (самарқандликлар) бундай хурматсизликдан "муқаддас" тепа яна хафа бўлиб учиб кетиб қолмасин деб Кўҳак бойликларини жуда эҳтиётлик билан қазиб олишар эмишлар..."

САРИКОРХОНА ЁКИ ҚИБЛА

Дунё олти томонли дарахт, демакдир.

Низомий Ганжавий

Нақл қилишларича, қадим замонларда ўлкамизнинг шаҳар ва қишлоқларида уй қурилиши икки қисмга: сарикорхона(их охир) га бўлинган. Борди-ю қимдақим бу тартибни бузса, у усталар уюшмаси томонидан танбеҳ олган. Гуноҳини оқлаш учун эса уюшма усталарига зиёфат қилиб бериши керак бўлган. Мазкур одатнинг келиб чиқишининг сабаби йўқ эмас, албатта.

Маълумки, меҳробнинг жанубий ғарбга, қибла томонга қаратилиши мусулмон динига мансуб халқларнинг ақидасидан мустаҳкам ўрин олган. Шунинг учун Марказий Осиёнинг шаҳардан ташқаридаги биринчи хонақоҳлари фақатгина меҳробли девордан иборат бўлган. Шунингдек, масжиднинг меҳробли девори қолган қисмидан олдин қурилган. Жумладан, Б.Д.Кочневнинг таъкидлашича, Марв масжидининг асосий қисмини меҳробли девор ташкил қилар экан.

Профессор В.Нильсен масжидларнинг асосий қисмини қибла девори ташкил қилинган бўлиб, унинг муҳимлиги меҳробнинг моҳияти устидан биринчи навбатда иморатнинг қибласини аниқлашни талаб қилганлигига гувоҳлик беради.

Шунинг учун усталар қурилишга ажратилган майдонда иморатнинг қибласини белгилашда ҳамда қурилишини шу қисм деворидан бошлашган. Носронийлар динга мансуб халқларда эса аксинча, жумладан, Фарангистонда ибодатхона қурилиши шарқ томондан бошланган. Унинг шарқий қисми доира шаклидаги меҳробдан иборат. Украинларда ҳам

уйларнинг шаркий девори мукаддас, деб тушунилган. Шунинг учун ҳам иморат ўрнини танлашда шаркий бурчак белгиланган.

БИРИНЧИ ҒИШТ

Бобилда ибодатхона марказида санам ўрнатилган хона пойдевори ғиштдан терилган ва унинг биринчи ғишти "кадр ғишти" деб тушунилган.

Марғилондаги ҳаммом қурилиши ҳақида халқ орасида қизиқ ривоятлар бордир. Айтишларича, усталар бошқа шаҳардан келишган бўлиб, бош уста маҳаллий халққа: "иморат пойдевори биринчи ғиштини ўрнатиш учун ёши каттароқ, уйланмаган, покдомон йигит майдонга чиқсин" деб мурожаат қилади. Майдонга ҳеч ким чиқмайди. Шунда уста: "Ичларингизда яна ўзим покрок эканман-да", — деб ғишт ўрнатмоқчи бўлаётганида, майдонга уйланмаган, марғилондик йигит Олмат ҳожи отилиб чиққан экан.

Шунга ўхшаш ривоят Ўратепадаги Кўк гумбаз масжидига ҳам тегишли. Нақл қилишларича, Кўк гумбаз масжиди қурилишини бошлашдан олдин Самарқанд ҳокими Абдулатиф чолларни йигиб: "Ораларингизда 12 ёшдан бу ёғида гуноҳ қилмоғон одам бўлса чиқиб, бирламчи ғиштни қуйсин", — дейди. Ўзининг бегуноҳлигига тўлиқ ишончи бўлмаганлиги сабабли бўлса керак, ҳеч ким майдонга чиқишга журъат этмади. Шунда Абдулатиф: "Бирламчи ғиштни фақат ўзим ўрнатмоғим мумкин, чунки мен ҳамма вақт шариат қоидаларига тўлиқ итоат қилиб келганмен", — дейди.

Халқда ҳамма иморатнинг яхши, шинам, кўркем, мустаҳкам, яхшилиққа хизмат қилишига ишонч билан иш бошлаш одатга кирган. Шунинг учун ҳам иморат биринчи ғиштини бегуноҳ, иймонли, серфарзанд одам қўйишига мойиллик билдиришган.

ХИВА

Хивага Нуҳ пайғамбарининг ўғли Сом асос солган деган бошқа бир ривоят мазмунига гоят ҳамоҳанг келади.

Мукаддас китобларда айтилишича, Аллоҳ таоло ғазоби туфайли бутун оламни сув босган замонларда Сом отаси Нуҳ ижозати билан бирор сув босмаган қуруқ ер топиш учун кемада йўлга тушадилар. Узок юриб ҳам ер топа олмайдилар. Шунда кемадаги қушларни учириб кўрадилар. Фақат қаптар билан оққуш кема олдида юриб, атрофини қум қоплаган катта тепалиқни топадилар. Қаптар ҳавога кўтарилиб қаноатлари билан қарсақ чалади ҳамда тепалиқдан бир сижим тупроқ олиб Сомга етказди. Оқ қуш эса тепалиқ устида турган қуйи "қуюк-қуюк" дея сайрайди. Сом кемани тўхтатиб, бу тепалиқда дам олади. Кечаси ухлаб туш кўради.

Тушига шамлар ёниб турган бир кўрғон киради. Уйқудан уйғониб отасининг олдига кайтади ва тушида кўрғонларини унга аён бўлганларни бирма-бир айтиб беради. Шунда Нух ўғлига Каптарнинг қарсақ чалгани ўша жойнинг жуда яхши масканлиги, оқ қушнинг сайрагани эса унинг кўрғок, унумдор ерлигини кўрсатади, тушунг эса бизга яхши жой топилганидан далолат, дейди. Шундан кейин ўтилга бу ерда кўрғон айлангириб, кемалар тўхтайдиган жой қилишни буюради. Ана ўша жой Хива ўрни бўлган дейишади.

БОБИЛ МИНОРАСИ

Нух тўфонидан сўнг бир неча минг йиллар ўтиб, ерда яна одам кўпайибди. Бироқ одамлар яна шайтоннинг йўлига кириб, уларда кибру хаво пайдо бўлибди. Энди улар етти қават осмонга тақаладиган иншоот бунёд этиб, дунё устидан тангри билан баб-баравар ҳукм юритмоқчи бўлишибди. Қурилиш бошланибди-ю, охирига етмабди. Бандаларининг бунда манманлигидан ғазабланган Худованди бир кечада уларнинг тилини ҳар хил қилиб қўйибди — эртасига бири-бирига "Ғишт олиб бер" деса тахта узатишибди, "Лой деса тош", "Тўғрилаш керак" деса, қийшайтирибди... Бир-бирларини тушунолмайд қолган оломон дунёнинг тўрт томонига тарқалиб кетибди. Ўша чала қолган қурилиш жаҳондаги энг биринчи минора экан. Воқеа Бобил шаҳрида рўй бергани учун уни Бобил минораси, деб аташган.

МАТОНАТЛИ МАЛИКА

Накл этилишича, подшоҳ Хотун ўз вилоятини турклардан ҳимоя қилиш учун атрофни девор билан ўраб олган экан. Ундан ибрат олиб Бухоро амири Мухатадий ибн Ҳаммод ва Муҳаммад ибн Мансур ибн Абдуллоҳ ибн Мансур ибн Ҳалжад ибн Варақ даврида (830-831) ҳам девор қуришган. Кейинчалик бир канча подшоҳ ва амирлар томонидан янгилиниб турилган.

Ўш девор дастлаб подшоҳ Хотун томонидан қурилгани учун ҳам «Кампир девор» деб аталган бўлса ажаб эмас.

Ривоят қилишларича, Хотун доно, ёқимли ва гўзал аёллиги боис унга Хуросон амири Саид ибн Усмоҳ ошиқ бўлиб қолган экан. Малика айни пайтда жуда тadbиркор аёл бўлиб, ўз ҳукмронлиги даврида мумкин қадар урушларнинг олдини олган ва бунга, кўпинча сулҳ орқали эришилган.

Уруш баҳонасида уни мағлуб қилиб ўз мақсадига эришмоқчи бўлган Хуросон амири Саид ибн Усмоҳ билан бир неча марта сулҳ тузган, ҳатто

уни обрўсизлангиришига уринган лашкаридан бир гуруҳияи Саидга гаров бериб, бир йўла улардан ҳам, Саиддан ҳам қутулган.

Муовия халифалигида Ислом лашкарбошиси Убайдуллоҳ ибн Зиёд Бухоро маликасига шундай шарт қўйиб, нома юборади:

— Гар тахту бахтинг ила ғорат бўлишни истамасанг, енгилмас ислом лашкарларидин марҳамат тилагинг бўлса, Шахристон дарвозалари калитини олгин баркашга солиб, ўзинг пешвоз чиқ.

Мағрур ва доно аёл пешвоз чикмади. Ақлу-идрокда, фахму фаросатда ягона Хотун таслим бўлиш ўрнига сулҳ тузишни таклиф қилади ва ушбу сулҳни донолик билан асослаб, элчига шундай дейди:

— Саркарданг мендек бир муштипар, ожиз аёл билан жанг қилиб, мабодо ғолиб чикқанида ҳам бева бир хотинни енгиб, мусулмон дунёсида обрў тополмас. Сабабки, лочин бургут ила олишмас. Жангда энг адолатли йўл бу — сулҳ ва омонлик тилагидур.

Подшоҳ Хотуннинг ўгли Тоғшода Қутайбанинг қўлида иймон келтириб, мусулмон бўлгач, 32 йил давомида Бухорога ҳукмронлик қилган. Унинг авлодлари қарийб 240 йил Бухоро мулкининг эгалари бўлган. Унинг охириги подшоҳ авлоди Абу Исоҳ Ибраҳим ибн Холиб ибн Раҳим ибн Холиб инб Бунёд бўлиб, у ҳижрий 301 йилда, милодий 913 йил августда вафот этади, шундан кейин Бухоро ҳукмронлиги самонийлар сулоласи қўлига ўтади.

МАЛОМАТГА ҚОЛГАН ЭР

Бир одамнинг иккита хотини бор экан. Иккови ҳам қазоси етиб бир кукда ўлиб қолибди, денг. Эр, рисоладагидек қилиб, адолат юзасидан иққала хотиннинг барча маросимларини бир хил ўтказибди. Бир хил тобут, бир хил кафандик тиктирибди. Бироқ иққала тобутни бир пайтнинг ўзида эшикдан чиқариш учун дарвоза торлик қилиб қолибди. Шунда эр янги эшик қуриб, дарвозани кенгайтирибди, тобутлар уйдан бир пайтнинг ўзида чиқазилибди. Ўша куни тунда эр ухлаб ётганда эса тушига катта хотини қириб, ҳалеб маломат қиларкан:

— Мени эски эшикдан чиқазиб, кичик хотинингизни янги эшикдан чиқаздингиз-а сизга нима ёмонлик қилувдим?

—

Бир одам хотини ўлгач, иккинчисига уйланибди. Янги келин тўйнинг эртаси куни эрталаб челаққа сув олиб, қаёққалир йўл олибди. Эр:

— Ҳа, қаёққа? — деб сўрабди.

— Ўлган кундошимнинг қабрига сув сепиб келай, кечаси билан ёниб ётгандир, — дермиш хотини.

АРСЛОНХОН МИНОРАСИ

Асрлонхон минорасига ишқибозлар, дарҳақиқат, жуда кўп бўлган. Вобкент яқинида бутун вилоят ҳақи ўртасида донги кетган бир кишлок аҳли бор. Уларни кишлок номига кўра ширинилар, деб аташадия Улар болаларча соддалиги, меҳнатқашлиги, қувлик-шумлик намалигини билмасликлари билан ажралиб туради. Шу сабаб Бухорода ўта содда одамни, бу ширини экан дейишади. Халқ орасида ана шу шириниларнинг Арслонхон минорасини сотиб олишга ўринганлари ҳақида самимий кулги билан сўғорилган кизик ҳикоят мавжуд.

Ширинилар ҳар ҳафта Вобкент бозорига бориб, хафа бўлиб қайтишаркан. Вобкентликлар доимо ҳар гапнинг бирида "Бизнинг минорани кўрапсизларми? Қойилмисизлар? Сизлардан минора тугул дурустрок мўри ҳам йўк", — деб шириниларнинг кўзини очирмас экан. Алам ўтиб кетган ширинилар маслаҳат қилишиб, Вобкентдагидек минора курадиган бўлишибди. Лекин лойиқ уста топишолмабди. Ниҳоят ўйлаб-ўйлаб йиғилган ўн минг тиллага Асрлонхон минорасини сотиб олиб келиб, Ширин кишлокка ўрнатадиган бўлишибди. Беш-тўрт вакил пулни олиб, Бухорога жўнабди. Тонг билан Бухорога кириб боришса, Минораи колон остида яхшигина кийинган ёш бир муллавачча маъюсҳол ўлтирган эмиш. Вакиллар уни кўриб, хойнаҳой, миноранинг эгаси шу бўлса керак, деб ўйлашибди. Вакиллардан бири ундан сўрабди:

— Ҳей, мулла йигит, минорангни бизга сотмайсанми?

Муллавачча бир зум ҳайратда қолиб:

— А? Қанақа минора? — дебди...

Шунда кексароқ шқрини унга таябёҳ бергандек:

— Хаёлинг жойида эмасми, дейман. Минора, сеникими, ахир? Шу минорангни сотиб олмоқчимиз. Сотасанми деб сўраяпман. Ўн минг тилла берамиз. Энди гап нимадалигини фаҳмлаб олган муллавачча дарҳол:

— Ҳа, ҳа, сотаман, сотаман! — дебди. — Сизлар каердан келдингизлар?

— Биз Ширин кишлоғиданмиз, — деб жавоб беришибди вакиллар.

Муллавачча базўр кулгусини босиб:

— Э, ширинилармиз, денглар. Жуда ажойиб, серҳиммат, улут халқсизларда, билиман. Ўн минг тилла-ку миноранинг ярим нархи ҳам эмас, лекин сизлар яхши одам бўлганларингиз учун, бор-барака сотганим бўлсин! — дебди.

Вакиллар ҳам хурсанд, муллавачча ҳам бор-барака қилишибди.

Ширинилар от-аравалар билан уч кундан кейин келиб, минора олиб кетадиган бўлишибди.

Уч кун ўтгач бир тўп ширинилар от-араваларини шалдирашиб минора ёнига келиб, чўкичи кетмон билан унинг тагини қовлай бош-

лашибди. Ҳамма шаҳарликлар ҳайрон, йиғилиб томоша қилишибди. Шу пайт миршаб келиб қолибди.

— Ҳой, ноинсофлар, нима қилаяпсизлар? — дебди миршаб ғазабланиб.

— Биз ноинсофлармасмиз, ширинлилармиз, — дебди, — ўн минг тиллога сотиб олганмиз. Уни араваларимизга ётқизиб олиб, кишлоғимизга ўрнатамиз. Мактанчоқ вобкентликларнинг бир адабини бериб қўймоқчимиз.

Бу пайт агрофда текин томошага анчагина одам йиғилиб қолган экан. Маза қилиб кулишибди.

— Э-э-э... Ширинлимисизлар?! Шундай демайсизларми?! — дебди миршаб ҳам хоҳолаб. Кейин жиддий қилиб қўшиб қўйибди: — Бу минора бутун Бухороники, у сотилмайди. Муллаваачча сизлар билан ҳазиллашибди. Лекин сизлар хафа бўлманглар. Пулларинг бекор кетмайди. Ўша муллаваачча Худованди ярлакаб бир кун катта амалдор бўлиб қолса, албатта Ширинкишлоқда зўр минора қуруб беради.

Шундай қилиб, ширинликлар от-араваларини шалдиратиб, миршабнинг гапига ишониб, тагин ортларига қайтишибди. Улар энди доим Вобкент бозорига борганларида, яқинда Ширинкишлоқда сизларникидан зўрроқ ўз минорамиз бўлади, уни Бухородаги энг катта амалдор келиб қуриб беради, пулини тўлаб қўйганмиз, деб мактанчиладиган бўлишибди...

ТЕЗ БИТГАН УЙНИНГ ХОСИЯТИ БЎЛМАЙДИ

Амир Темур Шаҳрисабзда мадраса қурдириш мақсадида ҳузурига ўша даврнинг етук уста маъморини чакиртиради ва қуриладиган бино ўрнига элтиб, "Биз шу ерда баланд ва чиройли мадраса қурдириш ниятидамиз. Бино ниҳоятда баланд бўлибгина қолмай, салобатда ва кўркемликда ҳамда безаклари ўрнида ишланишида ягона бўлиши керак. Бундай бино бошқа шаҳарда бўлмаслиги шарт" — деб уқтиради. Уста буйруқни қабул қилади, биринчи ғиштини эса ҳоконнинг ўзи қўйиб беради. Кейин уста ўз касбининг қоида-қонунларига асосан, деворнинг икки четини ўлчаб, териладиган ғиштини тақсимлаб кейин ишни бошлаб юборади. Хуллас, мадрасанинг ғишткорлик иши белгиланган муддатда тугатилади.

Одатга кўра усталар баланд равоқ ёки гумбазлар иштини яқунлаш пайтида унинг юқори марказидаги ғишт орасида темир ҳалқалар ишлаб қолдирадилар. Баланд гумбазнинг юқори қисмида эса ҳаво димикиб қолмаслиги учун бир-икки ғишт ўрнини очик қолдирадилар. Темир ҳалқаларга эса ёғоч қалтақ ғар-ғаралар боғлаб қўядилар. Бу ғар-ғараларда ҳашаматли шамчирок ва плунга ўхшаш буюмларни осиб қўйишда фойдаланадилар. Сарқор уста ана шу ҳалқа учига занжир боғлаб, унинг

остига энли мармар тошни фарш¹ килиб беркитади. Кейин ўнг қўл шогирдларидан хузурига чакиради-да, халкада осиглик занжир билан, ерга фаршланган мармар тош орасидаги баландликни ўлчатади. Ҳамма шогирдлари бир-бир ўлчагач, роса 7 газли эканлиги аниқланади. Шундан кейин шогирдлари билан одатдагидк хайрлашиб, уй-уйларига кетадилар. Саркор уста эса ғойиб бўлади. Эртаси шогирдлари иш жойига келишади. Лекин устадан дарак йўқ. Хуллас, шу аснода уста икки йил ғойиб бўлиб шаҳардан ташқаридаги тоғнинг бир ғорида яшириниб юради. У бажармоқчи бўлган ишни эса шогирдлари эплай олмабдилар. Подшоҳ устани излаб топалмагач, "бирор пушаймон корини қилгандир", -деган гумон қиладилар.

Шундай килиб, орадан роса икки йил ўтгач, уста шаҳарга - уйига қайтиб келади. Устанинг келганини эшитган ҳокон устани хузурига чақиртиради ва ундан каердалигини сўрайди. Шунда уста бинонинг бежирим ва улкан бўлишлиги учун ҳоконнинг дастлабки кўйган талабини эслади-да, меъморчилик қондасига асосан янги қурилган бино энг камида 2 йил туришини ва шу орада бино чўкишини айтади. Акс ҳолда гишт билан кошини парчалари бир йўла деворда бириктириб ишланса, унда девор чўкиши натижасида кошинлар деворлардан ажралиб қолади ва бирор туртки ёки ер силкиниши бўлса, тушиб кетади, — дейди. Шунда ҳокон: "Сўзингнинг ростлигини нима билан исботлайсан?" деганда уста ҳокон: амир билан шогирдларини чақиртириб, занжир билан мармар орасидаги баландликни сўрайди. Шогирдлар эса бир оғиздан етти ҳижога газ эди, дейишади. Шунда ҳокон масалага қизиқиб, икки нафар ишончли кишиларни уларга қўшиб юборади. Булар уста билан ҳокон орасидаги баҳсни тўғри ёки нотўғрилигини аниқловчи холис кишилар эди.

Шундай килиб, занжир билан мармар орасидаги баландликни ўлчасалар чорак газ кам чиқади. Подшо вакиллари бошқа газ келтириб ўлчадилар. Яна шу ўлчам чиқади. Шунда ҳокон устанинг гунохидан ўтиб, уни мукофотлайди.

Уста шундан кейин кошинкорлик ишларини санъатқорона ишлай бошлайди. Ҳозирча кошинкорлик ишига нукта қўйиб, заҳматқаш уста ҳайтидан эшитинг.

Мадраса ишларига мўлжалланган барча ишлар яқунланиб, унинг очилиши маросимида ҳукмдор томонидан уста ва унинг шогирдларига инъомларига ҳадялар этилади. Шунда ҳокон устадан "Бир Самарқанд пойтахт қуриш ва у ерда ҳам бу сен битказган мадрасадан улкан чиройли бино қурдирамиз, шунга эплай оласанми?" — деб сўрайди. Шунда учта ок қўнғиллик килиб, "Агар сиз буюрсаяғиз, албатта, бундан яхши мадраса

¹ Фарш - тўшам, бирор юзага тўшалган, ётқюзилган нарса, эшиб, том териб текисланган саҳн.

кураман", — дейди. Шунда Темур "Бундан чикди, бошқа подшоҳ сени олиб кетиб буюрса, бошқа шаҳарда ҳам бундан яхши бино қураб экансанда, — деб оқ кўнгилли ажойиб санъаткор, захматкаш устани тириклай қопга солиб, ўзи қурган мадрасанинг пештоқидан ерга ташлайди.

ШАМОЛ ҒОР

Ривоятларга қараганда улуғ жаҳонгир Амир Темур Самарқанда пойтахт қурмай туриб, унинг иклими ва хушҳаволигига махлиё бўлган ва пойтахтни шу ерда қуриши жазм этган. Шаҳарнинг Шарк томонидаги "Чўлпон ота" деб аталмиш тепаликда қандайдир "сир" борлигини пайкаб, икки нафар навқарига "Чўлпон ота" тоғида неча дара борлигини аниқлаб келишни буюради. Улар тоғ дараларини кезиб, неча дара борлигини аниқлай олмай, ниҳоятда ҳориб-толиб, оқшом иккаласи бошини икки томонга қўйиб шу ерда тунайдилар. Ярим оқшом тоғ остидан ўтадиган Зарафшон дарёсидан баҳайбат маҳлуқсимон киши чиқиб келади ва уларнинг ётишини қўйидаги сўзни айтади:

"ЧЎЛПОН ОТА СЕҲСАДУ ШАШТУ ШАШ ДАРА, ҲЕЧ НАДИДАМ ОДАМИ ДУ САРА".

Яъни, "Чўлпон ота уч юз олтмиш олти дара[лигини кўрдим], [аммо] кўрмаган эдим икки бошлик одамни" деб яна изига қайтиб ғойиб бўлади. Эртаси навқарлар келиб кўрган эшитган воқеаларини баён қиладилар. Шундан кейин Темур барча донишмандлар ва мунажжимларига дараларни синчиклаб санаб, уларнинг хусусиятларни аниқлашни буюради. Маълум бўлишича, бу улкан тепаликдан шаҳар ва унинг атрофига қараган ҳар бир даранинг алоҳида хусусиятлари борлиги маълум бўлади. Ҳар бир даранинг ҳавоси, уларда пишиб етилган меваларнинг лаззати бир-биридан фарқ қилишини билган Амир Темур шу соҳанинг етук донишмандлари билан бир неча вақт юқоридаги даралардан айримларини боғларга ажратиб, боғларни эса ўзига монанд номлар билан номлаган экан. Бу боғлар ҳозирги пайтгача ҳам ўз тарихий номи билан аталиб келинапти. Жумладан, Боғи шамол, Боғи баланд, Боғи майдон, Боғи феруза, Боғи беҳишт, Боғи дилқушо, Боғи жаҳон, Боғи зоғон, Боғи нав, Боғи шоҳрух, Боғи чинор, Боғи давлатобод, Боғи нақшижаҳон, Боғи жаҳоннамо ва бошқалар.

УШОҚТЕПА

Қадимда бир подшоҳ ўтган экан. У жуда бадавлат, халқи фаровон, ҳаётлари осуда экан. Бир кун подшоҳ ўз арқони давлати билан сайр-

саёҳатга чиқибди. Атрофида юзга яқин хизматкорлари уларга хизмат қилиб юрибди. Подшо хизматкорларини ҳам яхши боқар парварип қилар экан. Юриб-юриб кун вақти бўлганда, тамадди қилиб олишга ўтиришибди. Нима бўптику подшонинг қўлидаги нони тушиб, ушоғи ҳар томонга сачраб кетибди. Кеч кириб қолганидан ушоқларни топиш анча қийин бўлибди. Шунда подшо хизматкорларига тўқилган ушоқлари одамлар босиб, гуноҳкор бўлишмасин деган мақсадда шу ердаги тупрокни тўплаб, тела ҳосил қилишни буюрибди. Шу-шу ўша ернинг номи Ушоқтепа бўлиб қолган экан.

АМИР ТЕМУР ДАРВОЗАСИ

Амир Темур дарвозаси ҳақидаги халқ афсонасида қуйидагича ҳикоя қилинади: Соҳибқирон минглаб лашкарлари ила Шарқий Осиёга юриш эълон қилади. У шу ерга етгач, ҳеч кимса қадам босмаган Нурота ва Моргуза тоғлари оралиғидаги ҳозирги "Илон ўти" дарёсидан ўтаётганда тоғ ўз-ўзидан иккига ажралиб, жаҳонгирга йўл очилган эмиш. Бу афсона орқали Амир Темур Кўроғоний шон-шухрати ва қудратини кўрсатмоқчи бўлганлар.

Шундан бу жойига мазкур ном берилган эмиш. Бу, албатта афсона.

Амир Темур даври ва ундан кейинги даврларда ҳам бу ерда махсус соқчилар қарвон ва йўловчилар хавфсизлигини таъминлаб турганлар. "Дарвоза" шунингдек, Самарқанд шаҳрини шарқдан бўладиган хавфдан қўриқлаб турган ўзига хос қалъа вазифасини ҳам бажарган.

ҚИЗИЛҚАЛЪА

"Кўҳна Хоразмнинг қадимий маданий ёдгорликларидан бири, Амударёнинг чап соҳилида жойлашган, баланд тепалиқда жойлашган бу муқаддас иншоот Қизилқалъа ёдгорлигидир. Қизилқалъа эрамининг III – IV асрига мансублиги билан киши диққатини ўзига тортади.

Ривоят қилишларича, бир ҳукмдор вақтлар бу қалъа бекаси, довьорак, талбири ва ҳуснда ягона маликанинг таъриф-таъсифини эшитиб, унга ғойибона кўнғил қўяди. Лекин малика унинг муҳаббатини рад этади, шундай бўлса-да ҳукмдор ўз аҳдидан қайтмайди ва акс ҳолда уруш очиб билан тақдир солиб яна элчилар юборади. Ҳукмдорнинг шум ниятини пайкаган доно малика унга қарата шундай жавоб беради:

— Ўзинг яхши биласанки, сендек подшоҳ мендек бир ожиз хотин билан урушмоғи номуносибдир. Агар шунча сўз билан ҳам урушни хоҳласанг асло қочмайман. Лекин ўзим зинҳор сенга хотинликка рози бўлмасмен!

Хукмдор маликанинг қатъийлигини англаб, тинч йўл билан мақсадга эриша олмастлигига кўзи етгач, уни жанг билан олишга қарор қилади. Ватан йўлида жондан кечиб, жангга чиқишни муқаддас бурч, деб билган малика ҳам душманга қарши қучли қўшин туплайди, қалъа деворларининг буржларидаги ва баъзи ерлардаги шикастли жойларини таъмир эттириб узоқ мудофаали жангга тайёргарлик кўради. Кутилмаганда Қизилқум даштидан ёвнинг сон-саноксиз қўшини бостириб келади. Икки ўртада узоқ вақт қирғин жанглар кетади. Лекин хон қўшинлари қалъа мудофаачиларини сира енга олмайди.

Баъзан гўзал малика қалъа деворларининг устида душманни кузатарди. Шундай кезлардан бирида маликага яқин турган бир канизак душман тарафдаги ёш, чиройли хонни куриб, уни беҳад севиб қолади... Қувур орқали сув олиб турган қалъа жангчилари тиш-тирноқлари билан ҳимояни давом эттирадилар.

Жанг чўзилиб, узоқ давом этганидан тинкаси қуриб озиқ-овқатлари тугаётган душман қўшинлари қамални бўшатиб, қайтиб кетиш тараддудига тушиб турган бир пайтда қамалдагилар ичида хоинлик юз беради. Ошиқ хоним анчадан буён душман қўшинларининг саркардасига муҳаббат қўйиб юрганидан у томонга қочиб ўтади. У "саркарда мени севиб қолади",- деб ўйлаган эди. Лекин ҳукмдор уни ёқтирмайди. Шундан сўнг, эсдан оғаётган канизак муҳаббати туфайли аҳдини амалга оширишни ўйлайди ва ўз маликасига хиёнат қилиш фикрига тушади. У ёш ҳукмдорга қалъанинг барча сирини очиб беради, гўзал маликани қандай қўлга киритиш мумкинчилигини айтади. Канизак қалъани дарё суви билан таъминлаб турадиган қувурни кўрсатиб, унинг дарёга чиқадиган ўрнини кўрсатиб, сувнинг юқорирок оқимига бир арава сомонни той қилиб ташлаш кераклигини айтади. Шундай қилинган, сомон оқиб келиб бир ерда гирдоб ҳосил қилади, ўша қувур борлиги маълум бўлади.

Сув таъминотидан маҳрум бўлган қалъа ҳимоячилари, кўп ўтмай, душманга таслим бўлишга мажбур бўладилар. Ёв қўшинларининг саркардаси зўр шавқатли тантана билан қалъага киргач, маълум бўлганларни афв этади ва тўй ўтказишга ҳозирланади.

Малика энгилишига сабаб бўлган воқеани кейинчалик англаб, қаттиқ қайғуради ва хонни кизни тутиб келтиради. Қувурнинг чуқур қудук тепасига голиб ҳукмдорни чақиртиради. Хон кизни эса, чодирга ўраб қудук олдига келтиришни буюради.

Ёш ҳукмдор малика "иғтимоси" билан қудук олдига келади.

— Эй ҳукмдор, сен мени алдадинг, қалъани жанг билан ололмадинг, бундай эр менга номуносиб. Менинг ўрнимга "ўз севгилингни ол, қара у қандай чиройли!" - деб малика хон кизнинг чодирини очади ва ўзини чуқур қудуққа ташлайди.

Бу қутилмаган кўнгилсиз воқеадан ҳайратда қолган ҳукмдор ғоят ғазабланиб, мағлуб ўлканинг барча аҳолисини қиличдан ўтказишга, қалъани ер билан яқсон қилишга ва фақат қувургагина тегмасликка буйруқ берган экан...".

"ҚИЗБИБИ" МУҚАДДАС ҚАДАМЖО

Ривоят қилишларича, Биби Шафоат бегим исмли покдомон аёл анча вақт фарзанд кўрмай, юрган экан. Бир куни пайғамбаримиз кўрсалар бир аёл дастурхон ёзиб, қиблага қараб йиғлаб ўтирибди. Шунда ул киши: "Сиз фарзанд кўрасиз", — дейдилар. Сўнг умидли бир куни ғойибдан садо келади: — "Сен фарзанд кўрарсан. У 14 яшарлигида олим бўлиб, катта-кичикка дарс беради".

Дарҳақиқат, шундан сўнг Биби Шафоат бегим фарзанд кўрган эканлар. Унга Қизбиби деб ном қўйишади. Қизбиби улғайгач, буюк илм соҳиби бўлиб етишади. Қизларга, аёлларга дарс бериб, зиё таркатади.

Ўша пайтдаги Бухоронинг катта ҳукмдорига, дунёвий ва диний илмларнинг билимдони бўлган Мири Араб "Бухорода бир аёл бор экан. У ҳамма нарсани билар экан", деган хабарни олиб келади.

Ҳукмдор ўз вазири хўжа Саидни ушбу маълумотни аниқлаш учун юборади ва у билан шундай бир жумбоқли саволларни ёзиб юборадик, бундай саволларга ҳамманинг ҳам жавоб топа билиши амри маҳол эди.

14 ёшли Қизбиби ҳали вазир келмасдан туриб саволларга жавоб тайёрлаб қўйибди. Хўжа Саид келгач: "Мана саволларга жавоб, хўжангизга элтиб беринг", — деб жўнатади. Жавобни кўрган, Мири Араб: "Бухорода ёлғиз эмас эканман", деб вазирларга: "Бориб айтинг, мен ул кишини устоз деб қабул қилдим" — деб катта совға саломлар, олтинлар юборади.

Оқайи Бузрук, Азизабегим, Маҳсумаи пок исмлари билан машҳур бўлган Қизбиби устозлик, билим ҳеч қачон пулга сотилмайдиган деб совғани қабул қилмайдиган.

ИСКАНДАРИЯ МАЁҒИ

Тарихчилар саёҳатчиларнинг оғзидан ёзиб олинган хотираларини ҳам келтириб ўтадилар. Уларнинг таъкидлашича, маёқдаги ҳайкаллардан бири қуёш қайси томонга ўтса, ўша томонга қараб буриларкан, бошқаси эса кечасиё кундуз ҳар соатда бир марта бонг урган. Яна бири, душман кемаси яқинлашётганда ҳаракатга келиб, денгизга ишора қилган ва овоз чиқариб ҳавфдан огоҳ этган.

Форосдаги маёқ дунёда тенги йўқ, ягона иншоот бўлган. Кейинчалик худди шу маёққа ўхшаган иншоот қуришга уриниб кўрганлар. Бироқ бу

уринишлар ҳар сафар муваффақиятсиз чиккан. Замонлар ўтиши билан нам ҳаво ва тўхтовсиз шамоллар маёкка ўз таъсирини ўтказган. Уни муттасил таъмир қилиб туриш ғоят катта маблағ талаб қилар эди.

XIV асрдаги zilzila баландлиги 3 метрга тушиб қолган маёкни батамом вайрон қилади. Энг ачинарлиси, бизгача маёкнинг фақат пойдеворигина етиб келган, холос.

Ҳозирги Искандария шаҳри ўзининг янги маёкига эга. Бирок уни қадимги маёк билан асло солиштириб бўлмайди. Шунинг учун ҳам уни қадим замонлардаёқ "Форос маёғи" деб атаганлар. Дунёнинг етти мўъжизаларидан бири бўлмиш бу осори атиқа эндиликда фақат тарихий манбаалардагина қолган.

ОБИ РАҲМАТ

Жаҳонгир Темур Самарқандда пойтахт ўрнатган пайтларида бир кунни бозорни айланиб юриб, мешкобчининг "оби раҳмат", "шифобахш сув", деб чанқаган кишиларга мешдан сув бераётганини кузатади ва мешкобчини ҳузурига чорлаб, бу сувни қаердан олганини, унинг қандай шифобахшлигини сўрайди. Шунда мешкобчи сувни "Оби раҳмат" деб аталадиган ариқдан олганини, унинг шифобахшлигини қуйидагича таърифлайди: "Бу сувдан ошқозон, ичак касалликларини даволаш учун ичилади. У шунингдек, овқатни ҳазм қилади. Агар инсон "Оби раҳмат" ариғидаги сувга чўмилса ва ичилса, асаб касаллигидан, гулафшон, темиртки, тошки ва шунга ўхшаш касалликлардан фориғ бўлинади дейди. Ахир сув ер остидан чиқиб келаётган бўлса, у нечун "Оби раҳмат" дейди? деган саволга мешкобчи ана шу булоқдан оқаётган ариқни қирк газ ўлчаб, шундай дейди: "Ҳар йили маълум бир ҳафта ўрталарида ёмғир ёғади. Лекин бу ёмғир, бошқа ерларда оддий бўлиб, ана шу қирк газлик ариқка тушадиган ёмғир бошқа хил бўлиб, у кўкдан "Раҳмат суви" бўлиб ёғади", — дейди. Амир Темур бунини синаш учун белгиллаган қирк газ ариқни тунука билан қоплайди ва мешкобчи айтган вақтни кутади. Белгиланган муҳлатда шаҳарда ёмғир ёғади ва бир оздан кейин тинади. Шунда Амир Темур ўз маҳрамлари билан тунука қопланган ариқни бориб қараса, қопланган тунука ёмғир зарбидан ғалвирдек тешилибди. Ёмғир тунукани тешиб, ариқка тушганлигини пайкаган ҳокон шаҳар билан "Оби раҳмат" ариғи орасида сопол қувур кўмиб, шаҳар аҳолисини шу сув билан таъминлайди.

МУНЧОҚТЕПА

Фарғона водийсидаги қадим маданият марказларидан бири саналган Поп шаҳрининг пайдо бўлиши милоннинг (1 аср) бошларига тўғри келади.

Марказий Осиё шаҳар меъморчилиги анъаналари асосида пайдо бўлган бу шаҳар икки, ички ва ташқи қисмдан иборат бўлган. Ниҳоятгача қадимий шаҳарнинг ташқи қисмидан фақат шаҳар қабристонни сақлабниб қолган. Мана шу қабристон жойлашган тепалик Мунчоктепа деб аталади.

Археологик қазиниш вақтида тасодифан очилган тирқиш катталаштирилди ва девор ортида қадимий сағана — табутлар қўйиладиган хона борлиги маълум бўлди. Кенг хонада ўнлаб қамиш тобутлар устма-уст тахлоғлиқ турарди. Қамиш тобутлар орасида ҳар турли сапол идишлар, навалардан тўқилган катта-кичик жим-жимадор саватлар кўзга ташланади. Буни қарангки, эни 3, бўйи 6, баландлиги 2 метргача келадиган сағанага тобутлар бундан бир ярим минг йил илгари қай ҳолда қўйилган бўлса, шундай ҳолатда сақланган. Сағанага жами 47 та қамиш тобут қўйилган. Дарвоқе, қамиш тобут ҳали жаҳоннинг бирор ерида учрамаганлигидан ҳам бу ўта наёб топилма эканлигини билиш мумкин. Қамиш тобутлар марҳумнинг бўйига қараб турлича катталиқда тайёрланган.

Ҳар бир тобутга марҳум чалқанчасига, кийим-боши билан ётқизилган. Айримларининг юзида шойидан парда бор. Марҳум, агар у аёл бўлса, ёнига “у дунёда” пардоз қилиш учун керак бўлади деган мақсадда зеб-зийнат буюмлари, тақинчоклар қўйилган. Ёғочдан ясалган бир идишда, қўшнаё жойлаштирилган экан. Созанда уни белига осиб юрган бўлса ажаб эмас.

Қамиш тобутларнинг биридаги марҳум ёнидан маҳси қолипи, бошқа бирининг ёнидан эса камон чиқди. Бу ашёлар ўз соҳибининг касб-коридан далолат беради, албатта.

Поп топилмалари V—VII асрларда шаҳар аҳолисининг ижтимоий, иктисодий ва маданий ҳаёти юксак даражада бўлганлигидан гувоҳлик беради. Мазкур топилмалар Фарғона маданиятининг ўзига хослиги ва чуқур қадимий анъаналарга эга эканлигини намойиш этади. Топилган ёдгорликларни таъмирлаб, ҳар томонлама чуқур илмий ўрганиш илк ўрта асрлардаги Фарғона тарихини тиклаш борасида қимматли маълумотлар бериши шубҳасиздир.

ЕТТИ ТОШ УСТУН УСТИГА ҚУРИЛГАН ИМОРАТ (Афсона)

Мусиқа оламининг бутун завқбахш, дилрабо куйлари етти пардали нота замирида яратилади. Камалакнинг ақллари лол этувчи, жозибадор ранг-баранг асоси ҳам етти рангдан ташкил топади. Афсонага кўра, Бухоро ҳукмдори Бидун Бухорходун неча марта иморат қурдирмасин, ҳаммаси бузилиб кетаверган. Шунда у ҳукамоларини йиғиб маслаҳат сўрайди. Улар қасрни Етти қароқчи юлдузлари шаклидаги етти тош устига

қуришни тавсия қилдилар ва шу шаклда бино қилинган каср бузилмаган эмиш.

САМАРҚАНДНИНГ УЛУҒ УСТАЛАРИ

Самарқанддаги маданий ёдгорликларни яратган улуғ устозларимиздан айримларининг табаррук номларини эслашни лозим топдик. Улардан баъзилари XIV асрда бунёд этилган улкан Бибиҳоним масжидининг захматқаш Мубошири уста меъмор Ҳочиз Абрухнинг қўлёзмасида кўрсатилган, бу қўлёзма Истамбулда сақланди. (Булар тўғисидаги тўла маълумот П.Ш.Зоҳидовнинг "Зеб ичра зийнат" китобининг 98-бетида ёритилган). XIX асрда яратилган Шоҳи-Зинда ансамблининг гишкор усталари ва кошинкорлари: уста Али Сайфиддин ва уста Али Нуриддиндир. Кошинпаз усталар: ота-ўғил устод Шамсиддин ва устод Зайниддин Бухорийлар, Шайх Ҳожа Аҳмад мақбарасини уста Фаҳрали қурганлар. Шунингдек, ёғочсоз ва эшикларни ясаган устод Юсуф Шерозий, Кошинбурриш ва ҳаттод устод Шарх Маҳмуд бинни Ҳожи Бангир ал-Турғоний-Табризий. Киришда чап томон айвондаги ганч устаси-уста Сиддиқлар хизмат қилганлар. 1910 йил уста Хўжа Абди-Дорун мақбара айвонида баъзи ишларни бажарган.

Гўри Амир мақбарасини бино қилган усталар: Ал Абад, Ал Заиф (камтарин) Муҳаммад ибн Маҳмуд, Ал Баноо, Ал Исфаҳонийлардир.

Шердор мадрасасини бино қилган уста-устод меъмор Мулла Абдул Жаббор бўган. Шунингдек, бир неча ривоятлар шунга гувоҳлик берадики ва иш услубларидан маълум бўладики. Самарқанддаги "Нодир Девонбеги" мадрасасининг ҳам бош устаси Мулла Абдул Жаббор бўлган. Уста олдин Регистондаги Шердор мадрасасини бино қилиб, кейин Нодир Девонбеги мадрасасини бино қилишга киришган. Уларнинг пештоқида баҳайбат шер охуларга ташланаётгани тасвирланган. Шунинг учун ҳам уларни номлашда ички ва ташқи Шердор деб аташган. Шунингдек, юқорида номланган уста меъморлардан ташқари бир қанча тажрибали усталар бўлиб, улар ҳар доим ўз шогирдлари ва бошқа усталарга бошчилик қилиб, ўзлари ҳамжихатлик ва ҳамкорликда меҳнат қилганлар.

ХУЛОСА

Ўзбек халқи ўзининг қадимий ва бой маданияти билан бутун дунёга машҳурдир. Ўзбекистоннинг қадимий ёдгорликлари ва тупроқ ости қисми улкан тарихий музейдир. Самарқанд, Бухоро, Хива, Тошкент, Термиз ва бошқа шаҳарлардаги ҳар бир архитектура ёдгорлиги бир буюк асар, нодир қўлёзмалар, халқ амалий санъати намуналари бир вақтлар ўзбек халқининг маданияти нақадар юксак бўлганлигидан далолат беради, чунончи ота-боболаримиз қурган бинолар, меъморчилик безаклари, уларнинг ранг-баранглиги, геометрик ва ўсимликсимон нақшлар уларнинг композицион тасвири завқ олишга, тарбияланишга, улар орқали ўз орзу-умидларини, муҳаббатларини халққа изҳор этишга чорлайди. Асрлар давомида орттирилган маданий бойлигимиз, халқ амалий санъатининг айрим турлари, уларнинг ўзига хос томоялари, ҳақиқий ўзбекча ишлаш технологияси ва уларни яратган усталаримизнинг номлари аста-секин нутилиб кетиш арафасида. Шунинг учун халқимизнинг асрлар бўйи қилган ижодий меҳнати натижасида яратилган тарихий ёдгорлиқлар ва бошқа амалий санъатини кўз қорачиғидек сақлаш, қадрлаш ва улардан фойдаланиш ҳозирги давримизнинг энг муҳим вазифаларидан биридир.

Маданий мерос ва юксак бадиийлик миллий анъанани ривож-лантириш, ундан фойдаланиш, ундаги ижодий амалиёт услубларини жорий этиш, табиий материал билан ишлаш, кишиларда, айниқса, ёшларда қунт, чидам катъият, халқ амалий санъатининг қизиқарли ўзига хос турларига дахлдор этиш мақсадга мувофиқдир. Таълим тизимида яъни мактаб, касб-хунаар коллежида, олий ўқув юртлирида ўқувчи ёшларни сиёсий-ғоявий ва эстетик руҳда тарбиялашда, гўзалликни сеза билишга, санъат асарларини ўрганишга, улардан баҳра олишга, изла-нувчанлик ва яратувчанлик қобилиятларини оширишга, амалий санъатта бўлган қизиқишларини кучайтириш, касб танлаш, кўникма ва дунё-қарашини шакллантиришда муҳим роль ўйнайди.

Шундай экан, меъморчилиги ва ўзбек халқ амалий безак санъати ва унинг турлари бўлмиш ганчкорлик, заргарлик, кулолчилик, мисгарлик, ёғоч ўймакорлиги ва дарсларда ўқитувчи барча имкониятлардан самарали фойдаланиб, ўз ишларини режали ташкил этиш ва тарбиянинг ҳамма таркибий қисмларини комплекс амалга оширишга эришиш керак. Ўзбек халқ амалий санъати дарсларнинг самарадорлигини ошириш учун техника воситаларидан фойдаланиб, видеофильм, электрон версия, электрон дарс-ликлардан намоиш қилиш, илмий асосланган дастурлар тузиш, ўқув методик кўргазмалар тайёрлаш, экскурсив танловлар, викториналар утказиш, ҳозирги замон педагогик-психологиясининг илғор ютуқларига суянган ҳолда машғулотлар ўтказиш, ўқув моддий базасини мустаҳ-камлаш, маҳаллий материаллардан фойдаланиш, кўргазмалар ташкил

этиш, кабинетларни замонавий жиҳозлаш, таълим-тарбия масалаларини муваффақиятли ҳал этиш учун дидактик принциплар, яъни таълимни тарбияловчи принциплар, илмийлик принциплари, мунтазамлик принциплари ва кетма-кетлик, онглилик-активлик, кўргазмалилик, ўқитишнинг қатнашувчилар кучига, ёшига мослиги ва бошқа принципларга риоя қилиш алоҳида аҳамият касб этади.

Ўзбек халқ амалий безак санъати ҳам санъат, ҳам ҳунар. У асрлар мобайнида ота-боболаримиз томонидан кўз қорачиғидек асраб-авайлаб келинган халқ амалий безак санъати дурдонасидир. Тарихда ва айни кунларга қадар сақланиб келаётган бу амалий санъат турлари келгусида янада кадрланади, ардоқланади. Зеро, ўйиб, чизиб, тирнаб, бўяб ишланган, такрорланмас нақшлар инсон гидрокининг, одам ҳис-туйғуларини ифодасидир. Бамисоли ёғоч, суяк, қора лой, ганч ва бошқаларга жо этилган ҳаёт кўшиғидир. Ҳаёт кўшиғи эса замонлардан-замонларга баралла янграйверади.

Хулоса қилиб айтганда, нақшошлик санъати тили ҳамда нақшларнинг рамзий алифбоси ҳам алифбоси ҳам мутлақо унутилиш арафасида.

Асрлар давомида яратилган улкан маданий бойлигимиз, хусусан, ўзбек миллий халқ амалий санъати кенг тарқалган турларининг ўзига хос томонлари, мактаблари, бажариш технологияси, услублари, уларни яратган усталарнинг муборак номлари мангу йўқолиш бўсағасида. Ана шу сабабли бу ноёб санъат дурдоналарини сақлаш, уларни ёшларга ўргатиш муҳим вазифалардандир.

ФЙДАЛАНИЛГАН АДАБИЁТЛАР

1. Каримов И.А. Ўзбекистон сиёсий-иқтисодий истиқболнинг асосий тамойиллари. — Т.: «Ўзбекистон», 1995.
2. Ўзбекистон Республикасининг Таълим тўғрисидаги Қонуни. — Тошкент, 1992.
3. Ўзбекистонда умумий ўрта таълим мактаби (?) концепсияси. — Т.: Халқ таълими, 1992. — 1-сон.
4. Қуръони Карим. — Т.: «Чўлпон», 1992.
5. Абдуқодиров А. Обидалар жилваси. — Т.: «Ўзбекистон», 1972. 64-б.
6. Аведова Н.А. Тошкент ўймакорлиги. — Т.: «Ўз дав. Бадий адабиёт нашр», 1961. — 88-б.
7. Азимов И. Фарғона водийсининг архитектура ёдгорликлари. — Т.: «Ўзбекистон», 1986. — 71-б.
8. Азимов И. Ўзбекистон нақшу-нигорлари. — Т.: «Адабиёт ва санъат», 1987. — 144-б.
9. Алишер Навоий. Тарихи аябиё ва ҳукамо. — Т.: 1992.
10. Асотирлар ва ривоятлар. — Т.: «Ёзувчи», 1993.
11. Анухтин О.К. Бадий нақш мактаби. — Т.: «Ўқитувчи», 1969.
12. Барча мохир қўллар учун 22 иш. — Т.: «Ўқитувчи», 1967. — 278-б.
13. Булатов С.С. Ўзбек халқ амалий безак санъати. — Т.: «Меҳнат». 1991. — 384-б.
14. Булатов С.С., Ашурова М.О. Амалий санъат қискача лугати. — Т.: «Қомуслар бош тахририяти», 1992. — 48-б.
15. Булатов С.С., Эргашев А. Ҳунар — зар, хунарманд заргар. — Т.: 1994.
16. Булатов С.С. Устознинг шахсий ва касбий фазилатлари. — Тошкент: Халқ таълими журнали, 1998. — 1-сон. 64 — 67-б.
17. Гадоев П. Ок сарой. — Тошкент. Халқ сўзи. — 1995. — 24 октябрь
18. Дуоларнинг хосиятлари. — Т.: Нур, 1992.
19. Зоҳидов П.Ш. Меъмор санъати. — Т.: «Адабиёт ва санъат», 1978. — 102-б.
20. Зоҳидов П.Ш. Зеб ичра зийнат. — Т.: «Адабиёт ва санъат», 1985. — 118-б.
21. Зоҳидов П.Ш. Меъмор олами. — Т.: «Қомуслар бош тахририяти», 1996. 238-б.

22. Имомов К. Ўзбек халқ оғзаки прозаси. — Тошкент. 1981.
23. Ипак йўли афсоналари. — Т.: «Фан», 1993.
24. Каримов Х. Усто Қодир. — Т.: «Адабиёт ва санъат», 1981. 120-б.
25. Коейндлин Л.Н. Ёғочсозлик ишлари. — Т.: «Ўқитувчи», 1978. 300-б.
26. Малинковая Л.Ю. Қашқадарё воҳасининг архитектура ёдгорликлари. — Т.: «Ўзбекистон», 1979. 100-б.
27. Мирзааҳмедов М.Ҳ. Бошланғич бадийи нақш ишлаш методикаси. — Т.: «Ўқитувчи», 1976. 24-б.
28. Мирзааҳмедов М.Ҳ. Материалларга бадийи ишлов бериш. — Т.: «Ўқитувчи», 1986.
29. Мирааҳмедов М.Ҳ., Эргашев С. Ёғоч ўймакорлиги. — Т.: «Ўқитувчи», 1995. 64-б.
30. Муранов Б.И. Умумтаълим мактабларида меҳнат таълими машғулотларини тахминий режалаштириш. — Т.: УБМТМУ, 1996. — 68-б.
31. Мўъжиза яратиш санъати. Бош муаллиф А.С.Ўролов. — Т.: «Меҳнат», 1996.
32. Мўминов И.М. Темурийлар даври Ўрта Осиё санъатининг пайдо бўлиши ва таракқий этиш тарихий илдизлари ҳақида // ТАТ. — 3 томлик. — Т.: «Фан», 1969. 48-б.
33. Одобнома. — 6,7,8,9 синфлар учун. — Т.: «Ўқитувчи», 1996 — 1999.
34. Ойдинов Н. Рассом ўқитувчиларни тайёрлаш муаммолари. — Т.: «Ўқитувчи», 1997.
35. Усмонов О. Камолиддин Беҳзот ва унинг наққошлик мактаби. — Т.: «Фан», 1977. 149-б.
36. Ҳасанов Р. Умумтаълим мактабларида тасвирий санъат таълими концепсияси. — Тошкент, 1995. 12-б.
37. Ҳаққулов А. Таъмир санъати. — Т.: «Меҳнат», 1991. — 200-б.
38. Юз бир ҳадис. — Т.: «Меҳнат», 1991.
39. Ғуломов С.С., Булатов С.С. Шарқона уста-шогирд одоби. — Тошкент, 2000.
40. Қиссаи Машраб. — Т.: «Ёзувчи», 1993.
41. Қосимов К.К. Наққошлик. — Т.: «Ўқитувчи», 1990. — 160-б.
42. Менглиев Б. Фалсафа нечанчи ўринда туради // «Маърифат» газетаси. — 2004, 10 март.
43. Булатов С.С. Кулолчилик буюмларининг хосиятлари // Халқ таълими. — 1998. 87 — 90-б.
44. Адураҳмонов А. Саодатга элтувчи билим. — Т.: «Маворуннаҳр». 2001. 459-б.

45. Пугаченкова Г.А. Искусство Туркменистана. М., 1967.
46. Пропп В.Я. Исторические корни волшебной сказки. Л. 1946.
47. Ҳақимов А.А. Изобразительно-Орнаментальные образы и мотивы прикладного искусства // Худовандиҷественная культура Средней Азии в X – XIII вв. Ташкент, 1983.

МУҶДАРИҶА

КИРИШ.....	3
I БОБ. Шердор мадрасаси безакларининг сирли олами.....	6
II БОБ. Кўкалдош мадрасаси безакларидаги ҳикматлар хазинаси	36
III БОБ. Нажмиддин Кубронинг латоиф назариясидаги ранглар фалсафаси.....	51
IV БОБ. Меъморий ёдгорликларга битилган ривоятлардаги фалсафа	87
Хулоса	121

САИДАХБОР БУЛАТОВ, НОЗИМ ТОЛИПОВ

ГЎЗАЛЛИК ФАЛСАФАСИ
(монография)

Тошкент – «Fan va texnologiya» – 2008

Мухаррир: М.Миркомиллов
Тех.мухаррир: А.Мойдинов
Мусахҳиҳ: М.Хайитова
Саҳифаловчи: А.Шахамедов

Босишга рухсат этилди 28.07.08. Бичими 60x84 ¹/₁₆.
«Timez Uzb Roman» гарнитураси.
Офсет усулида босилди. Босма табоғи 8,0.
Тираж 1000. Буюртма №95.

**«FAN VA TEXNOLOGIYALAR MARKAZINING
BOSMAXONASI»** да чоп этилди.
700003, Тошкент ш, Олмазор кўчаси, 171-уй.